

ПЕРСОНА

ЭММАНУИЛ ВИТОРГАН
МНИМЫЕ СТРАХИ
ПОЗДНЕГО ОТЦОВСТВА **24**



КРУГЛЫЙ СТОЛ

ЭТО НЕ ВОПРОС
КУРИТЬ ИЛИ
НЕ КУРИТЬ **8**

НЕДЕЛЯ МЭРА

СЕРГЕЙ СОБЯНИН
БЛАГОУСТРОИМ
ВСЮ КАПОТНЮ **5**



**ВЕЧЕРНЯЯ
МОСКВА**

18-25.04

ЕЖЕНЕДЕЛЬНИК

VM.RU № 15 (28212)
Рекомендованная
цена 10 рублей

ТВ

ГАЗЕТА ДЛЯ СЕМЕЙНОГО ЧТЕНИЯ

Сомнения
Софьи Ардовой
в правильном
выборе профессии
развеела ее мать
Анна Ардова,
заявившая,
что, если бы она
не видела у дочери
способностей,
в актрисы ее
не отпустила бы

22

**Я ПОВЕРИЛА
МАМЕ**



ИЗ Личного архива Софьи Ардовой/ФОТОГРАФ АЛЕКСАНДРА ГЕНАР



ОБЩЕСТВО

КОД ДОСТУПА

РОССИЯ ПРИСТУПАЕТ К РАЗРАБОТКЕ
ГЕНЕТИЧЕСКИХ ПАСПОРТОВ ГРАЖДАН **10**



4 620008 560243

Всем известно, что нельзя разучиться кататься на велосипеде. Если, конечно, умеешь. Когда-то я читала, почему так происходит: ряд знаний хранится в так называемой мышечной памяти.

Очень глубокая память, практически доведенная до рефлекса. Ставить свою подпись, плавать, кататься на велосипеде... Даже став склеротиком, даже получив амнезию, «пациент» не забудет этих базовых навыков.

Почему-то эта мысль греет. Есть же что-то постоянное в этом мире... Но сейчас надо говорить о самом велосипеде. Одним из любимейших спортивных снарядов.

Надо сказать, что с разницей в четыре дня отмечается аж два Дня велосипеда. Один — международный — 19 апреля. Именно этим погожим весенним деньком в 1943 году швейцарский ученый, химик и литератор Альберт Хофманн (проживший, кстати, рекордные 102 года) протестировал новый препарат, получивший впоследствии название ЛСД. Тогда ничего еще не было известно о воздействии ЛСД на организм, и Хофманн, разогнавший свой велосипед до почти космической скорости, ее не ощущал. Наоборот —

Нельзя разучиться

МНЕНИЕ

Екатерина Рощина nedelya@vm.ru

ему казалось, что велосипед еле-еле едет, но зато весь привычный путь вокруг напоминает удивительные картины Сальвадора Дали. Как ни странно, аварии не произошло, слоны на тонких ножках ученого не похитили. Наверное, от того, что за экспериментом Хофманна следил его ассистент.

Тем не менее какой-то остроумец решил именно этот день — «стремительного полета пчелы» на двухколесном транспортном средстве — назвать Днем велосипеда.

Второй День велосипеда отмечают в России 23 апреля (*а Всемирный день велосипеда впервые провели в прошлом году 3 июня. — «ВМ»*). Тут все куда как прозаичнее и понятнее — именно в этот день инженер Ефим Артамонов представил почтенной публике новый вид транспорта: передвижное средство с передним колесом, размер которого достигал человеческого роста. А второе колесико, маленькое, позволяло поддерживать шаткое равновесие. Именно такие первые велосипеды мы можем наблюдать в ретрохронике начала XX века. С тех пор велосипед был сильно модернизирован. Каких только видов великов сегодня не существует!

Скоростной, горный, дамский, детский трехколесный...

Об этом простом и очень экологичном виде транспорта написано и сказано много. Велосипед уже не роскошь, как во времена Ефима Артамонова, а средство передвижения. И еще — полезный спортивный снаряд, позволяющий совмещать в себе сразу несколько функций: спорт, перемещение в пространстве, возможность любоваться пейзажем и перевозка мелких грузов... Велосипед демократичен, его может позволить себе и богач, и бедняк. И спортсмен, и любитель. И сельский житель, и горожанин. Они уже никогда не забудут, как крутить педали и держать равновесие...



Мнение колумниста может не совпадать с точкой зрения редакции «Вечерней Москвы»



ДЕНЬГИ

ОСВОБОДИТЬ БЕДНЫХ ОТ УПЛАТЫ НАЛОГОВ

Россиян с зарплатами ниже 13 тысяч могут освободить от уплаты подоходного налога. По сообщениям ряда СМИ, такой вопрос правительство намерено обсудить в ближайшее время (получить подтверждений этому пока не удалось). Идея возникла из-за того, что после вычета НДФЛ доход малоимущих оказывается ниже прожиточного минимума.

К каким социальным последствиям может привести это решение, если его примут?

— Никаких последствий не будет, — убежден заведующий Лабораторией социологии экономики Института социально-политических исследований РАН, профессор, доктор экономических наук Игорь Богданов. — Дело в том, что доход этих людей настолько мизерный, что прибавление к нему 13 процентов не даст фактически ничего. Жизнь людей от дополнительных сотен рублей не изменится.

По данным Росстата, сегодня 23 процента россиян имеют зарплату ниже 13 тысяч рублей. Еще три миллиона наших сограждан — ниже 7 тысяч. В Москве минимальная зарплата до вычета налогов — 18 781 рубль. Соглашение о том, что нельзя платить меньше, достигнуто между работодателями, профсоюзами и властями столицы. Так что москвичей



Эксперты считают, что отмена подоходного налога для малоимущих даже самим малоимущим почти ничего не даст

скорее коснется другая давно обсуждаемая ситуация, связанная с гипотетической отменой плоской шкалы налогов. Чем больше зарабатываешь, тем больше процент НДФЛ.

Куда эффективнее увеличить налоги богатым, чем простить их бедным

— С точки зрения социальной справедливости это скорее плюс. Во многих странах Европы действует этот принцип. Миллионеры в качестве налога отдают до 70 процентов доходов, — пояснил Игорь Богданов. — Но в России подобное вряд ли возможно. Как пояснил эксперт, сегодня три процента населения

страны владеют 89 процентами всей собственности. И 92 процента всех средств сосредоточено в руках этой же категории населения. По сути дела, эти люди принимают в стране все решения, и они вряд ли позволят убрать «плоскую» налоговую шкалу, это не в их интересах.

Кандидат экономических наук, преподаватель МГУ Виктор Кудрявцев считает, что изменение налоговой шкалы москвичам скорее выгодно.

— У нас практически нет людей с зарплатой ниже 13 тысяч, зато есть долларовые миллионеры и миллиардеры, которые вполне бы могли платить налогов побольше. Было бы больше средств в столичном бюджете, — считает эксперт.

Никита Миронов n.mironov@vm.ru

БЕССМЕРТНЫЙ ПОЛК НА СТРАНИЦАХ «ВЕЧЕРКИ»

ПРИБЛИЖАЕТСЯ НАШ ГЛАВНЫЙ ПРАЗДНИК — ДЕНЬ ПОБЕДЫ. 9 МАЯ ПО УЛИЦАМ МОСКВЫ СНОВА ПРОЙДЕТ «БЕССМЕРТНЫЙ ПОЛК», И ВЕСЬ МИР УВИДИТ, ЧТО ПАМЯТЬ О ГЕРОЯХ ВОЙНЫ НЕ УГАСАЕТ.

ЕСЛИ ВЫ НЕ СМОЖЕТЕ В ЭТОТ ДЕНЬ ВСТАТЬ В СТРОЙ «БЕССМЕРТНОГО ПОЛКА», ПОПРОСИТЕ ДЕТЕЙ, ВНУКОВ ИЛИ СОСЕДЕЙ ПЕРЕСНЯТЬ ФОТОГРАФИЮ ВАШЕГО УЧАСТНИКА ВОЙНЫ, ЧТОБЫ МЫ ОПУБЛИКОВАЛИ ЕЕ НА СТРАНИЦАХ ГАЗЕТЫ

Ждем фотографии и подписи к ним по электронной почте nedelya@vm.ru или обычным письмом по адресу: 127015, Москва, Бумажный пр-д, 14, стр. 2, еженедельник «Вечерняя Москва»



Бессмертный полк

ФОТОФАКТ

16 апреля, вторник, 10:46

Фотокорреспондент «Вечерки» Антон Гердо наблюдал, как художники-реставраторы Олег Кабакин и Юлия Логинова отмывали от остатков зимы памятник Александру Сергеевичу Пушкину. Хватило тонны воды и нескольких десятков литров пены, чтобы «солнце русской поэзии» засияло во всю мощь под лучами весеннего солнца.



АНТОН ГЕРДО

ГЛАВНОЕ

РАБОТА И БЕЗРАБОТНЫЕ

Даже если трудоустроить безработных на все до единой открытые вакансии в России, в стране все равно останется 2,78 миллиона безработных. К такому выводу пришли эксперты международной консалтинговой сети FinExpertiza. При этом только в пяти регионах страны вакансий больше, чем официально зарегистрированных безработных. И больше всего в рабочих руках нуждается Москва: чтобы закрыть все вакансии в столице, нужно 57,8 тысячи человек, утверждают аналитики FinExpertiza.

Между тем, по данным Росстата, 3,67 миллиона трудоспособных россиян сейчас сидят без работы.

ЗА НИМИ ДОЛЖОК

На 363,7 миллиона рублей выросла суммарная задолженность по зарплате в России. По состоянию на апрель она составляет около 2,9 миллиарда рублей, сообщает Росстат. В феврале этого года задолженность по зарплате в стране снижалась до 2,55 миллиарда рублей.

ХОСТЕЛЫ ЗАПРЕТИЛИ

Президент Владимир Путин подписал Закон о запрете размещения хостелов в жилых помещениях, поставив в этом деле жирную точку. Запрет будет действовать с 1 октября 2019 года. Это значит, что в помещении нельзя устроить гостиницу. Для этого его нужно перевести в статус нежилого.



1

Этот знак каждую весну устанавливают на пруду в сквере Антропова Яма. Но не всех это останавливает. (1) Проверка полицейской хостелы в жилом доме на Большой Полянке. Фото 2018 года (2)

РЕНОВАЦИЯ ФЕДЕРАЛЬНОГО МАСШТАБА

Законопроект о реновации многоэтажек в России внесли в Госдуму. В документе недвусмысленно написано, что за основу взят аналогичный московский опыт: собственники получают равнозначное жилье. Программа реновации пришла в Новую Москву → стр. 6

КУПАТЬСЯ ЗАПРЕЩАЕТСЯ

915 знаков «Купаться запрещено» установил Мосводосток у водоемов Москвы. Эти знаки, как водится, заменили временно устаревшие «Выход на лед запрещен», и, как утверждают в Департаменте жилищно-коммунального хозяйства Москвы, их видно

с любой точки берега. Потому, увидев такой знак у приглянувшегося пруда, не спешите раздеваться.

СИГНАЛ СТАБИЛЬНЫЙ

Москва полностью перешла на цифровое вещание. Случилось это 15 апреля. Для тех немногих, кто до сих пор не перешел на «цифру», в аналоговом формате до конца апреля будут крутить видеоролик с инструкцией по переходу на цифровое вещание. Как подключить цифровое ТВ на даче → стр. 7

КЛЕЩ НЕ ПРОЙДЕТ

Более 4,5 тысячи москвичей сделали прививки против клещевого энцефалита в поликлиниках столицы, ин-



2

формирует пресс-служба Управления Роспотребнадзора по Москве. — Привиты 4530 человек, из них 1267 детей, — рассказали в ведомстве, добавив, что в этом году в Москве клещи пока никого не кусали.

А СЫНА НАЗОВЕМ ВАЛЕРОЙ!

Очередным милым и ни к чему не обязывающим исследованием порадовал «Mail.ru Дети». Оказывается, большинство российских родителей определились с именем ребенка еще до его рождения. 31 процент — еще до беременности, 26 процентов — как только узнали пол. 30 процентов спорили до хрипоты, как назвать будущего ребенка.

Алексей Зиновьев
nedelya@vm.ru

АЛЕКСЕЙ ОРЛОВ, ПАВЕЛ ВОЛКОВ

НЕДЕЛЯ МЭРА



СТРОИМ САМУЮ БОЛЬШУЮ ШКОЛУ

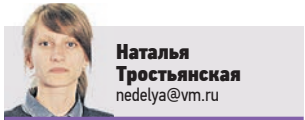

Наталья Тростяная
nedelya@vm.ru

Посещение центра дизайна Artplay, встреча с представителями экономического совета Франко-Российской торгово-промышленной палаты и осмотр школы, которая строится на территории бывшей промзоны ЗИЛа — такой была рабочая неделя мэра Москвы Сергея Собянина.

Льготы за творчество

В центре дизайна Artplay Сергей Собянин обсудил с экспертами возможность создания в Москве креативных технопарков. — В современном мире креативная индустрия занимает солидную часть экономики городов, является драйвером их развития. Производство ювелирных изделий, кино, теле- и радиовещание, архитектура, дизайн, фотография — все это и многое другое относится к креатив-

11 апреля 2019 года. На территории бывшей промзоны ЗИЛа строят самую большую школу в России. Здание оборудуют системой компьютерной навигации (1). 10 апреля 2019 года. Мэр Москвы Сергей Собянин и гендиректор Центра дизайна Artplay Сергей Десятов изучили презентацию развития творческих площадок в одном из креативных пространств города (2)



ной индустрии. В Москве, по словам мэра, в классической промышленности работают около 600 тысяч человек, в креативном секторе — почти полмиллиона. И если по объему производства отраслей креативной экономики наша столица еще отстает от европейских городов, то по темпам развития занимает первое место. — В городе сформировались креативные кластеры, на территории которых работают 153 тысячи разных

фирм, — продолжил Собянин. — Настало время продумать комплексные меры их поддержки. Это могут быть льготы, которые получают резиденты творческих технопарков.

Прочный союз

Французские инвестиции, несмотря на санкции, намерены и дальше работать в Москве, вкладывая средства в торговлю, строительство, расширение про-

изводства автомобилей, лекарственных средств и медицинских препаратов. — Мы понимаем ваши запросы, — обратился к представителям французских компаний Сергей Собянин, — а вы лучше представляете планы развития Москвы, которая продолжает вкладывать серьезные ресурсы в инфраструктуру, оказание поддержки промышленным предприятиям, торговле и инвестициям. Надеюсь, наше сотруд-

ЦИФРА

30 000

деревьев высадят в Битцевском лесу, Серебряном Бору и других парках города до конца года по программе «Мое дерево». На выбор родителям предлагается девять пород: рябина, сосна и ель обыкновенные, липа мелколистная, клен остролистный, ива белая, дуб черешчатый, яблоня домашняя и груша плодовая.

ничество будет активно продолжаться.

Школа-гигант

Самая большая школа в России строится на территории бывшей промзоны ЗИЛа. Первые ученики придут сюда уже в сентябре.

— Здесь есть все, что нужно ученикам всех классов, — заверил Сергей Собянин. В школе смогут учиться 2500 ребят. Для удобства здание поделят на три блока: культурно-спортивный, начальной, основной и старшей школ. Классы оборудуют в соответствии с задачами для возрастных групп. Для старшеклассников сделают классы естественных наук и лекционную аудиторию на 75 человек.

— Это будет экспериментальный образовательный комплекс с современными учебными программами, собственным детским технопарком и компьютерной системой навигации, — рассказал мэр. В коридорах установят информационные терминалы, которые в случае чего подскажут верный маршрут.



ТВИТТЕР



Сергей Собянин
[@MosSobyanin](https://twitter.com/MosSobyanin)

20 апреля ждем на «Библионочь». В этом году к акции присоединились новые площадки, а партнеры готовят скидки на книги. Мероприятия «Библионочи» выбирали сами горожане на портале «Активный гражданин». Больше всего они ждут встречи с писателями и презентации книг.

Начинаем замечательную акцию «Наше дерево». С этого года московские семьи могут высадить дерево в честь рождения ребенка. Заявки принимаются в течение трех лет с момента появления малыша.

В «Московской электронной школе» появился новый сервис — самоподготовка к итоговой контрольной работе. В библиотеку включены образцы заданий, которые ученикам предстоит выполнить в классе. С помощью этого тренера можно освежить и оценить свои знания, количество попыток не ограничено.

Теперь каждую третью неделю месяца городские выставочные залы и музеи можно посетить бесплатно.

Приятно видеть, как горят глаза детей при посещении павильона «Космос» на ВДНХ. За год, который прошел со времени реставрации, центр посетили больше одного миллиона человек. Потрясающий успех.

16 бронзовых девушек в золоте вновь украшают знаменитый фонтан ВДНХ «Дружба народов». На позолоту фигур ушло около шести килограммов сусального золота. Дольше всех золотили скульптуру, олицетворяющую Таджикскую ССР, — у нее много косичек. Главный фонтан выставки заработает к маю.



МЭР МОСКВЫ СЕРГЕЙ СОБЯНИН
В ЭКСКЛЮЗИВНОМ ИНТЕРВЬЮ «ВЕЧЕРКЕ»
РАСКАЗАЛ О ПЛАНАХ ПО БЛАГОУСТРОЙСТВУ
ГОРОДА НА 2019 ГОД, О НЕОБХОДИМЫХ РАБОТАХ
ПО МОДЕРНИЗАЦИИ ИНФЕКЦИОННЫХ БОЛЬНИЦ

Сергей Семенович, правительство Москвы утвердило планы благоустройства на 2019 год. Не могли бы вы рассказать о них читателям «Вечерки»?

Работы будут идти по всем направлениям: улицы, дворы, парки, освещение и озеленение. Большие или малые работы по благоустройству будут проведены в каждом пятом дворе — всего 4,5 тысячи дворовых территорий. Планируем менять устаревшие или изношенные детские горки, качели-карусели, лавочки. Отремонтим асфальт, восстановим газоны, добавим зеленых насаждений. В некоторых дворах по просьбам жителей будем делать комплексное благоустройство на новом качественном уровне.

Уличные фонари планируем установить в 1852 дворах, на 500 территориях школ и детских садов, на 314 спортивных и 1015 детских площадках. Всего — 3681 городской объект.

Особенно много жалоб на слабое уличное освещение поступает из Новой Москвы. Учтены ли в этих планах потребности жителей ТИНАО?

Примерно треть новых уличных фонарей будет установлена в Новой Москве. Остальные две трети — на старых территориях, где тоже осталось еще немало уголков, куда жители просят добавить света.

В прошлом году город благоустроил 82 зеленые территории. Какие планы на этот год?

Планируем благоустроить 159 зеленых территорий. В большинстве районов Москвы в этом году будет благоустроен парк, бульвар, сквер или пешеходная зона. Это может быть и большая территория вроде парка «Дружба» на «Речном вокзале», и маленький зеленый клочок

земли, которым пользуются жители окрестных домов.

Вы говорили, что крупнейший проект благоустройства в 2019 году будет реализован в Капотне. Почему выбор пал именно на этот район?

Идем туда, где плохо. На самом деле проект уникальный. Впервые мы проведем комплексное благоустройство не отдельного парка или улицы, а целого района, в котором проживают более 32 тысяч москвичей.

Соседство с нефтеперерабатывающим заводом и ТЭЦ наложило свой отпечаток на Капотню. Для нескольких поколений ее жителей постоянными «спутниками» были неприятный запах и угольная пыль. Берег Москвы-реки в том районе местами заболочен, захламлен валежником и ветровалом — не самое приятное место для прогулок. Но времена меняются. Благодаря реконструкции НПЗ с каждым годом уменьшает вредные сбросы в реку и выбросы в атмосферу. А ТЭЦ-22 планирует полностью перейти на газ и прекратить использовать уголь. Теперь наша задача — создать в Капотне качественное пространство для жизни.

С чего начнете?

В целом город станет здоровее и безопаснее. Работа нам предстоит большая, но я думаю, что мы сможем ее закончить в течение четырех-пяти лет

С создания новой набережной Москвы-реки. Мы планируем превратить эту захламленную и заброшенную территорию в зеленый парк, такой же уютный и благоустроенный, как у соседей в Братееве и Марьино. В новом парке будет много спорта, площадок для детей,

БУДЕТ МНОГО РАБОТЫ

для встреч и праздников. Обустроим велодорожки, променады, спуски к воде и пикниковые точки. Нам говорили, что никакого парка в Капотне быть не может, потому что берег сильно заболочен и регулярно подтопляется рекой. Но если очистить его от поваленных деревьев, засадить водолюбивыми растениями, проложить мостики для прогулок, то «болото» станет изюмин-

Расширим тротуары, замостим их качественной плиткой вместо разбитого асфальта. Поставим современные остановочные павильоны. Проложим новые велодорожки — кстати, в ближайшее время в Капотню придет городской велопроект. Улицы будут хорошо освещены, во дворах появятся современные детские и спортивные площадки. Станет больше цветов

и зелени, а возле пруда благоустроим небольшой парк. Проект благоустройства Капотни — масштабный, очень сложный. Поэтому реализовать его планируем в течение двух лет. Один из самых депрессивных в Москве районов станет уютным и интересным местом.

Планируется ли продолжить благоустройство исторического центра?

Основные работы в историческом центре и заверше-

Вид на московский район Капотня. Скоро здесь все преобразится. Власти планируют комплексное благоустройство

ны в 2017 году. На этот год запланировали привести в порядок 4–5 сравнительно небольших объектов: площадь у Киевского вокзала, район Патриарших прудов, Ильинку, Остоженку, Рождественку и прилегающие к ним переулки. Главная задача ближайших лет — благоустроить жилые районы за пределами центра.

На прошлой неделе вы объявили о планах модернизации инфекционных больниц. Как возникла необходимость в этой программе?

Московское здравоохранение обладает сильной школой специалистов и огромным опытом борьбы с инфекционными заболеваниями. Но, к сожалению, материальная база городской инфекционной службы устарела и физически, и морально.

Большинство инфекционных корпусов в больницах были построены 30–40 лет назад, когда финансовые и другие возможности не позволяли реализовать главное условие эффективного прекращения распространения инфекции — надежную изоляцию больного. До сих пор 80 процентов инфекционных больных лежат в многоместных палатах, многие из которых даже не оборудованы отдельными санузлами. На современные мельцеровские боксы приходится лишь 20 процентов коечного фонда городских больниц (*мельцеровский бокс — помещение, обеспечивающее надежную изоляцию инфекционного больного, состоит из тамбура, палаты, санитарного узла с ванной и шлюза с двойными дверями для персонала. — «ВМ»*).

Как вы собираетесь решать эту проблему?

Мы приняли очень сложное, дорогостоящее, но неизбежное решение — строить новые инфекционные больницы. На сегодня запланировано четыре крупных проекта. В Детской инфекционной клинической больнице № 6 проводим капитальный ремонт лечебного корпуса. По окончании работ в комфортных боксах дети смогут находиться вместе с мамами. В Детской клинической больнице св. Владимира построим современный инфекционный корпус, в новой больнице в Коммунарке откроем инфекционное отделение. А Инфекционную больницу № 1 на Волоколамском шоссе планируется фактически полностью снести и построить на ее месте современный стационар для взрослых, включая беременных женщин, страдающих инфекционными заболеваниями. В новых инфекционных больницах все сделаем по уму. Разместим операционные и диагностические отделения, включая МРТ и КТ. Это позволит исключить транспортировку инфекционных больных в обычные неинфекционные стационары для проведения исследований и операций. Инфекционная служба имеет критическую важность для города. Ее модернизация позволит спасти детские жизни и продлить жизнь немалому числу пожилых людей, которые наиболее уязвимы для инфекционных заболеваний.

Да и в целом город станет здоровее и безопаснее. Работа предстоит большая, но я думаю, что мы сможем ее закончить в течение 4–5 лет.

Подготовила
Юлия Зименко nedelya@vm.ru

РЕНОВАЦИЯ МАЛОЭТАЖНОГО ЖИЛЬЯ ЗАТРОНЕТ И НОВУЮ МОСКВУ. ЖИТЕЛИ ХРУЩЕВОК ИЗ ТРОИЦКОГО И НОВОМОСКОВСКОГО ОКРУГОВ ГОТОВЯТСЯ К ПЕРЕЕЗДУ И ЖДУТ НОВОСЕЛЬЯ

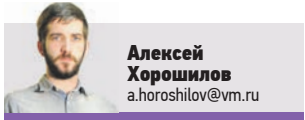

**Алексей
Хорошилов**
a.horoshilov@vm.ru

В Троицком и Новомосковском округах не так уж и много пятиэтажных домов, попавших в программу реновации (всего 251 дом). Но это не означает, что программу в Новой Москве не ждут. Во многом даже наоборот, ведь если столичные пятиэтажки худо-бедно поддерживались и продолжают поддерживаться в удовлетворительном состоянии, насколько это вообще позволяют «дряхлые» коммуникации, то пятиэтажный жилой фонд ТиНАО, относительно недавно находившийся в ве-



ВЛАДИМИР СМОЛЯКОВ

НА ЧЕМОДАНАХ

Слева-направо: заместитель префекта по вопросам реновации жилищного фонда Владимир Курочкин, префект Дмитрий Набокин, местная жительница Анна Зотова прикрутили табличку на камень, заложенный в основании дома

домстве подмосковных властей, зачастую был обделен заботой. Первая страница истории реновации Новой Москвы была написана 10 апреля в поселке Шишкин Лес поселения Михайлово-Ярцевское: началось строительство первого дома для переселения по программе реновации. На закладку первого камня (а точнее — бетонного блока с прикрученной к нему памятной табличкой) пришло не меньше двух десятков жителей близлежащих домов. В Шишкином Лесу есть довольно большой квартал низкоэтажных многоквар-

тирных домов — около 20 зданий в пять и меньше этажей. Принявший участие в торжественной церемонии открытия стройплощадки префект Троицкого и Новомосковского округов Дмитрий Набокин рассказал, что в Новой Москве под расселение попали не только пятиэтажки, но и дома поменьше, трехэтажки, двухэтажные бараки. — Поселку Шишкин Лес повезло: здесь вместо старой советской застройки появится комфортный микрорайон, — говорит Набокин. Если первопроходцы реновации в границах старой Москвы зачастую перено-

ЦИФРА

19 000

человек, проживающих в Новой Москве, получат новые квартиры в рамках реализации программы реновации. Только в Михайлово-Ярцевском снесут 31 ветхий дом

сили вещи пешком, даже не нанимая грузовую машину — так близко находились новые дома, то переезд для участников программы в Шишкином Лесу будет похож скорее на переезд в соседний подъезд. Новостройку возведут буквально в десятках метров от старых домов. Анна Зотова вместе с Дмитрием Набокиным под аплодисменты собравшихся на стройплощадке жителей и «людей в касках» вкрутила винты, на которых держится памятная табличка. Дом будут строить прямо под окнами ее трехкомнатной квартиры в пятиэтажке, но

шум Анну не пугает, даже наоборот — вселяет уверенность. — Если шумно, значит, дом строят быстро. Мы уже «на чемоданах», следующей весной надеемся переехать, — говорит Зотова. Подрядчик обещает завершить стройку в первом квартале 2020 года. В тринадцатипятиэтажном доме будет 60 однокомнатных квартир, 46 двухкомнатных и 24 трешки. — Будем стараться строить быстро, но на качестве это никоим образом не отразится. Жители близлежащих домов смогут контролировать ход строительства, — отметил начальник Территориального управления развития проектов № 2 Московского фонда реновации Никита Ласнович.

Всего в Михайлово-Ярцевском поселении под снос попадает 31 ветхий дом. В первую очередь расселять будут самые неблагополучные дома. — В рамках комплексной застройки обязательно учтем социальную инфраструктуру, расширим возможности по образовательным учреждениям, а также по дополнительному образованию, культуре и спорту, — сказал Дмитрий Набокин. Если в Новой Москве программа только-только начинается, то в границах МКАД строится уже около сотни домов, которые в скором времени заселят жители пятиэтажек. Перечень стартовых площадок для строительства жилья по программе насчитывает 323 адреса и продолжает пополняться.

МИР СЛУХА Плохая разборчивость речи? Возможно, у вас ПОТЕРЯ СЛУХА! Не затягивайте с решением этой проблемы! Обратитесь к нам уже сегодня!

8 (495) 411-90-16
Наши центры по всей Москве:

- «Курская», ул. Казакова, д. 6, стр. 1
- «Третьяковская», «Новокузнецкая», ул. Пятницкая, д. 28
- «Сухаревская», ул. Сретенка, д. 27/29
- «Белорусская», ул. 1-я Брестская, д. 62

СЛУХОВЫЕ АППАРАТЫ
ЕВРОПЕЙСКИХ ПРОИЗВОДИТЕЛЕЙ!

Система усиления разборчивости речи. Цифровое качество звучания. Гарантия 2 года.

• пробное ношение слухового аппарата
• выезд специалиста на дом

ПЕНСИОНЕРАМ
скидка до 50%

ИМЕЮТСЯ ПРОТИВОПОКАЗАНИЯ. НЕОБХОДИМО ПРОКОНСУЛЬТИРОВАТЬСЯ СО СПЕЦИАЛИСТОМ

С подробностями акции можно ознакомиться по телефону, ООО «МИР СЛУХА Пятницкая», ОГРН 1157746542953

ПРЯМАЯ РЕЧЬ

Сергей Левкин
руководитель Департамента градостроительной политики Москвы

У Фонда реновации появилось право предложить собственнику квартиры равнозначную квартиру в другом районе, а у жителя квартиры в доме, который попал в реновацию, появилось право при его желании и согласии этим предложением воспользоваться. При этом ключевая обязанность, которая была установлена законом о статусе столицы — Москва обязана предоставить равнозначную квартиру в том же районе — остается. Новое постановление дает возможность предложить, а собственник имеет право согласиться или не согласиться с этим предложением. Это штучные решения.

НА «ЦИФРУ» ПЕРЕШЛА ВСЯ МОСКВА. БОЛЬШИНСТВО НИКАКИХ ИЗМЕНЕНИЙ И НЕ ПОЧУВСТВОВАЛО, ПОСКОЛЬКУ И ТАК СМОТРЕЛО ЦИФРОВОЕ ТЕЛЕВИДЕНИЕ. НО БУДЕТ ЛИ ОНО РАБОТАТЬ НА ДАЧЕ...

ДАЧА ЗРЯЧА

■ Перед началом дачного сезона рекомендуем заранее выяснить, какой вид сигнала принимает телевизор в вашем загородном доме, заявил руководитель столичного Департамента информационных технологий Эдуард Лысенко. И так, если у вас аналоговое телевидение (рядом с логотипами центральных каналов есть буква А), выясните, поддерживает ли ваш телевизор стандарт DVB-T2. Цифровые телевизоры, выпущенные после 2012 года, в большинстве своем имеют соответствующий декодер, выпущенные раньше могут не поддерживать такой формат. В особенности это касается старых аналоговых телевизоров. Проверить, поддерживает ли ваш телевизор стандарт DVB-T2, можно в инструкции к телевизору или с помощью сервиса «Поиск информации о ТВ» на сайте moscow.rtrs.ru. Если ваш телевизор поддерживает DVB-T2, вам нужно просто настроить телевизор с помощью пульта:

- Отключите электропитание телевизора.
- Подключите антенный кабель к антенному входу цифрового телевизора.

- Подключите электропитание и включите телевизор.
- Зайдите в соответствующий раздел меню настроек телевизора и активируйте работу цифрового тюнера.
- Произведите автоматический поиск программ, используя инструкцию по эксплуатации. Можно выполнить ручной поиск каналов. В этом случае необходимо ввести номер канала или частоту.

— Если ваш телевизор не поддерживает этот формат, нужно приобрести дополнительное оборудование — цифровую приставку — ресивер, — пояснил Эдуард Лысенко. Приставку можно приобрести в любом магазине бытовой техники либо заказать в ближайшем отделении Почты России. Важный нюанс. Если у вас два телевизора, которые вы смотрите через антенну, и вы хотите смотреть на них разные каналы, необходимо приобрести приставку к каждому из них. Цифровую приставку нужно подключить к телевизору и настроить его:

- Отключите электропитание телевизора.
- Подключите антенный кабель к антенному входу цифровой приставки. Подключите видео- и аудиокабели к соответствующим разъемам на телевизоре и цифровой приставке.

КСТАТИ

Найти больше информации о том, как подключить цифровое ТВ, выбрать цифровую приставку, где ее купить и как настроить, вы можете на сайте Российской телевизионной и радиовещательной сети РТРС — moscow.rtrs.ru.

ке. Качество изображения будет выше при подключении приставки к телевизору кабелем HDMI.

- Подключите электропитание и включите телевизор.
- В меню выберите требуемый источник входного сигнала: HDMI, AV, SCART и другие.
- Произведите автоматический поиск цифровых телевизионных программ, используя инструкцию по эксплуатации. Можно выполнить ручной поиск. В этом случае необходимо ввести номер канала или частоту.

Никита Миронов
n.mironov@vm.ru

СПРАВКА

Если вы смотрите телевидение через антенну, после перехода на цифровой сигнал вам будет доступно 20 обязательных телеканалов первого и второго мультиплексов. В первый мультиплекс входят: Первый канал, «Россия 1», «Матч ТВ», НТВ, «Петербург — Пятый канал», «Культура», «Россия 24», «Карусель», ОТР, «ТВ Центр — Москва». Во второй мультиплекс входят: РЕН ТВ, «Спас», СТС, «Домашний», ТВ-3, «Пятница!», «Звезда», «Мир», ТНТ, «Муз-ТВ».

ШКОЛЫ МЕНЯЮТ ПРОСТРАНСТВА

■ VI Московский международный салон образования прошел на ВДНХ. За четыре дня форум посетили около 50 тысяч человек, его гостями стали более 40 зарубежных делегаций и представители свыше 50 стран. В Москву, чтобы представить свои разработки и обменяться опытом, приехали сотни директоров школ и колледжей, студенты, школьники и их родители из регионов России. Активное участие в салоне образования приняли директор московских школ и представители Департамента образования и науки. Директор школы № 1560 «Лидер» Ирина Жданова приняла участие в дискуссии по обустройству образовательных пространств в старых учебных зданиях. Жданова отметила, что при перепланировке пространства в классе совсем иначе выстраивается учебный

процесс. Ученики изучают, исследуют, играют и отдыхают в одном месте. — Это положительно влияет на результат обучения, — пояснила директор. Она отметила, что меняется и формат преподавания. Учитель уже иначе готовится к уроку, преподносит информацию, формируя навыки самообразования. — Урок становится динамичным, трансформируемое пространство позволяет это сделать, — добавила Жданова. — Учебный класс становится современным и комфортным для ребенка. В своей школе № 1560 Ирина Жданова занялась преобразованием учебных классов еще в 2013 году.

Марьяна Шевцова
m.shevtsova@vm.ru

11 апреля 2019 года. Анастасия Будаговская, надев очки виртуальной реальности, что-то «красит» тренажером-краскопультом



ДОКТОР МОРЕ ДЛЯ ВАШИХ СУСТАВОВ

АРТРОФИШ

ГЛЮКОЗАМИН И ХОНДРОИТИН МОРСКОГО ПРОИСХОЖДЕНИЯ ИЗ ХРЯЩЕВОЙ ТКАНИ СКАТА И АКУЛЫ

Боль может быть одним из признаков воспаления. Глюкозамин и хондроитин морского происхождения имеют более высокую противовоспалительную активность.¹ Поэтому, подавление воспаления ведет к уменьшению болевого синдрома уже на второй неделе приема, позволяя отказаться от НПВС.²

- ✓ ЗАМЕДЛЯЕТ РАЗРУШЕНИЕ ХРЯЦА
- ✓ УЛУЧШАЕТ ПОДВИЖНОСТЬ СУСТАВОВ
- ✓ СНИЖАЕТ ВОСПАЛЕНИЕ И БОЛЬ
- ✓ БЫСТРОЕ ВОССТАНОВЛЕНИЕ ПРИ КОРОТКОМ КУРСЕ 1 МЕСЯЦ²



Спрашивайте в аптеках Ригла, Планета Здоровья, Доктор Столетов, Столички и других или **Найдите** ближайшую аптеку на www.pharmocean.ru

1. Lee A., Langer R. Shark cartilage contains inhibitors of tumor angiogenesis // Science. — 1983. - Vol. 221. - P. 1185-1187.
2. Монография Артрофиш в помощь практическому врачу. 2015. Под ред. Т.Н. Пивненко, Н.Н. Ковалев., Т.С. Запорожец

На правах рекламы

НЕ ЯВЛЯЕТСЯ ЛЕКАРСТВЕННЫМ СРЕДСТВОМ



БОРЬБА С КУРЕНИЕМ И ОТНОШЕНИЕ К КУРИЛЬЩИКАМ В ОБЩЕСТВЕ — ЭТА ОСТРАЯ ТЕМА СТАЛА ПРЕДМЕТОМ ОБСУЖДЕНИЯ И СПОРОВ В ЭФИРЕ СЕТЕВОГО ВЕЩАНИЯ «ВЕЧЕРКИ»

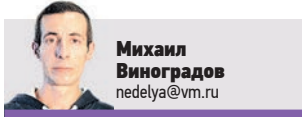

Михаил Виноградов
nedelya@vm.ru

Активная борьба с курением ведется в нашей стране с 2013 года. Именно тогда были установлены многочисленные запреты и ограничения, штрафы, курильщики были выведены из баров и ресторанов, а пачки сигарет «украсили» малопривлекательные фото различных заболеваний, которые наносит организму курящего человека эта вредная привычка.

Установленные ограничения работают успешно, — заявил член координационного совета по борьбе против табака при Минздраве РФ Виктор Зыков. — 21 процент тех, кто ранее курил, прекратили курить и не вернулись к этой вредной привычке. Я считаю, что никотин вреднее героина! Наша основная задача — отбить у молодого поколения желание начать курить.

По мнению Зыкова, наклейки-страшилки на пачках действительно эффективны и стимулируют людей к отказу от курения, благодаря чему табачная индустрия в последнее время теряет прибыли. Чиновник убежден, что все драконовские меры, направленные на борьбу с курением, имеют смысл и спасают нас от угрозы быть окуреными дымом.

По данным Росстата, в России ежедневно курят 20–22 процента взрослых граждан, то есть почти каждый четвертый. Еще пять процентов признались, что «курят иногда». А вот все остальные уверяют, что никогда не имели такой привычки.

Как полагает член Международной конфедерации обществ потребителей Марина Чернова, запреты работают блестяще. В кафе и рестораны сегодня можно приходиться с детьми, не боясь, что они надышатся там табачным дымом. Ну а тот, кто не представляет себя

без сигареты, постоит и покурит у входа в заведение. И так же — в аэропортах, возле бизнес-центров.

— Воздух становится чище, люди не получают пассивного вреда от курящих рядом, — считает Чернова. — А то, что сотрудникам офисов и организаций приходится выходить на улицу во время рабочего дня, заставляет многих из них курить реже, а некоторых — и вовсе бросать.

Важную проблему обозначил политолог Павел Данилин: по его мнению, в поведении антитабачного лобби просматривается некоторое лицемерие. Борцы за здоровый образ жизни постоянно говорят о вреде сигаретного дыма, но при этом никому в голову не приходит предложить закрыть химические и металлургические комбинаты, запретить машины с бензиновым двигателем. А ведь все это вместе взятое загрязняет воздух не меньше, а значительно больше, чем дым сигарет.

— Мы курильщиков стигматизировали, заклеили

даже в магазинах модифицированных пищевых продуктов. При этом за годы, прошедшие с момента активизации борьбы с курением, выросло число потребителей насвая (вид некурительного табачного изделия, основными составляющими которого являются табак и целочь. — «ВМ»), курильщиков вейпов и электронных сигарет.

По мнению эксперта, все продукты, содержащие вредные для организма человека вещества, должны быть маркированы так же, как сигаретные пачки, — предупреждениями о последствиях их употребления.

Врач-психиатр Александр Федорович напомнил: курение было признано Всемирной организацией здравоохранения психическим расстройством.

— Все способы извлечения никотина: дым, пар, что-то еще — вредно одина-

VM.RU ТЕЛЕВИДЕНИЕ «ВЕЧЕРКИ»

позором, — говорит политолог. — Мы запрещаем курить в общественных местах, но делаем это на фоне рекламы вреднейшего фастфуда и свободной про-

ЧТОБЫ НЕПОВАДНО БЫЛО



ково и не нравится окружающим, — полагает он. — Курящие люди больны!

По признанию вице-президента Российского сигарного союза Артура Шиляева, он не слишком доверяет цифрам Росстата и других социологических служб. Не одобряет он и то, что «курящих граждан законом выгнали на улицу на всеобщее обозрение». А ведь на них смотрят дети! По мнению Шиляева, курящим нужна резервация, где они смогут спокойно курить в стороне от толпы, не рекламируя свой порок возле офисных подъездов.

Кстати, как напомнил общественник, теперь и курение в многоквартирном доме может стать причиной судебных разбирательств. Недавно Верховный суд РФ обязал курильщика, дымившего на балконе, возместить моральный ущерб соседу. По словам Шиляева, это дело, прошедшее три судебных инстанции, может стать прецедентом.

Обсуждение проблемы курения и курильщиков продемонстрировало, что у экспертов нет единого мнения по этой проблеме. Одни из них считают необходимым вернуть возможность курить в кафе и ресторанах, выделив для этого отдельный зал, призывают отменить запрет курения в аэропортах и на железнодорожных вокзалах и убрать с пачек предупреждения о возможных последствиях никотиновой зависимости. В противном случае курильщики оказываются в числе людей, подвергающихся дискриминации.

Представители Минздрава, напротив, предлагают заниматься развитием анти-табачной кампании. Так, Виктор Зыков убежден в необходимости принудительного лечения курильщиков, в том числе и тех, кто предпочитает модные курительные смеси, кальяны, электронные сигареты. И все ради одного — оградить молодежь от дурного примера, который подает ему курильщики со стажем.

СПРАВКА

Список запрещенных для курения мест сегодня довольно внушительный. Нельзя курить в образовательных и учебных организациях, запрет распространяется также на близлежащую территорию. Нельзя курить в культурных, спортивных, медицинских учреждениях, на любом виде общественного транспорта — как городского и пригородного, так и дальнего следствия, причем запрет распространяется на платформы поездов и остановки автобусов, а также на расстоянии менее 15 метров от вокзалов, аэропортов. Запрещено курить в холлах, общежитиях и отелях. Чистым должен быть воздух в зданиях соцслужб, в органах исполнительной и законодательной власти всех уровней.

У деятелей Просвещения был девиз: «Имей мужество пользоваться своим собственным умом». Это слова Иммануила Канта.

Праматерь Ева, вопреки слову Творца, «дерзостно вкусила бессловесной снеди». Последствия были катастрофичны и для нее, и для всех нас. Может быть, она просто попробовала воспользоваться собственным умом? С тех пор вопрос: как правильно поступить, разрешить ли себе тот или иной поступок или нет, мучает каждого. Первые люди дерзнули поступить вопреки предупреждению Бога. Да, идея вкусить запрещенного плода родилась не у Евы и не у Адама. Не собственным умом они это совершили — это был совет лукавого, который подбивал их к греху. Но все же последнее слово оставалось за ними, и они жестоко ошиблись.

КАК ЖИТЬ СОБСТВЕННЫМ УМОМ

Человеку изначально дана способность пользоваться своим умом и вместе с этим дана ответственность за его использование. Попытка избавиться от собственного ума — это прежде всего попытка избавиться от ответственности. В легенде о Великом Инквизиторе из романа Достоевского «Братья Карамазовы» повествуется именно об этом. Инквизитор говорит Христу, что они освободили людей от свободы, тем самым освободив их от ответственности. Отныне людям прямо объявляется, что делать и что не делать. Но и ответственность за их действия лежит на Инквизиторе, а не на них самих. И люди довольны.

«Бессловесная снедь», которую дерзостно вкусила Ева, — это то, что положило начало магии. Господь сказал: чтобы достичь обожения, надо трудиться, возделывать рай, самого себя, совершенствовать свой дух. Ведь цель у Адама и Евы была — «стать как боги». Но достичь этой цели надо было путем достаточно сложным, путем труда над самим собой. А тут дьявол предлагает иной, более легкий путь: не надо никакого труда, достаточно съесть запрещенный плод, и цель достигнута.

На современном языке это звучит примерно так: «Нажми на кнопку, получишь результат». Это то, чем мы болеем до сих пор: нам хочется быстрого результата. Часто люди приходят в храм и спрашивают: «Что сделать, чтобы...» И далее может следовать все, что угодно: чтобы муж не пил, чтобы сын поступил в институт, дочь вышла замуж, чтобы в семье появились дети, чтобы исцелиться от тяжелой болезни... «И что сделать, чтобы это произошло?»

И люди ждут примерно такого ответа: прочти двадцать раз то и то, съешь просфорку оттуда-то, возьми землицы с той-то могилки, выпей водицы оттуда, запиши на 40 дней с припиской «страждущий», и все будет хорошо. И если батюшка раздает такие рецепты, он весьма популярен в народе. Особенно если у одного-двух получится до-

стичь своей цели. Но это именно путь змея, то, на чем дьявол поймал первых людей: «Съешь плод — и станешь богом».

Сегодня истинные пастыри не на могилку отправят за помощью, а к Богу призывают обратиться с покаянной молитвой. У святых отцов мы часто слышим: не доверяйте собственному мнению. К примеру, святитель Феофан Затворник пишет: «У всех отцов-руководителей встречается урок — не доверять своему уму... Если ты при каждом деле, не доверяя себе, ищешь вразумления от Подателя всякой премудрости, то право течешь. Поступая так, ты подражаешь пророку, который молился Богу: «Господи, по словеси Твоему вразуми мя»... — научи, как понять что-либо из встречающегося в жизни или в Писании или как поступить в предлагаемом случае». «Не иметь своего мнения» — для современного человека это звучит как оскорбление.

На самом деле человек разумный подойдет к решению любых вопросов очень осторожно: если он в чем-то не разбирается, он это поймет и постарается воспользоваться наработанным опытом других людей, которые до него уже изучили эту область досконально.

Если человек хочет сделать ремонт в квартире, он не будет придумывать все с нуля, а посмотрит, как это делали другие люди, почитает соответствующие руководства. Дело же не в том, чтобы принципиально высказать свое мнение вопреки другим, а в том, чтобы это мнение было разумным.

Правильная цель — это все, что приближает нас к Богу. Наша задача — через любые свои поступки приближаться к этому единству, хранить и укреплять его. Все наши действия, которые помогают в этом, правильные. Те действия, которые нарушают наше единство с Богом, — суть грех. Не надо думать, что речь идет о сверхъестественных поступках. Это могут быть самые обычные повседневные действия, ведь наше единство с Богом определяется через единство с ближним. «Не любящий брата своего, — вопрошает апостол Иоанн Богослов, — как может любить Бога?» (1 Ин. 4:20) По заповеди Христа мы с ближними должны поступать так, как хотим, чтобы с нами поступали люди (Мф. 7:12). Правильные отношения к ближним приближают нас к Богу.

К примеру, едет человек за рулем, впереди лужа, а на тротуаре стоят пешеходы. Он может пренебречь ими, чтобы не утруждать себя, и проехать по луже, обрызгав всех с ног до головы. Формально он как бы ничего не нарушил, не его же вина, что на дороге лужа. Но может поступить

иначе: постараться объехать лужу, чтобы никого не обрызгать. Нет возможности объехать — можно снизить скорость. Может, там стоит первоклассница с букетом цветов, идущая первый раз в школу? Какое будет для нее разочарование, когда увидит свой белый фартучек весь в грязных пятнах? Правильно будет увидеть стоящих людей и проехать так, чтобы не навредить им.

Как же нам набирать рассуждение, чтобы наши поступки приближали нас к Богу? Чтобы не кидало нас из огня да в полымя — в разные неприятные ситуации, когда задним числом кусаем локти. Надо непрестанно обращаться к Богу, не преставать просить у Него помощи. Учиться противоречить своей страсти там, где у человека есть хоть чуть-чуть власти преклословить ей. Особенно важно поднапрячься и уделить этому как можно больше сил и внимания в дни Великого поста. Пост быстро проходит, как и все время нашей жизни. Давайте попробуем успеть в оставшиеся дни до Пасхи хоть что-то изменить в своей жизни в сторону добра.

Жить собственным разумом — значит измерять, приближают ли наши мысли, дела и поступки к Богу или нет.



**СЛОВО
ПАСТЫРЯ**

Климент
митрополит Калужский
и Боровский



Мнение
колонниста
может
не совпадать
с точкой зрения
редакции
«Вечерней
Москвы»



Мы, вятские и пятигорские меховые мастер-осетровские фабрик «Барс», «Премиум-Фурс», «Оригинал», «Славяна» и других, приглашаем Вас на финальную распродажу в Вашем городе! Вы спросите, почему мы распродают весь ассортимент практически по себестоимости! С удовольствием расскажем.

ФИНАЛЬНАЯ РАСПРОДАЖА:

Скидки от 20 до 50% на любую из 1000 шуб коллекции «ЗИМА – 2018-2019»

+100
моделей
по цене НИЖЕ
себестоимости!

Мы никогда не возим изделия с «прошлых сезонов». Считаем, что все должно быть реализовано в том же году, что и сшито! И такая распродажа выгодна всем. Вам она дает возможность приобрести те же самые шубы, что продавались в октябре — январе, только теперь еще дешевле. А нам помогает подготовиться к следующему сезону и закупить сырье для производства. И наконец, грандиозные финальные скидки — это наш традиционный весенний подарок всем россиянкам!

7 причин выбрать ШУБУ ВАШЕЙ МЕЧТЫ именно у нас:
1. Без посредников «Столица МЕХА» — это федеральная сеть официальных

оптово-розничных центров, магазинов и выставок, организованных самими фабриками.

Мы не перекупаем и не перепродаем. Мы сами шьем и сами реализуем. Наши цены и гарантии — действительно от производителя.

2. Фабричное качество Наши шубы сшиты мастерами из «меховых столиц» — Кирова и Пятигорска. Выпускаются по ГОСТам, под знаком качества «100 лучших товаров России». Имеют обязательные государственные электрические КИЗы производителя и проходят этапы контроля качества, применявшиеся еще на советских меховых фабриках.

3. Ручная работа

При этом КАЖДАЯ шубка — ручной работы. Знакомьтесь, на фото — наш портной Евгений Портнов. Это реальная фамилия, предопределившая судьбу Евгения. Получив специальное образование, он уже более 14 лет шьет шубы, участвует в разработке новых моделей, гарантирует их фирменное качество.



4. Гарантии

В предусмотренных законом случаях мы гарантируем возможность обменять изделие или вернуть деньги.

5. Покупка с выгодой*

Конечно, у нас есть специальная витрина с недорогими шубками из овчины от 9000 рублей и из норки — от 39 000 рублей. Действуют различные акции: «Обмен старой шубы на новую», «Подарок за покупку», «Оплата проезда» и другие. Подробности — у продавцов.

6. Рассрочка «0-0-36»*

Например, норка стоимостью 69 000 руб., без первоначального взноса и переплаты, все-

го за 1917 руб. в месяц! А мутона стоимостью 24 000 руб. — всего за 667 руб. в месяц. Шубку забираете сразу!

7. Различные формы оплаты

Покупку можно оплатить картой, оформить кредит или рассрочку без участия банков и какой-либо переплаты. Мы обязательно привезем ШУБУ ВАШЕЙ МЕЧТЫ! Приходите! Выбирайте!



Каталоги, персональные скидки, подробности акций на нашем сайте: stolicameha.ru

Москва / 26 – 27 – 28 апреля

ТЦ «Ханой-Москва», 1 этаж, вход со стороны Пагоды, Ярославское шоссе, 146

*Акции действуют 26–28.04.2019. Организатор акций индивидуальный предприниматель Ветoshин Илья Константинович, ОГРНИП 316435000086499. Подробности о правилах проведения, количестве призов, сроках, месте и порядке их получения у продавцов в месте продаж или на сайте stolicameha.ru. «Рассрочка «0-0-36» предоставляется АО «ОТП Банк». Лицензия № 2766 от 27.11.2014. Сумма кредита до 300 000 руб. Первый взнос — от 0%, переплата 0%, срок — 36 месяцев. Процентная ставка: с 1-го по 4-й месяц с момента оформления кредита — 36,16% годовых, с 5-го по 36-й месяц с момента оформления кредита — 8% годовых. Полная стоимость кредита 16% годовых, при этом организатор акции предоставляет скидку на товар, в итоге сумма, подлежащая выплате банку, не превышает первоначальной стоимости (если дополнительные услуги банка не приобретаются). Не является публичной офертой. Скидки не распространяются на ранее уцененные модели. Реклама. +0

ГЕНЕТИЧЕСКИЕ ПАСПОРТА ДОЛЖНЫ ПОЯВИТЬСЯ У РОССИЯН К 2025 ГОДУ. ПРЕДПОЛАГАЕТСЯ, ЧТО ЭТО ЗАЩИТИТ НАС ОТ ХИМИЧЕСКИХ И БИОЛОГИЧЕСКИХ УГРОЗ. КАК НОВЫЙ ДОКУМЕНТ ОБЕСПЕЧИТ НАШУ БЕЗОПАСНОСТЬ, РАЗБИРАЛАСЬ «ВЕЧЕРКА»

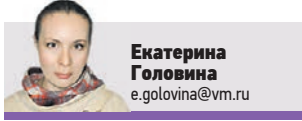

Екатерина
Головина
e.golovina@vm.ru

О генетической паспортизации россиян говорится в мартовском указе «Об основах государственной политики Российской Федерации в области обеспечения химической и биологической безопасности на период до 2025 года и дальнейшую перспективу». Причем специфические генетические документы упоминаются в нем ровно два раза. Грядущая паспортизация фигурирует в перечне основных задач госполитики в области упомянутой безопасности. Сначала «в части, касающейся осуществления мониторинга химических и биологических рисков», где она идет рука об руку с планами по «формированию генетического профиля населения». Потом — «в части, касающейся ресурсного обеспечения национальной системы химической и биологической безопасности», где упоминаются планы по созданию «условий для проведения генетической паспортизации населения, развития технологий скрининга генофондов человека, животных и растений». В общем, все предельно мутно, обтекаемо и непонятно. Будет паспортизация, будет на ее основе какой-то мониторинг, но и только.

Гадания на генной гуще

Как выяснилось, профильные специалисты находятся в тех же самых непонятках, что и остальное население. — Существуют два типа генетических паспортов, — объяснила «ВМ» Светлана Боринская, заведующая лабораторией анализа генома Института общей генетики им. Н. И. Вавилова РАН. — Один используется для идентификации преступников, жертв преступлений, терактов, катастроф в криминалистике, а также для установления отцовства или иной степени родства. Согласно закону 2008 года о генетической регистрации такие идентификационные документы в обязательном порядке заводят, например, на

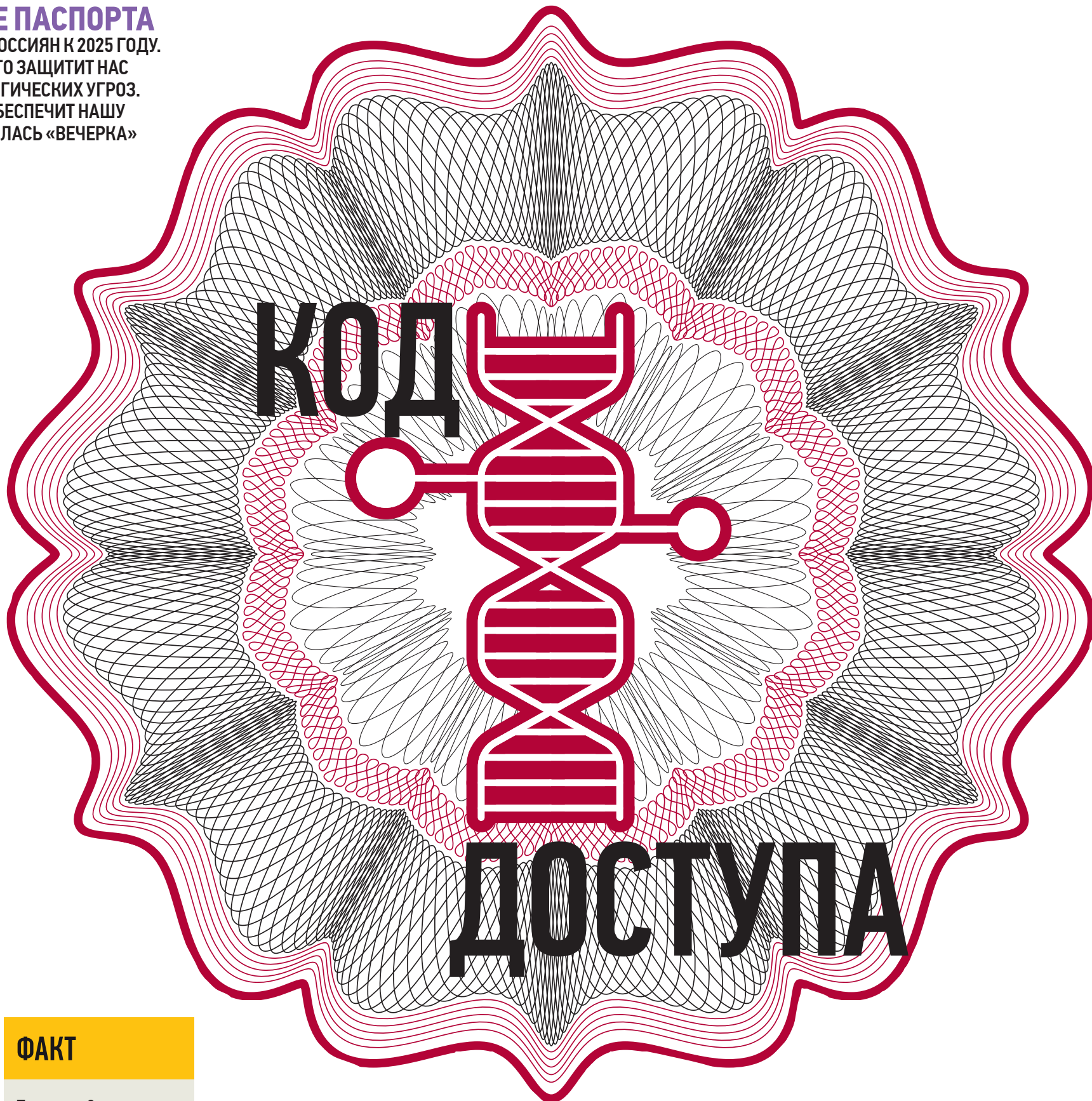

ФАКТ

Примерно 8 процентов человеческой ДНК — это остатки вирусов, когда-то внедренных в наших предков. Один из таких остатков найден в ДНК почти всех млекопитающих, его возраст оценивается в 100 миллионов лет.

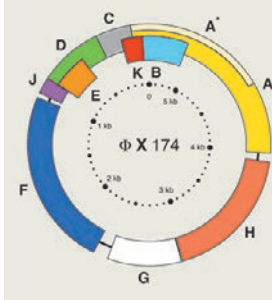

людей, совершивших тяжкие преступления. Кроме того, за рубежом «генетическое досье» есть и у работников силовых структур, спецслужб, людей опасных профессий, так как в случае чего оно может «опознать» их гораздо лучше, чем известный металлический жетон на шее. Второй тип паспорта — медико-генетический, — продолжает Боринская. — Некий его аналог сейчас тоже уже существует, потому что всем новорожденным в роддоме проводят анализ на пять генетических наследственных заболеваний: муковисцидоз, фенилкетонурию, врожденный

гипотиреоз, галактоземию и адреногенитальный синдром. Это те заболевания, которые, во-первых, встречаются достаточно часто (один раз на несколько тысяч), а во-вторых, в случае раннего начала лечения либо не развиваются вовсе, либо не дают тяжелых осложнений. И стоит ли расширять этот список — вопрос, который до сих пор обсуждается в среде генетиков: — Тут надо учитывать затраты на дополнительное обследование и результаты, которые будут получены, насколько они будут полезны для человека. Например,

сейчас объявили о повальном маммографическом обследовании молодых девушек — в целях профилактики. И это бессмысленная трата денег, которые можно было бы пустить на что-то более полезное. Потому что для такого возраста изменения, по которым могут назначать биопсию, — норма. То же самое и с генетическими паспортами. Вводить сейчас тотальный скрининг «всего и для всех» не только невозможно в финансовом смысле, но и безосновательно. Такой анализ надо проводить по показаниям. Когда-то, в далеком будущем, когда такое обследо-

вание будет сравнимо по деньгам с анализом крови, его можно будет делать всем, но тогда будет накоплено больше сведений и для его интерпретаций. Да, есть ряд заболеваний, к которым у человека может быть предрасположенность. «Есть риски», — говорят медики. Но эти риски рассчитываются сейчас очень ненадежно, и часто профильные специалисты называют такие исследования развлекательной генетикой и гаданием на генной гуще. Как генетическая паспортизация должна повлиять на химическую и биологи-

ческую безопасность, тоже не совсем понятно.

— У людей может быть разная генетическая устойчивость к различным химическим веществам и даже токсинам, — продолжает Боринская. — Есть раздел науки фармакогенетика, который изучает связь генетических особенностей человека с реакцией на медикаменты. С учетом генов даже дозировку некоторых лекарств меняют индивидуально. Есть генетически запрограммированная устойчивость к ВИЧ. Есть определяемая генами способность без вреда употреблять те или иные виды еды или напитков, включая хлеб, молоко и алкоголь. Есть наконец такая наука, как эпигенетика, которая пытается объяснить, как окружающая среда может влиять на включение или выключение наших генов. С ее помощью действительно можно было бы мониторить состояние здоровья населения и вредные (или полезные) воздействия на него. Это направление исследований намного моложе генетического, но очень интенсивно развивается, и некоторые состояния человека эпигенетический профиль отражает лучше, чем собственно гены. Но вот что из всего этого государство собирает увязать с генетической паспортизацией, пока не сообщалось.

ДНК второго сорта

Порождает грядущая генетическая перепись и другие, отнюдь не праздные, вопросы. Например, вопрос конфиденциальности. Неимоверная легкость, с которой утекают от нас

сейчас персональные данные, думаю, знакома всякому, кто хоть раз их где-нибудь да оставлял. И «где-нибудь» — это не только про пиратские сайты, но и про вполне уважаемые и вроде как защищенные порталы, конторы и учреждения. В том числе и медицинские. Вал спама и узкоспециализированных холодных звонков, который часто следует за виртуальной или обычной «наземной» регистрацией там, ясно говорит о степени неприкосновенности этих самых данных.

Свежайший пример — почти 18 Гбайт данных пациентов скорой из нескольких подмосковных городов, которые появились на прошлой неделе в открытом доступе. Имена, адреса, телефоны и сведения о состоянии здоровья жителей Мытищ, Дмитрова, Долго-

Можно запретить дискриминацию по генетическим особенностям, но даже на законопослушном Западе это не работает

прудного, Королева и Балашихи распространили в сети хакеры, решившие «поиметь» медицинскую базу. — Случай довольно показательный, так как свидетельствует о том, какое незначительное внимание отводится у нас защите медицинской информации, — говорит Антон Фишман, руководитель департамента системных решений «антихакерской» компании Group-IB. — Более того, сервер, на котором хранилась эта база данных, был зарубежным. Нетрудно догадаться, что при желании подобные сведения можно

использовать как против самих пациентов (например, для шантажа, вымогательства или продажи третьим лицам), так и для дестабилизации обстановки внутри страны — в случае, если в руки мошенников попадут сведения о диагнозах высокопоставленных руководителей.

И последнее — вовсе не фантазии. Например, в прошлом году в интернет утекли медицинские сведения о 1,5 миллиона жителей Сингапура, в числе которых оказались премьер-министр страны и ряд его коллег. Виновных, не обеспечивших должный контроль (и это в наитехнологичнейшем государстве!), конечно, наказали, но дело-то уже было сделано...

А нашим, если что, и хакеры не понадобятся. Так, по опросам Общенациональной ассоциации генетической безопасности, российские медики в гораздо меньшей степени, чем все остальные, готовы блюсти конфиденциальность пациента от родственников, супругов и третьих лиц. Что касается именно генетической информации, то о намерении хранить ее от посторонних (в число которых были включены работодатели, страховщики, органы правопорядка, школы и т.д.) заявили менее половины российских врачей — показатель по сравнению с другими странами просто вопиющий.

Чем все это чревато, думаю, объяснять не надо. Отказы в долгосрочных кредитах, завышение страховых, школьная травля, увольнение и неприем на работу под благовидными предлогами — лишь малый перечень реалий, с которыми может столкнуться носитель какой-нибудь «неблагонадежной» мутации. Можно, разумеется, принять тома законов, запрещающих дискриминацию по генетиче-

ским особенностям, но даже опыт законопослушного Запада показывает, что требования эти соблюдать никто не спешит.

Один из нашумевших случаев произошел несколько лет назад в США, когда калифорнийского школьника вынудили покинуть образовательное заведение из-за данных ДНК-обследования, которые стали известны администрации. Генетики обнаружили у него ошибку в хромосоме, ответственную за развитие муковисцидоза. Причем педагогов не смутило ни отсутствие симптомов, ни то, что такая вариация генома не влечет за собой однозначного развития болезни. Сказано «выйди вон», значит, выходи.

Когда такое начнет происходить у нас — всего лишь вопрос времени. В прошлом году Российский фонд фундаментальных исследований спонсировал более 40 проектов по разработке всяких правовых основ изучения геномов. Должны там разработать и схемы по защите этой информации. Хотелось бы, конечно, надеяться на их нерушимость. Но верится, увы, с трудом.

Пробирки в камуфляже

Ну а вслед за вопросами личной безопасности всплывают в генетической акватории и проблемы безопасности национальной. Тема генетического оружия, конечно, активно дискредитирована передачками про скандалы, интриги, расследования, но сказочной от этого она, увы, не становится.

Известно, что как минимум с 80-х годов к ней проявляет пристальный интерес Пентагон. И хотя изначальное предположение о существовании узкоспециальных маркеров национальности не нашло генетических под-

БЫВАЕТ

В концертную бригаду Мадонны входит группа зачистки, которая после выступления должна уничтожать все, что может содержать ее ДНК — в гостинице, гримерке, автомобиле и других помещениях, где находилась певица.



тверждений (в каждом из нас кого только не понамышано), работа по поиску обходных путей избирательно воздействия на тушки потенциального противника явно продолжается.

Например, два года назад на американском сайте госзакупок всплыл тендер ВВС США — военным медикам потребовались образцы РНК российских мужчин-славян. Шум в СМИ тогда поднялся нешуточный, американцы давали какие-то несуразные комментарии, наши генетики что-то бубнили про научные исследования, в итоге историю скоро смыло валом других новостей, но осадочек от того косяка военных остался. Значит, все-таки работают?

— Если говорить о тех генетических маркерах, которые уходят в базу данных криминалистов, то эти данные для создания генетического ору-

жия не годятся, — говорит генетик Харис Мустафин, заведующий лабораторией МФТИ. — А вот если брать более глубокий анализ ДНК... На сегодня известно, что мутации, которые характерны для определенных популяций населения, могут быть связанными с мутациями в других участках генома. И некоторые генетики сейчас пытаются нащупать параллели между наследственными заболеваниями и какими-то популяционными характеристиками. Например, в Ингушетии недавно выявили проблемный уровень фенилкетонурии. Это наследственное заболевание встречается здесь в 20 раз чаще, чем в других регионах страны. Вполне возможно, что существуют и некие «популяционные» слабости или уязвимости в отношении химических, инфекционных и иных воздействий. А теперь представим, что такие связи находят. Мы проводим паспортизацию по техническому заданию, на которое (предположим) аккуратно повлиял наш потенциальный противник. В итоге он получает доступ к базе данных по всем гражданам страны и начинает с этим играть. Повторюсь, это всего лишь предположение, но мы прекрасно помним историю с Бакатиным (глава КГБ СССР, передавший американцам схемы подслушивающих устройств в их посольстве. — «ВМ») и понимаем, что сегодня в стране может быть одно отношение к тайнам, а завтра совсем другое... С другой стороны, доступность некоторых обезличенных данных крайне важна для развития генетики, и вешать большой амбарный замок на них — значит тормозить отечественную науку, и без того не сильно финансируемую. В общем, проблема имеет много граней, а учитывать нужно абсолютно все.

КСТАТИ

Немецкая полиция 16 лет безуспешно пыталась поймать неуловимую преступницу, ДНК которой находили на месте как минимум 40 преступлений (шесть из них — убийства). Суперзлодейке удалось наследить не только в Германии, но и в пограничных Австрии и Франции. В итоге «воплощенное зло» оказалось добропорядочной бюргершей, работавшей на фабрике по изготовле-

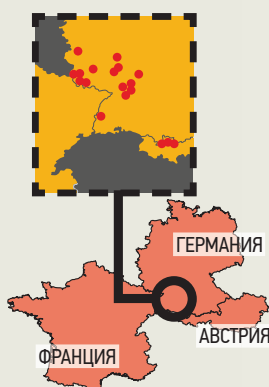

нию ватных палочек, которыми криминалисты брали образцы с улики. Мельчайшие частицы ее ДНК еще на заводе оседали на вате, а потом выводили из себя несчастную полицию. Так что анализ ДНК, конечно, остается незаменимым подспорьем для криминалистов, но человеческий фактор тоже не стоит сбрасывать со счетов.

ПЕРЕСЕЛЯЕМ В ПАНСИОНАТ



Поможем в переезде в пансионат для пожилых людей на постоянное проживание!

- ✓ Полное обеспечение;
- ✓ Внимание персонала;
- ✓ Постоянное общение;
- ✓ Забота о здоровье 24ч.

(495) 120-10-03

ДЛЯ ЖИТЕЛЕЙ Москвы и Московской области
ООО «Полное доверие» ОГРН 1157746545483
Реклама

Не откладывайте на завтра, живите сейчас!

ИНВЕСТИЦИИ В ЦЕННЫЕ БУМАГИ — ОДИН ИЗ РАСПРОСТРАНЕННЫХ, ХОТЯ И РИСКОВАННЫХ, ВИДОВ ВЛОЖЕНИЙ. В ЧЕМ ЖЕ ИХ РИСК И В ЧЕМ ВЫГОДА? КОМУ СТОИТ ОБРАТИТЬ НА НИХ ВНИМАНИЕ, А КОМУ ПООСТЕРЕЧЬСЯ?

Речь — об индивидуальном инвестиционном счете (ИИС), специальном счете для вложений в ценные бумаги.

При благополучном раскладе такой счет может принести гораздо большую доходность, чем обычный депозит в банке. Но возможен, понятно, и расклад не очень благополучный.

Рынок ценных бумаг — вещь довольно капризная. В отличие от депозита, где доход известен и легко вычисляем, тут все зависит от ситуации на финансовом рынке и от мастерства и профессионализма того, кому вы поручите управлять вашим ИИС.

Правильно оценил ситуацию и вложил куда надо — денег прибило.

Ошибся, не рассчитал — вы остались при своих или ушли в убыток.

Средства на ИИС не застрахованы в Агентстве по страхованию вкладов, то есть государство не гарантирует возврат средств, если ваш брокер или управляющий потеряют лицензию.

Впрочем, вложения в ценные бумаги хороши тем, что даже в случае банкротства того, кто занимался вашим ИИС, вы продолжаете оставаться их владельцем.

Денежные средства на ИИС не застрахованы, но если их вложили в ценные бумаги, то даже после банкротства брокера или управляющей компании вы останетесь владельцем этих ценных бумаг.

Вывод из всего этого очевиден. Пускаться в плавание по инвестиционному руслу имеет смысл лишь тогда, когда у вас уже есть гарантированные вложения на стороне — например, тот самый старый добрый депозит,

БУМАГА СЧЕТ ЛЮБИТ

который пусть медленно, но верно приумножает по чуть-чуть ваши сбережения. А вот свободные средства, снижение объема или утрата которых не окажут влияния на уровень и качество вашей жизни, вполне можно разместить в ценные бумаги.

Где открыть ИИС? Это можно сделать в брокерской

или управляющей компании (УК), банке (если он имеет соответствующую лицензию). Поскольку таких организаций на рынке сейчас предостаточно, понятно, что критерии выбора в каждом случае у того или иного клиента будут свои. Необходимо проверить лицензию у компании, которой вы решили доверить свои средства, а также есть смысл сравнить предложения на рынке: каждый брокер или управляющий предлагает свои условия, набор финансовых инструментов и тарифы за обслуживание счета.

В чем разница между брокером и управляющей компанией? Главное отличие в том, кто принимает решение об инвестировании ваших средств.

В случае с брокером это придется делать вам, в случае с УК — специалистам компании, которым вы передали деньги в управление, то есть после заключения договора распоряжаться средствами на счете будет уже совершенно другой человек. Понятно, что он не сможет делать с вашими деньгами все что заблагорассудится — он обязан действовать строго в рамках договора, поэтому перед тем как его подписать, тщательно изучите все, что там написано. В том же до-

Кто сказал, что брокера выбирают исключительно акулы биржевой игры, прекрасно разбирающиеся во всех ее нюансах и тонкостях? Отнюдь...

Богач, написанный Рембрандтом в 1627 году, судя по картине, тоже отдавал предпочтение ценным бумагам. Правда, самыми ценными бумагами в те времена считались залоговые расписки...

ПРЯМАЯ РЕЧЬ



Денис Михайлов
руководитель ГБУ «Мосфинангентство» Департамента финансов г. Москвы

Минус индивидуального инвестиционного счета (ИИС) — это риски, всегда сопровождающие операции на фондовом рынке. Общее правило: чем выше доход, тем больше риск.

Перед тем как начать инвестировать, оцените, готовы ли вы и можете ли позволить себе рисковать своими средствами на фондовом рынке? Если ответ положительный, изучите в деталях все возможности фондового рынка и сопутствующие им риски.

Главное, чем привлекает ИИС, — это налоговые льготы. Их предусмотрено две: вычет на взнос и вычет на доход. Однако государственное налоговое стимулирование частных инвесторов предусматривает и другие льготы: льгота на долгосрочное владение ценными бумагами (ЛДВ): владея бумагами более трех лет, можно освободить от уплаты НДФЛ доход от их продажи; льгота на долгосрочное владение ценными бумагами высокотехнологичного сектора экономики (ЛДВ-РИИ): владея бумагами высокотехнологичного сектора экономики более года, можно освободить от уплаты НДФЛ весь доход от их продажи;

льготы по купонным выплатам облигаций: для купонов по ОФЗ, еврооблигациям Минфина, региональным, муниципальным облигациям. Некоторые льготы можно совместить. Например, купить ценные бумаги, по которым предоставляются льготы по долгосрочному владению на ИИС. Через три года владения эти ценные бумаги можно будет перевести на обычный брокерский счет и продать их. В этом случае инвестор получает право не уплачивать налог на доход от продажи этих ценных бумаг (при наличии) в дополнение к налоговому вычету на взнос на ИИС. Такое совмещение льгот наиболее актуально при использовании ИИС с вычетом на взнос, поскольку вычет на доход по ИИС уже подразумевает, что доходы от реализации ценных бумаг будут освобождены от НДФЛ, а значит, вычет по долгосрочному владению не так выгоден, но также возможен.



кументе, кстати, вы пропи- сываете и стратегию, кото- рой должен придерживаться управляющий в «обще- нии» с вашими деньгами. В случае консервативной стратегии доход будет невы- соким, но и риски наимень- шими, в случае агрессив- ной — все может сложиться как очень-очень хорошо, так и весьма плачевно.

Означает ли это, что брое- ра выбирают исключительно акулы биржевой игры, прекрасно разбирающиеся во всех ее нюансах и тон- костях? Отнюдь. Большин- ство брокеров могут пред- ложить своим клиентам массу готовых продуктов, уже сформированных под разные требования. Но ре- шение об инвестициях все равно остается за вами. То есть вам придется покупать и продавать акции, монито- рить новости о событиях на рынке и т.д. Задача брое- ра — следить за тем, чтобы ценные бумаги, которые приобретает клиент, соот- ветствовали его уровню ин- вестирования и требовани- ям законодательства.

Если сравнить плату за ус- луги, то договор с брокером обходится дешевле — с вас потребуют комиссию за совершение сделки и хра- нение ценных бумаг. УК каждый год будет забирать оговоренные проценты с капитала (комиссия за управление), даже если счет окажется убыточным.

Но какой бы вариант управ- ления ИИС вы ни выбрали, в любом случае стоит прове- рить у компании, которой вы решили довериться, ли- цензию.

Какой суммой рискнуть и как распоряжаться деньга- ми? Это решаете только вы. Однако имейте в виду, что в течение года на ИИС мож- но внести не более 1 милли- она рублей. Минимального порога нет, его определяет брокер или управляющий. В любом случае с маленькой суммы и доход будет невели- кий, при этом деньги за об- служивание счета и комис- сию с нее все равно спишут. Как правило, большинство ИИС открывают сроком на три года и больше. Это свя- зано с тем, что спустя три года можно оформить на- логовый вычет (о нем чуть ниже), то есть получить до- полнительные деньги, от- казавшись от которых вряд ли стоит. В случае, если вы захотите разместить день- ги на меньший срок или за- брать их со счета раньше, придется забыть о вычете и уплатить налог.

Кроме того, если вашим ИИС занимается управ- ляющий, он может перевести часть денег со счета на депозит

НЕ ОБЯЗАТЕЛЬНО БЫТЬ ГУРУ

Считается, что торговля на фондовом рынке — удел гу- ру, имеющих многолетний опыт и соответствующее об- разование. Отчасти это так. Но сейчас и у непрофессио- налов есть возможность торговать на рынке ценных бу- маг — с помощью индивидуального инвестиционного счета (ИИС). Открытие ИИС — хорошая возможность познакомиться с работой фондового рынка поближе. И в отличие от брокерского счета в случае с ИИС вы можете претендовать на получение налогового вычета: либо 13% на взносы в течение года, либо 13% на доход в течение трех лет. Потратьте немного времени для по- нимания основ фондового рынка. Что и как покупать, как смотреть доходность, какие бумаги более выгод- ные. Через ИИС можно приобретать торговые ин- струменты, представлен- ные на биржах России: ак- ции, облигации, фьючер- сы, опционы, паи разных инвестиционных фондов. Для открытия ИИС не нуж- ны значительные капита- лы. Никто не заставляет

вас вести активную торговлю. Доходность будет зави- сеть от того, насколько опытен трейдер. Если нет жела- ния погружаться во все нюансы, то можно приобрести облигации — государственные или частные. Или можно вложить средства в акции. Предугадать их движение на рынке для неподготовленного человека сложно. Но если приобретать «голубые фишки» на дол- госрочную перспективу, то можно рассчитывать, что за этот период их стоимость может вырасти. Необхо- димо помнить, что, в отличие от банковского депозита, ИИС не застрахован на случай банкротства брокера, и он не гарантирует вам доходности. В результате ваших са- мостоятельных решений либо доверительного управ- ления вашими ценными бумагами может быть получен убыток, так как стоимость этих ценных бумаг может как вырасти, так и упасть. Поэтому перед заключением дого- вора с управляющим или брокером необходимо внима- тельно ознакомиться со всеми инвестиционными страте- гиями, а также с декларацией о рисках.



ЭКСПЕРТ

Ильшат Ягиров
первый заместитель
начальника
ГУ Банка России
по ЦФО

зит в банке (правда, сумма вклада не может быть боль- ше 15% от всех денег на сче- ту). В случае с брокером та- кое проверить не удастся. Во что вкладываться? Во что хотите — акции, обли- гации, паи паевых инвести- ционных фондов, другие ценные бумаги, в том числе иностранные (правда, их можно покупать только на российских торгах), деривативы и т.д. Правда, есть исключения. Так, через ИИС нельзя работать с фю- рекс-дилером (это участ- ник рынка, действующий по принципу обменника, он выставляет по своему усмотрению котировки на покупку и продажу валют, а разницу кладет себе и кли- енту в карман). Обо всех ис- ключениях, существующих для ИИС, можно прочитать в законе «О рынке ценных бумаг» (статья 10.2–1). Теперь об одном из главных плюсов ИИС — том самом вычете, который позволяет либо скостить налог, либо вернуть себе уже уплачен- ное.

Как мы уже сказали, главное условие его получения —

ИИС, работающий в тече- ние как минимум трех лет после открытия. Вычеты бы- вают двух видов — вычет на взнос и вычет из доходов, ко- торые облагаются налогом. Суть вычета на взнос: в тече- ние года вы вносите на счет какую-то сумму, а потом (по завершении налогового пе- риода) можете затребовать 13% от внесенных за этот год денег, но не более 52 000 рублей (максимальная сум- ма для расчета налогового вычета — 400 000 рублей). Все получится, если: у вас только один ИИС; у вас офи- циальный доход и вы пла- тите НДФЛ (даже если вы живете на средства от сдачи в аренду квартиры, эта арен- да должна быть оформлена по всем правилам в нало- говой); в случае закрытия ИИС по истечении трех лет вы уплатили налог с прибы- ли от операций с ценными бумагами. Для получения вычета на взнос вам не позднее 30 апреля нужно будет сдать в налоговую пачку до- кументов: справку 3-НДФЛ; справку о доходах в течение года, например справку

о зарплате 2-НДФЛ; дого- вор с брокером или управ- ляющим об открытии ИИС; документы, которые под- тверждают факт зачисле- ния денег на ИИС (напри- мер, платежные поручения, квитанции); заявление на возврат налога; реквизиты банковского счета, на кото- рый переведут деньги. Суть вычета из дохода, который облагается налогом: все три года вы вносите на ИИС определенную сумму, через три года за все, что вы зара- ботали на своем ИИС сверх взносов, вы платите НДФЛ. Все получится, если: у вас только один ИИС (либо в те- чение месяца вы успели от- крыть один ИИС и закрыть другой); вы претендуете на вычет только спустя три года с момента открытия счета (если закроете счет раньше, придется уплатить НДФЛ на полученный до- ход). Для получения вычета на доход нужно взять в на- логовой справку о том, что вы не пытались получить вычет первого типа (на взнос) в течение прошед- ших лет. Справку нужно от- дать брокеру или управля- щему, которые после этого при выплате вам дохода не удерживают с него налог. Следует знать, что можно иметь лишь один ИИС; нель- зя превратить уже откры- тый у брокера или управ- ляющего счет другого вида в ИИС; дата открытия ИИС у брокера — это дата под- писания договора, у управ- ляющего — дата поступле- ния средств на счет; деньги с ИИС можно переводить от одного брокера или управ- ляющего другому брокеру или управляющему (но для этого придется открывать новый ИИС, а старый успеть закрыть в течение месяца); пополнять счет можно в лю- бое время — у этих взносов привязки к датам нет. В слу- чае нарушения ваших ин- вестиционных прав нужно жаловаться в Банк России.

Екатерина Балабанова
nedelya@vm.ru

ТРУДНОСТИ ПЕРЕВОДА

На электронную почту fingramota@mos.ru приходит очень много во- просов. И часто москвичи спрашивают: как быть, если перевел деньги, а они ушли не по адресу. Да, бывает: цифрой номера карты или телефоном ошиб- ся... Скажем сразу: процесс возврата ошибочно переве- денных денег — достаточно сложная процедура. И дале- ко не всегда получается их вернуть.

В первую очередь ошибки при переводе денег с вами не случится, если перед тем, как нажать кнопку «Переве- сти деньги», вы тщательно проверите реквизиты полу- чателя денежных средств. Но если ошибок избежать не удалось и день- ги ушли не туда, порядок действий по возвращению средств разный в каждой кон- кретной ситуации.

Допустим, вы отправили денежный перевод, но не- верно указали номер бан- ковской карты. В этом слу- чае необходимо сразу же звонить в свой банк и про- сить, чтобы транзакцию отменили. Сделать это надо как можно быстрее, чтобы успеть до наступления мо- мента безотзывности пере- вода денежных средств, то есть когда они уже спишутся со счета отправителя. Затем обязательно нуж- но подать заявление в ваш банк. Возможно, там помо- гут вернуть ваши деньги. Однако делать это ни один банк по закону не обязан. А вот если номера карты,

который вы указали по ошибке, не существует, считайте — повезло. Пере- вод просто будет отклонен, и в течение пяти рабочих дней деньги вернутся вам на счет.

Не повезет вам в другом случае — если вы отправля- ли деньги через мобильное приложение по номеру теле- фона и ошиблись цифрой! Дело в том, что это мгновен- ный платеж, который невоз- можно отозвать через банк: деньги сразу же поступят на счет получателя. И чтобы вернуть их, придется позво- нить по этому номеру и по- просить человека вернуть ваши деньги.

Дальнейший расклад зави- сит от того, есть ли у этого чело- века совесть... Ну или через суд, где вам придется доказать, что вы действительно ошиблись и но- мер незнакомец

действительно похож на номер человека, которому деньги предназначались. Есть также смысл запросить у своего мобильного опера- тора детализацию звонков, чтобы подтвердить, что человеку, у которого ваши деньги, вы звонили впервые лишь после того, как пере- вели их.

Ответчик в суде, возможно, тоже будет пытаться до- казать, что имеет право на эти деньги, но вряд ли у не- го найдутся убедительные доказательства. Да и веро- ятность, что он захочет до- вести дело до суда, не очень велика.

Виталий Выдрин
nedelya@vm.ru

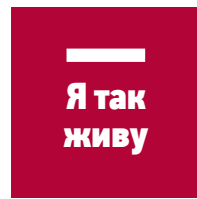

ЗАДАЙТЕ ВОПРОС

Экспертам в области фи- нансов, налогообложе- ния, страхования и бан- ковских услуг на элек- тронную почту fingramota@mos.ru. От- веты на самые популяр- ные и актуальные будут публиковаться на порта- ле Департамента финан- сов города Москвы, в га- зете «Вечерняя Москва» и социальных сетях.

КПК «Основной Капиталь»
ВМЕСТЕ ПРИУМНОЖИМ КАПИТАЛ

13,95%
ГОДОВЫЙ

СБЕРЕГАТЕЛЬНАЯ ПРОГРАММА

• Ежемесячные выплаты • Надзор осуществляет ЦБ РФ • Состоит в СРО

Москва, Средний Наставнический пер., д. 1/18, стр. 1 Тел.: **8 (495) 946-76-58**

КПК «Основной капитал», ОГРН 1197746063890, СРО «Кооперативные Финансы» №467 от 28.02.2019. Предложение действительно только для членов КПК, прием денежных средств осуществляется на основании договора передачи личных сбережений. Сумма сбережений от 10 000 руб. на срок от 3 месяцев. Подробности о порядке вступления в Кооператив уточните по тел.: 8 (495) 946-76-58. РЕКЛАМА

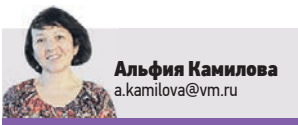

Альфия Камилова
a.kamilova@vm.ru

Это сегодня Елена Хоменкова — столичная жительница, привыкшая к суете и шуму мегаполиса. А начиналась ее жизнь далеко от Москвы, в небольшом украинском городке Сумы.

— Я родилась в 1971 году в многодетной семье. Мама работала на ферме свиначкой, отец трудился трактористом-комбайнером, — рассказывает Елена, а сама привычно, легко и, по-моему, с явным удовольствием продолжает наносить краску на стену. — Детство мое прошло в селе Песчаное. Нас у родителей было пять помощников. На огороде в 30 соток выращивали картошку, огурцы, морковь, помидоры, с него и кормились. Еще держали большое хозяйство, были у нас коровы, куры, свиньи. Помню, в четыре года я уже кормила кур, а в семь лет огород от сорняков очищала. Забот в деревне всегда хватает.

Активная и смешливая Елена обожала рисовать, а любимыми цветами девушки неизменно оставались «позитивные» и «энергичные» желтый и красный. Окончив школу, девушка решила пойти в строительное училище, чтобы выучиться на маляра.

— Старшая сестра выбрала связь, а остальные подались в строительство. Мы со второй сестрой — маляры, два брата — плотники, — рассказывает о близких людях Елена Алексеевна. Получив диплом, Лена устроилась в домострои-

тельную компанию в городе Сумы и радовалась жизни. Часто навещала родных. Но в начале 90-х, когда все вокруг вместе со страной, в которой она жила, начало рушиться, 20-летняя Елена отправилась в Москву. Жила в общежитии, занималась внутренней отделкой больших частных домов. Ей так нравилось делать чужое жилье уютным и красивым! В этот момент она и не подозревала, что знакомый водитель автобуса Сергей, глядя на нее, мечтал, что кареглазая веселушка Лена украсит и его жизнь.

— Сергей был из Подмосковья, он развозил строителей, выдавал нам талоны в столовую. Добряк, весельчак, он всегда был в центре внимания. Мне даже не пришлось гадать, нравлюсь ли я ему. Он человек прямолинейный, да и старше меня на 19 лет, не стал ходить вокруг да около, а сразу сообщил об этом. Он так обо мне заботился! Узнав, что я рыбу обожаю, иногда вместо цветов привозил мне изумительную копченую скумбрию. До сих пор ее вкус помню...

После свадьбы Лене и Сергею дали комнату в общежитии, вскоре у них родилась Наташа. А еще Елена стала мачехой Николая, который был младше ее на четыре года.

— Мы прожили с мужем 16 счастливых лет, а потом его не стало — инфаркт... Я до сих пор скучаю по нему, Сережа мне часто снится. Год назад наша дочка выходила замуж, и я так жалела, что он не дожид до этого

дня, не увидел ее в наряде невесты. Но у меня от него осталось богатое наследство — сын Николай, который подарил мне четырех прекрасных внуков. Они называют меня бабушкой, а я ради них на все готова. Для меня счастье — поиграть с ребятишками в лото, собрать конструктор лего, слепить фигурку из пластилина, нарисовать что-то, почитать книгу... С внуками так много нового и интересного узнаешь!

Узнавать что-то новое — любимое занятие Лены, она с удовольствием посещает выставки, музеи. Особенно ее завораживают предметы старины — гобелены, ткани, костюмы, украшения. А еще маляр 5-го разряда Елена Хоменкова любит театр.

— Недавно ходила в театр Джигарханяна. Это восторг! Благо у нас в «Гормосте», где я тружусь уже 10 лет, часто дают билеты в театры. Спасибо нашему руководителю Виталию Сизову за заботу. Мы и приглашения для детей на елку получаем, и семейные путевки на отдых. В прошлом году, например, в Кисловодск с дочкой и внучкой отдыхать ездили. Что говорить, я работаю в лучшем коллективе. Но самое главное — мне очень нравится видеть результат своей работы. Иногда прохожу мимо фонтана, который мы привели в порядок, и раду-

сти Москвы, как фонтаны «Дружба народов» и «Каменный цветок» на ВДНХ, «Похищение Европы» на Киевском вокзале, фонтан у Пушкинского кинотеатра, а также «Юность» в Зеленограде и мосты в усадьбе Царицыно, Елена Хоменкова видела снаружи и изнутри.

— Зимой мы приводим в порядок насосное оборудование под фонтанами, чистим, красим, чтобы все работало как часы. Мерзну? Нет, что вы! Я же в спец-одежде, мы в «Гормосте» одеты полностью. Есть у нас утепленные зимние куртки и штаны, валенки, подшлемники, каски, рукавицы... Весной и летом мы на свежем воздухе работаем. Бывает, на вышке поднимаемся на приличную высоту. Мне, например, нравится красить колоннаду у Театра сатиры. Я высоты не боюсь, у нас за безопасностью следят строго. Вот будет возможность, обязательно прыгну с тарзанки. Это

Я так живу

ЭНЕРГИЧНАЯ И ПОЗИТИВНАЯ

РАСКРАСИТЬ ЖИЗНЬ В ЯРКИЕ ЦВЕТА ПРОСТО, СЧИТАЕТ ГЕРОИНЯ «ВЕЧЕРКИ». ДЛЯ ЭТОГО НУЖНО ВЗЯТЬ В РУКИ КИСТИ, КРАСКИ, ВАЛИКИ И РАБОТАТЬ! МАЛЯР ЕЛЕНА ХОМЕНКОВА ТАК И ДЕЛАЕТ

ПЕДАГИГ ЗАМЯТИНА



Елена Хоменкова любит свою работу и гордится ее результатом, когда видит, как преобразуется окружающее пространство

юсь: люди восхищаются его красотой, фотографируются на его фоне, детишки водой брызгаются... Смотришь и гордишься: «А это ведь мы для людей такую красоту навели!»

Мало к какому городскому фонтану не прикоснулись мастеровые руки маляра Елены Хоменковой. Такие достопримечательно-

мое маленькое желание. Но есть и большое — сделать ремонт на даче. Мы ее недавно купили, я успела только посадить на участке хризантемы — желтые, красные... А вот как обустроимся, будем там всей семьей собираться: сын Николай с женой и внуками, дочка Наташа с зятем. По-моему, это и есть счастье: когда твои родные здоровы и рядом с тобой.

1 1 КАНАЛ

- 05.00 Телеканал Доброе утро
- 09.00 Новости
- 09.25 Сегодня 22 апреля. День начинается 6+
- 09.55 Модный приговор 6+
- 10.55 Жить здорово! 16+
- 12.00 Новости (с субтитрами)
- 12.15 Время покажет 16+
- 15.00 Новости (с субтитрами)
- 15.15 Давай поженимся! 16+
- 16.00 Мужское / Женское 16+
- 17.00 Время покажет 16+
- 18.00 Вечерние новости (с субтитрами)
- 18.25 Время покажет 16+
- 18.50 На самом деле 16+
- 19.50 Пусть говорят 16+
- 21.00 Время
- 21.30 **ЛУЧШЕ, ЧЕМ ЛЮДИ** [S] 16+
- 23.30 Большая игра 12+
- 00.30 Познер 16+
- 01.30 **АГЕНТ НАЦИОНАЛЬНОЙ БЕЗОПАСНОСТИ** 16+
- 03.00 Новости
- 03.05 **АГЕНТ НАЦИОНАЛЬНОЙ БЕЗОПАСНОСТИ** 16+
- 03.30 Мужское / Женское 16+
- 04.10 Давай поженимся! 16+

Москва **ДОВЕРИЕ**

- 06.00 Тайны кино 12+
- 06.50 Песни нашего кино 12+
- 07.20 **ЧЕТЫРЕ ТАНКИСТА И СОБАКА** 0+
- 09.30 **ИСПЫТАТЕЛЬНЫЙ СРОК** (СССР, 1960) 12+
- 11.20 Песни нашего кино 12+
- 11.50 Тайны кино 12+
- 12.50 **ПОСЛЕДНИЙ КУПЛЕТ** (Испания, 1957) 12+
Режиссер Хуан де Ордуња
В ролях: Сара Монтель, Армандо Кальво, Энрике Вера, Хулия Мартинес
История безумной любви испанской примадонны мюзик-холла к молодому тореадору. Ее любовь была так сильна и безгранична, что после гибели юноши во время корриды ее сердце не выдержало горя. Она исполнила свой последний куплет и умерла за кулисами...
- 15.05 **ЧЕТЫРЕ ТАНКИСТА И СОБАКА** 0+
- 17.20 Звезды советского экрана 12+
- 17.55, 02.30 **ЧИСТО АНГЛИЙСКИЕ УБИЙСТВА** 12+
- 20.00 **ИСПЫТАТЕЛЬНЫЙ СРОК** (СССР, 1960) 12+
- 21.50 **ПРОДАВЩИЦА ФИАЛОК** (Италия, 1958) 12+
Режиссер Луис Сесар Амадори
В ролях: Сара Монтель, Раф Валлоне, Франк Виллар, Томас Бланко, Пастор Серрадор
Мадрид начала XX века. Уличная продавщица фиалок очаровательная Соледад встречает благородного Фернандо. Между ними возникает большая любовь. Но вскоре чувство приносит в жертву строгим законам высшего общества. Молодые вынуждены расстаться и идти по жизни каждый своим путем: Фернандо становится известным политиком, Соледад — популярной певицей...
- 23.55 **ТЕАТР** (СССР, 1978) 12+
- 04.20 Тайны кино 12+

РОССИЯ 1 РОССИЯ 1

- 05.00 Утро России
- 09.00 Вести
- 09.25 Утро России
- 09.55 О самом главном 12+
- 
- 11.00 Вести
- 11.25 Вести. Местное время
- 11.45 Судьба человека с Борисом Корчевниковым 12+
- 12.50 60 минут. Ток-шоу с Ольгой Скабеевой и Евгением Поповым 12+
- 14.00 Вести
- 14.25 Вести. Местное время
- 14.45 Кто против? 12+
- 17.00 Вести. Местное время
- 17.25 Андрей Малахов. Прямой эфир 16+
- 18.50 60 минут. Ток-шоу с Ольгой Скабеевой и Евгением Поповым 12+
- 20.00 Вести
- 20.45 Вести. Местное время
- 21.00 **ДЕВЯТЬ ЖИЗНЕЙ** 12+
Молодая художница из небольшого российского городка Маша Трофимова мечтает уехать в Москву и поступить в Суриковское училище. Но это противоречит плану ее матери Антонины, которая планирует выдать дочь за обеспеченного человека. На эту роль Антонина выбрала местного бизнесмена, бывшего военного Игната Журавлева. Маша боится этого грубого страшного мужчину и хочет выйти замуж за своего возлюбленного Сергея. Но это невозможно — семья Сергея и Маши разделяет страшная тайна... Маша вынуждена выйти замуж за Игната, чтобы спасти от тюрьмы своего отца. Она ненавидит мужа и панически боится первой брачной ночи...
- 23.15 Вечер с Владимиром Соловьевым 12+
- 02.00 **МОРОЗОВА** 12+

НТВ НТВ

- 05.00 **ПАСЕЧНИК** 16+
- 06.00 Утро. Самое лучшее 16+
- 08.10 Мальцева
- 09.00 **МУХТАР. НОВЫЙ СЛЕД** 16+
- 10.00 Сегодня
- 10.20 **МОРСКИЕ ДЬЯВОЛЫ. СМЕРЧ** 16+
- 13.00 Сегодня
- 13.25 Обзор. Чрезвычайное происшествие
- 14.00 Место встречи
- 16.00 Сегодня
- 16.25 Следствие вели 16+
- 17.15 ДНК 16+
- 18.15 Основано на реальных событиях 16+
- 19.00 Сегодня
- 19.40 **МОРСКИЕ ДЬЯВОЛЫ. СЕВЕРНЫЕ РУБЕЖИ** 16+
- 21.40 **ПОДСУДИМЫЙ** 16+
- 23.50 Сегодня
- 00.05 Поздняков 16+
- 00.20 **МЕНТОВСКИЕ ВОЙНЫ** 16+
- 02.25 **ПАСЕЧНИК** 16+

TBU ТВ ЦЕНТР

- 06.00 Настроение
- 08.10 **СУМКА ИНКАССАТОРА** (Ленфильм, 1977) 12+
- 10.00 Донатас Банионис. Я остался совсем один 12+
- 10.55 Городское собрание 12+
- 11.30 События
- 11.50 **РОЗМАРИ И ТАЙМ** 12+
- 13.40 Мой герой. Глафира Тарханова 12+
- 14.30 События
- 14.50 Город новостей
- 15.05 **ДОКТОР БЛЕЙК** 12+
- 17.05 Естественный отбор 12+
- 17.55 **АЛТАРЬ ТРИСТАНА** (Россия, 2017) 12+
- 19.40 События
- 20.00 Петровка, 38 16+
- 20.20 Право голоса 16+
- 22.00 События
- 22.30 Украина. Меньше зло? 16+
- 23.05 Знак качества 16+
- 00.00 События. 25-й час
- 00.35 Хроники московского быта. Походно-полевые жены 16+
- 01.25 Ловушка для Андропова 12+
- 02.15 **ДОКТОР БЛЕЙК** 12+
- 04.10 **РОЗМАРИ И ТАЙМ** 12+

D ДОМАШНИЙ

- 06.30 6 кадров 16+
- 06.50 Удачная покупка 16+
- 07.00 Понять. Простить 16+
- 07.30 По делам несовершеннолетних 16+
- 08.30 Давай разведемся! 16+
- 09.30 Тест на отцовство 16+
- 10.30 Реальная мистика 16+
- 12.30 Понять. Простить 16+
- 13.40 **ВЫСОКИЕ ОТНОШЕНИЯ** (Россия, 2016) 16+
Режиссер Александр Созонов
В ролях: Наталья Скоморохова, Эльдар Лебедев, Игорь Стам, Любовь Соколинская, Егор Тимцуник, Нелла Стрекаловская
Тринадцатилетняя Лена все распланировала в своей жизни. Она уверена, что только хороший продуманный план способен принести успех. Однако ее любимый Андрей вместо того, чтобы предложить ей руку и сердце, бросает свою любовь и отправляется в свободное плавание. Лена решает вернуть своего идеального мужчину, заставив его ревновать...
- 18.00 6 кадров 16+
- 19.00 **ТЕСТ НА БЕРЕМЕННОСТЬ** 16+
- 23.40 6 кадров 16+
- 00.30 **ПОДКИДЫШИ** 16+
- 02.25 Понять. Простить 16+
- 02.50 Реальная мистика 16+
- 04.25 Тест на отцовство 16+
- 05.15 6 кадров 16+
- 05.35 Домашняя кухня 16+

РОССИЯ K КУЛЬТУРА

- 06.30 Новости культуры
- 06.35 Пешком... Астрахань казачья
- 07.00 Новости культуры
- 07.05 Правила жизни
- 07.30 Новости культуры
- 07.35 Александр Борисов. Что так сердце растрожено...
- 08.00 Новости культуры
- 08.05 **СИТА И РАМА**
- 09.10 Цвет времени
- 09.20 Гиперболоид инженера Шухова
- 10.00 Новости культуры
- 10.15 Наблюдатель
- 11.10, 01.40 XX век. Коллекция Капы. Творческий вечер Виктора Ардова. 1966
- 12.20 Цвет времени. Карандаш
- 12.30 Власть факта
- 13.15 Линия жизни
- 14.10 Мечты о будущем. Искусство будущего
- 15.00 Новости культуры
- 15.10 На этой неделе. 100 лет назад
- 15.40 Агора
- 16.40 **ГОСУДАРСТВЕННАЯ ГРАНИЦА. ЗА ПОРОГОМ ПОБЕДЫ** 12+
Хоровые произведения Георгия Свиридова
- 18.45, 00.20 Власть факта
- 19.30 Новости культуры
- 19.45 Главная роль
- 20.05 Правила жизни
- 20.30 Спокойной ночи, малыши!
- 20.45 Ступени цивилизации
- 21.30 Сати. Нескучная классика
- 22.10 Проповедники. Протоиерей Александр Мень
- 22.40 **ТРИ СЕСТРЫ** (Россия, 2017) 16+
- 23.30 Новости культуры
- 23.50 Открытая книга. Андрей Геласимов. Роза Ветров
- 01.00 Гиперболоид инженера Шухова

★ ЗВЕЗДА

- 06.00 Сегодня утром
- 08.00, 13.00, 18.00, 21.15 Новости дня
- 08.25 Специальный репортаж 12+
- 08.40, 10.05, 13.15, 14.05 **1943** 16+
- 10.00, 14.00 Военные новости
- 17.00 **ВЧЕРА ЗАКОНЧИЛАСЬ ВОЙНА** 16+
- 18.30 Специальный репортаж 12+
- 18.50 История военных парадов на Красной площади 0+
- 19.40 Скрытые угрозы с Николаем Чиндяйкиным 12+
- 20.25 Загадки века 12+
- 21.25 Открытый эфир 12+
- 23.00 Между тем с Натальей Метлиной 12+
- 23.30 **БАРСЫ** 16+
- 03.30 **ВАМ — ЗАДАНИЕ** (Беларусь, 2004) 16+
- 05.00 Выдающиеся авиаконструкторы. Михаил Миль 12+

МАТЧ! МАТЧ ТВ

- 06.00 Вся правда про... 12+
- 06.30 Жестокий спорт 16+
- 07.00 Новости
- 07.05 Все на Матч!
- 08.55 Новости
- 09.00 Футбол. Чемпионат Испании. Реал (Мадрид) — Атлетик (Бильбао) 0+
- 10.50 Новости
- 10.55 Все на Матч!
- 11.25 Автоинспекция 12+
- 11.55 Футбол. Чемпионат Англии. Эвертон — Манчестер Юнайтед 0+
- 13.55 Новости
- 14.00 Футбол. Чемпионат Испании. Бетис — Валенсия 0+
- 15.50 Новости
- 15.55 Все на Матч!
- 16.25 Футбол. Чемпионат Англии. Кардифф Сити — Ливерпуль 0+
- 18.25 Локомотив — ЦСКА. Live 12+
- 18.45 Новости
- 18.50 Все на Матч!
- 19.30 Краснодар — Зенит. Live 12+
- 19.50 Новости
- 19.55 Футбол. Чемпионат Италии. Наполи — Аталанта. Прямая трансляция
- 21.55 Футбол. Чемпионат Англии. Челси — Бернли. Прямая трансляция
- 23.55 Тотальный футбол
- 01.05 Все на Матч!
- 01.35 **ПОЛИЦЕЙСКАЯ ИСТОРИЯ** (Гонконг, 1985) 12+
- 03.30 Футбол. Чемпионат Германии. Вольфсбург — Айнтрахт 0+
- 05.30 Команда мечты 12+

СТС СТС

- 06.00 Ералаш 0+
- 06.50 **СИНДБАД. ЛЕГЕНДА СЕМИ МОРЕЙ** 12+
- 08.30 **ТОМ И ДЖЕРРИ** 0+
- 09.00 Уральские пельмени. Смехbook 16+
- 10.20 **ГРОМОБОЙ** (Германия — Великобритания — США, 2006) 12+
- 12.10 **ЛЕДНИКОВЫЙ ПЕРИОД. СТОЛКОВЕНИЕ НЕИЗБЕЖНО** 6+
- 14.00 **ФАНТАСТИЧЕСКИЕ ТВАРИ И ГДЕ ОНИ ОБИТАЮТ** (США — Великобритания, 2016) 16+
- 16.35 **90-Е. ВЕСЕЛО И ГРОМКО** 16+
- 19.05 **ЧАС ПИК** (США, 1998) 16+
- 21.00 **ПОВЕЛИТЕЛЬ СТИХИЙ** (США, 2010) 0+
- 23.00 **МАМЫ ЧЕМПИОНОВ** 16+
- 01.05 Кино в деталях с Федором Бондарчуком 18+
- 02.05 **ХОЗЯИН МОРЕЙ. НА КРАЮ ЗЕМЛИ** (США, 2003) 12+
- 04.10 **СИНДБАД. ЛЕГЕНДА СЕМИ МОРЕЙ** 12+

REN REN ТВ

- 05.00 Территория заблуждений с Игорем Прокопенко 16+
- 06.00 Документальный проект 16+
- 07.00 С бодрым утром! 16+
- 08.30 Новости 16+
- 09.00 Военная тайна с Игорем Прокопенко 16+
- 12.00 Информационная программа 112 16+
- 12.30 Новости 16+
- 13.00 Загадки человечества с Олегом Шишкиным 16+
- 14.00 Невероятно интересные истории 16+
- 15.00 Документальный проект 16+
- 16.00 Информационная программа 112 16+
- 16.30 Новости 16+
- 17.00 Тайны Чапман 16+
- 18.00 Самые шокирующие гипотезы 16+
- 19.00 Информационная программа 112 16+
- 19.30 Новости 16+
- 20.00 **СОЛОМОН КЕЙН** (Франция — Чехия — Великобритания, 2009) 16+
Режиссер Майкл Дж. Бассетт
В ролях: Джеймс Пьюрфой, Макс фон Сюдов, Йен Уайт, Джейсон Флеминг, Рейчел Херд-Вуд, Пит Постлетуэйт
Солдат Соломон Кейн всю свою военную карьеру отличался особой жестокостью. Однако он решает искупить свои грехи и перейти на сторону добра. Но когда Землю начинают атаковать темные силы, Соломону приходится взять в руки оружие и снова начать проливать кровь...
- 22.00 Водить по-русски 16+
- 23.00 Новости 16+
- 23.25 Загадки человечества с Олегом Шишкиным 16+
- 00.30 **КАРАТЕЛЬ** (США — Германия, 2004) 18+
- 02.40 **МОЛЧАНИЕ ЯГНЯТ** (США, 1990) 18+
- 04.30 Территория заблуждений с Игорем Прокопенко 16+

360° 360

- 05.00, 08.00, 16.20, 19.30, 00.25 Самое яркое 16+
- 05.55, 06.40 **ЗЕМСКИЙ ДОКТОР** 12+
- 07.30, 09.00, 16.00, 22.30 Новости 360
- 09.30, 10.20 Вкусно 360 12+
- 11.10, 15.00 Все просто! 12+
- 11.30 Индизайн 12+
- 12.00 Дневные новости
- 12.30, 13.20, 14.05 **ГРЕЧАНКА** 16+
- 17.15, 18.05 **ЗЕМСКИЙ ДОКТОР** 12+
- 19.00 Большие новости
- 23.00, 23.45 **НА ГЛУБИНЕ** 16+

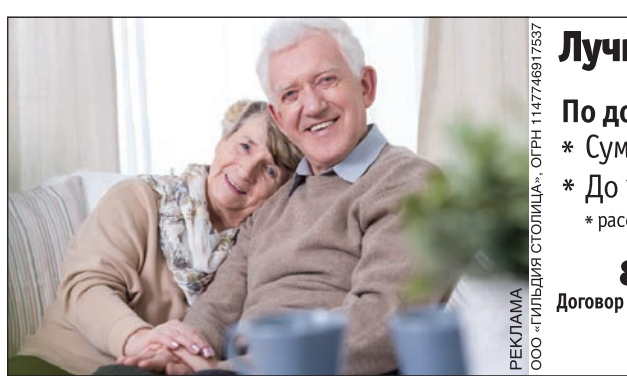

Лучшие мгновения пенсии здесь и сейчас!

По договору ренты:
 * Сумма единовременной выплаты до **5 000 000** рублей
 * До **100 000** рублей ежемесячно
 * рассчитывается индивидуально.

8(495)626-46-36 www.gstolica.ru
 Договор пожизненной ренты заключается напрямую с организацией, без посредников

Живите долго, живите достойно! Звоните!

РЕКЛАМА ООО «ГИЛЬДИЯ СТОЛИЦА», ОГРН 1147746917537

В программе возможны изменения

1 КАНАЛ

- 05.00 Телеканал Доброе утро
- 09.00 Новости
- 09.25 Сегодня 23 апреля. День начинается 6+
- 09.55 Модный приговор 6+
- 10.55 Жить здорово! 16+
- 12.00 Новости (с субтитрами)
- 12.15 Время покажет 16+
- 15.00 Новости (с субтитрами)
- 15.15 Давай поженимся! 16+
- 16.00 Мужское / Женское 16+
- 17.00 Время покажет 16+
- 18.00 Вечерние новости (с субтитрами)
- 18.25 Время покажет 16+
- 18.50 На самом деле 16+
- 19.50 Пусть говорят 16+
- 21.00 Время
- 21.30 **ЛУЧШЕ, ЧЕМ ЛЮДИ** [S] 16+
- 23.30 Большая игра 12+
- 00.30 Вечерний Ургант [S] 16+
- 01.00 **АГЕНТ НАЦИОНАЛЬНОЙ БЕЗОПАСНОСТИ** 16+
- 02.45 Модный приговор 6+
- 03.00 Новости
- 03.05 Модный приговор 6+
- 03.40 Мужское / Женское 16+
- 04.25 Контрольная закупка 6+

МОСКВА **ДОВЕРИЕ**

- 06.00 Тайны кино 12+
- 06.50 Раскрывая тайны звезд 12+
- 07.45, 15.15 **ЧЕТЫРЕ ТАНКИСТА И СОБАКА** 0+



- 09.50 **ИНСПЕКТОР УГОЛОВНОГО РОЗЫСКА** (СССР, 1971) 12+
- 11.35 Песни нашего кино 12+
- 12.05 Тайны кино 12+
- 13.05 **ПРОДАВЩИЦА ФИАЛОК** (Италия, 1958) 12+
- 17.35 Звезды советского экрана 12+
- 18.05, 02.20 **ЧИСТО АНГЛИЙСКИЕ УБИЙСТВА** 12+
- 20.00 **СЫЩИК ПЕТЕРБУРГСКОЙ ПОЛИЦИИ** (СССР, 1991) 12+
- 21.35 **ПОСЛЕДНИЙ КУПЛЕТ** (Испания, 1957) 12+
- 23.45 **ШОФЕР НА ОДИН РЕЙС** (СССР, 1981) 12+
- 04.05 Тайны кино 12+
- 04.55 Раскрывая тайны звезд 12+
- 05.45 Вспомнить все 12+

РОССИЯ 1 **РОССИЯ 1**

- 05.00 Утро России
- 09.00 Вести
- 09.25 Утро России
- 09.55 О самом главном 12+
- 11.00 Вести
- 11.25 Вести. Местное время
- 11.45 Судьба человека с Борисом Корчевниковым 12+
- 12.50 60 минут. Ток-шоу с Ольгой Скабеевой и Евгением Поповым 12+
- 14.00 Вести
- 14.25 Вести. Местное время
- 14.45 Кто против? 12+
- 17.00 Вести. Местное время
- 17.25 Андрей Малахов. Прямой эфир 16+
- 18.50 60 минут. Ток-шоу с Ольгой Скабеевой и Евгением Поповым 12+
- 20.00 Вести
- 20.45 Вести. Местное время
- 21.00 **ДЕВЯТЬ ЖИЗНЕЙ** 12+ *Маша счастлива в своей новой жизни с мужем Игнатом и пятилетним сыном Ванечкой. Идиллию нарушает Стас — бывший товарищ Игната его бизнес, а может быть, и семья...*
- 23.15 Вечер с Владимиром Соловьевым 12+
- 02.00 **МОРОЗОВА** 12+

НТВ **НТВ**

- 05.00 **ПАСЕЧНИК** 16+
- 06.00 Утро. Самое лучшее 16+
- 08.10 Мальцева
- 09.00 **МУХТАР. НОВЫЙ СЛЕД** 16+
- 10.00 Сегодня
- 10.20 **МОРСКИЕ ДЬЯВОЛЫ. СМЕРЧ** 16+
- 13.00 Сегодня
- 13.25 Обзор. Чрезвычайное происшествие
- 14.00 Место встречи
- 16.00 Сегодня
- 16.25 Следствие вели 16+
- 17.15 ДНК 16+
- 18.15 Основано на реальных событиях 16+
- 19.00 Сегодня
- 19.40 **МОРСКИЕ ДЬЯВОЛЫ. СЕВЕРНЫЕ РУБЕЖИ** 16+
- 21.40 **ПОДСУДИМЫЙ** 16+
- 23.50 Сегодня
- 00.00 **МЕНТОВСКИЕ ВОЙНЫ** 16+
- 02.00 Подозревают все 16+
- 02.35 **ПАСЕЧНИК** 16+

TBU **ТВ ЦЕНТР**

- 06.00 Настроение
- 08.10 Доктор И. 16+
- 08.45 **БЕЗОТЦОВЩИНА** (Мосфильм, 1976) 12+



Режиссер Владимир Шамшурин
В ролях: Елена Драпеко, Лев Прыгунов, Надежда Федосова, Леонид Куравлев, Роман Трухманов, Тамара Семина
По одноименной повести Мариин Халфиной. Ольга росла в детском доме. Но когда ее матери понадобилась нянька для младших детей, она забрала девочку к себе. Не найдя в доме матери тепла и любви, Ольга уезжает на сибирскую стройку...

- 10.35 Ирина Купченко. Без свидетелей 12+
- 11.30 События
- 11.50 **РОЗМАРИ И ТАЙМ** 12+
- 13.40 Мой герой. Лев Прыгунов 12+
- 14.30 События
- 14.50 Город новостей
- 15.05 **ДОКТОР БЛЕЙК** 12+ *Доктор Люсьен Блейк возвращается из поездки в Китай, где разыскивал свою дочь. Приехав в Балларат, он с головой погружается в тайну убийства мэра с участием местного городского совета...*
- 17.05 Естественный отбор 12+
- 17.50 **АЛТАРЬ ТРИСТАНА** (Россия, 2017) 12+
- 19.40 События
- 20.00 Петровка, 38 16+
- 20.20 Право голоса 16+
- 22.00 События
- 22.30 Осторожно, мошенники! Похоронщики-лохотронщики 16+
- 23.05 Мистика Третьего рейха 16+
- 00.00 События. 25-й час
- 00.35 90-е. Голые Золушки 16+
- 01.25 Брежнев, которого мы не знали 12+
- 02.15 **ДОКТОР БЛЕЙК** 12+
- 04.10 **РОЗМАРИ И ТАЙМ** 12+

ДОМАШНИЙ

- 06.30 6 кадров 16+
- 06.50 Удачная покупка 16+
- 07.00 Понять. Простить 16+
- 07.30 По делам несовершеннолетних 16+
- 08.30 Давай разведемся! 16+
- 09.30 Тест на отцовство 16+
- 10.30 Реальная мистика 16+
- 12.20 Понять. Простить 16+
- 13.25 **ТЕСТ НА БЕРЕМЕННОСТЬ** 16+
- 18.00 6 кадров 16+
- 19.00 **ТЕСТ НА БЕРЕМЕННОСТЬ** 16+
- 23.40 6 кадров 16+
- 00.30 **ПОДКИДЫШИ** 16+
- 02.25 Понять. Простить 16+
- 02.55 Реальная мистика 16+
- 04.20 Тест на отцовство 16+
- 05.10 По делам несовершеннолетних 16+
- 05.55 6 кадров 16+
- 06.00 Домашняя кухня 16+

РОССИЯ К **КУЛЬТУРА**

- 06.30 Новости культуры
- 06.35 Пешком...
- 07.00 Новости культуры
- 07.05 Правила жизни
- 07.30 Новости культуры
- 07.35 Театральная летопись
- 08.00 Новости культуры
- 08.05 **СИТА И РАМА**
- 08.50 Мировые сокровища
- 09.10 **ТРИ СЕСТРЫ** (Россия, 2017) 16+
- 10.00 Новости культуры
- 10.15 Наблюдатель
- 11.10 XX век. Разрешите представить! Олег Басилашвили. 1984
- 12.30 Тем временем. Смыслы с Александром Архангельским
- 13.20 Мы — грамотеи!
- 14.00 Цвет времени
- 14.15 Космос — путешествие в пространстве и времени
- 15.00 Новости культуры
- 15.10 Пятое измерение. Авторская программа Ирины Антоновой
- 15.40 Белая студия
- 16.25 **ГОСУДАРСТВЕННАЯ ГРАНИЦА. ЗА ПОРОГОМ ПОБЕДЫ** 12+
- 17.35 Сергей Рахманинов. Колокола. Роберт Тревиньо, Государственная академическая хоровая капелла им. А. А. Юрлова и Государственный академический симфонический оркестр им. Е. Ф. Светланова
- 18.25 Мировые сокровища. Гавр. Поэзия бетона
- 18.40 Тем временем. Смыслы с Александром Архангельским
- 19.30 Новости культуры
- 19.45 Главная роль
- 20.05 Правила жизни
- 20.30 Спокойной ночи, малыши!
- 20.45 Ступени цивилизации. Космос — путешествие в пространстве и времени
- 21.30 Искусственный отбор
- 22.10 Проповедники. Академик Сергей Аверинцев
- 22.40 **ТРИ СЕСТРЫ** (Россия, 2017) 16+
- 23.30 Новости культуры
- 23.50 Вечный странник. Авторский фильм Татьяна Скабард
- 00.45 Тем временем
- 01.30 XX век. Разрешите представить! Олег Басилашвили. 1984
- 02.45 Цвет времени

ЗВЕЗДА

- 06.00 Сегодня утром
- 08.00 Новости дня
- 08.25 Специальный репортаж 12+
- 08.40, 10.05, 13.15, 14.05 **ВЧЕ-РА ЗАКОНЧИЛАСЬ ВОЙНА** 16+
- 10.00, 14.00 Военные новости
- 13.00, 18.00 Новости дня
- 18.30 Специальный репортаж 12+
- 18.50 История военных парадов на Красной площади 0+
- 19.40 Легенды армии с Александром Маршалом 12+
- 20.25 Улика из прошлого 16+
- 21.15 Новости дня
- 21.25 Открытый эфир 12+
- 23.00 Между тем с Наталией Метлиной 12+
- 23.30 Неизвестная война. Великая Отечественная 12+
- 04.45 **ПОСЕЙДОН СПЕШИТ НА ПОМОЩЬ** (К/ст им. Горького, 1977) 0+

МАТЧ! **МАТЧ ТВ**

- 06.00 Вся правда про... 12+
- 06.30 Жестокий спорт 16+
- 07.00 Новости
- 07.05 Все на Матч! Прямой эфир. Аналитика. Интервью. Эксперты
- 08.55 Новости
- 09.00 Футбол. Российская Премьер-лига 0+
- 10.50 Тотальный футбол 12+
- 11.50 Капитаны 12+
- 12.20 Новости
- 12.25 Все на Матч! Прямой эфир. Аналитика. Интервью. Эксперты
- 13.05 Профессиональный бокс. Эррол Спенс против Майки Гарсии. Бой за титул чемпиона мира по версии IBF в полусреднем весе. Трансляция из США 16+
- 15.05 Новости
- 15.10 Все на Матч! Прямой эфир. Аналитика. Интервью. Эксперты
- 15.50 Играем за вас 12+
- 16.20 Китайская Формула. Специальный репортаж 12+
- 16.40 Профессиональный бокс. Дэнни Гарсия против Адриана Гранадоса. Брэндон Фигероа против Йонфреса Парехо. Бой за титул чемпиона мира по версии WBA в первом полудежкем весе. Трансляция из США 16+
- 18.40 Новости
- 18.50 Все на Матч! Прямой эфир. Аналитика. Интервью. Эксперты
- 19.40 Никто не хотел уступать. Финальная битва 12+
- 20.00 Неизведанная хоккейная Россия 12+
- 20.30 Хоккей. Чемпионат мира среди юниоров. Россия — Швеция. Прямая трансляция из Швеции
- 22.55 Все на Матч!
- 23.30 Смешанные единоборства. Bellator. Эммануэль Санчес против Георгия Караханяна. Трансляция из США 16+
- 01.10 Футбол. Кубок Либертадорес. Групповой этап. Либертад (Парагвай) — Гремио (Бразилия). Прямая трансляция
- 03.10 Утомленные славы 16+
- 03.40 Футбол. Чемпионат Испании. Уэска — Эйбар 0+
- 05.30 Команда мечты 12+

СТС **СТС**

- 06.00 Ералаш 0+
- 06.40 **ДА ЗДРАВСТВУЕТ КОРОЛЬ ДЖУЛИАН!** 6+
- 07.30 **ТРИ КОТА** 0+
- 07.45 **ПРИКЛЮЧЕНИЯ ВУДИ И ЕГО ДРУЗЕЙ** 0+
- 08.30 **ТОМ И ДЖЕРРИ** 0+
- 09.00 Уральские пельмени. Смехbook 16+
- 10.10 **МАМЫ ЧЕМПИОНОВ** 16+
- 12.10 **ЧАС ПИК** (США, 1998) 16+
- 14.10 **ПОВЕЛИТЕЛЬ СТИХИЙ** (США, 2010) 0+
- 16.05 **ВОРОНИНЫ** 16+
- 19.10 **ЧАС ПИК-2** (США — Гонконг, 2001) 12+
- 21.00 **ЗВАН ВСЕМОГУЩИЙ** (США, 2007) 12+
- 22.55 **МАМЫ ЧЕМПИОНОВ** 16+
- 00.55 **ХОЗЯИН МОРЕЙ. НА КРАЮ ЗЕМЛИ** (США, 2003) 12+
- 03.20 **ПРИЗРАЧНАЯ КРАСОТА** (США, 2016) 16+
- 04.50 Мистер и миссис Z 12+
- 05.10 6 кадров 16+

РЕН ТВ **РЕН ТВ**

- 05.00 Территория заблуждений с Игорем Прокопенко 16+
- 06.00 Документальный проект 16+
- 07.00 С бодрым утром! 16+
- 08.30 Новости 16+
- 09.00 Военная тайна с Игорем Прокопенко 16+
- 11.00 Документальный проект 16+
- 12.00 Информационная программа 112 16+
- 12.30 Новости 16+
- 13.00 Загадки человечества с Олегом Шишкиным 16+
- 14.00 Невероятно интересные истории 16+
- 15.00 Документальный проект 16+
- 16.00 Информационная программа 112 16+
- 16.30 Новости 16+
- 17.00 Тайны Чапман 16+
- 18.00 Самые шокирующие гипотезы 16+
- 19.00 Информационная программа 112 16+
- 19.30 Новости 16+
- 20.00 **РИДДИК** (США, 2013) 16+



Режиссер Дэвид Туи
В ролях: Вин Дизель, Хорди Молья, Мэтью Нэйбл, Кэти Саххофф, Дэйв Батиста, Букем Вудбайн, Рауль Трухильо, Конрад Пла, Дэнни Бланко, Карл Урбан
Межгалактический преступник Риддик вновь оставлен умирать на враждебной планете в компании безжалостных монстров. Чтобы избежать страшной смерти, Риддик позволяет космическому охотнику за головами себя найти — таким образом он хочет привлечь дополнительные силы для борьбы с чудовищами. Но опасный противник не собирается сдаваться без боя...

- 22.20 Водить по-русски 16+
- 23.00 Новости 16+
- 23.25 Загадки человечества с Олегом Шишкиным 16+
- 00.30 **КРУТЫЕ МЕРЫ** (Великобритания — Франция — США — Люксембург, 2016) 18+
- 02.10 Самые шокирующие гипотезы 16+
- 03.00 Тайны Чапман 16+
- 04.30 Территория заблуждений с Игорем Прокопенко 16+

360° **360**

- 05.00, 08.00, 16.20, 19.30, 00.25 Самое яркое 16+
- 05.55, 06.40 **ЗЕМСКИЙ ДОКТОР** 12+
- 07.30, 09.00, 16.00, 22.30 Новости 360
- 09.30, 10.20 Вкусно 360 12+
- 11.10, 15.00 Все просто! 12+
- 11.30 Индизайн 12+
- 12.00 Дневные новости
- 12.30, 13.20, 14.05 **ГРЕЧАНКА** 16+
- 17.15, 08.05 **ЗЕМСКИЙ ДОКТОР. ПРОДОЛЖЕНИЕ** 16+
- 19.00 Большие новости
- 23.00, 23.40 **НА ГЛУБИНЕ** 16+

ИЗ ПЕНСИОНЕРОВ – В МИЛЛИОНЕРЫ!

ЦЕНТР РЕНТЫ

ДОГОВОР
ПОЖИЗНЕННОГО СОДЕРЖАНИЯ
С ИЖДИВЕНИЕМ
с единовременной выплатой

до 5 500 000 р.

и ежемесячными выплатами до **50 000 р.**

С нами вы всегда надежно защищены и окружены заботой

- ✓ Пожизненное проживание в своей квартире
- ✓ Оплачиваются коммунальные платежи и телефон

Предоставляется уход и помощь по хозяйству

(495) 227-37-30

ООО «Астэк-М» ОГРН 5087746196874

Реклама

1 КАНАЛ

05.00 Телеканал Доброе утро
 09.00 Новости
 09.25 Сегодня 24 апреля. День начинается 6+
 09.55 Модный приговор 6+
 10.55 Жить здорово! 16+
 12.00 Новости (с субтитрами)
 12.15 Время покажет 16+
 15.00 Новости (с субтитрами)
 15.15 Давай поженимся! 16+
 16.00 Мужское / Женское 16+
 17.00 Время покажет 16+
 18.00 Вечерние новости (с субтитрами)
 18.25 Время покажет 16+
 18.50 На самом деле 16+
 19.50 Путь говорят 16+
 21.00 Время
 21.30 **ЛУЧШЕ, ЧЕМ ЛЮДИ** [S] 16+
 23.30 Большая игра 12+
 00.30 Вечерний Ургант [S] 16+
 01.00 **АГЕНТ НАЦИОНАЛЬНОЙ БЕЗОПАСНОСТИ** 16+
 02.45 Модный приговор 6+
 03.00 Новости
 03.05 Модный приговор 6+
 03.40 Мужское / Женское 16+
 04.25 Контрольная закупка 6+

МОСКВА **ДОВЕРИЕ**

06.00 Тайны кино 12+
 06.50 Раскрывая тайны звезд 12+
 07.40 Вспомнить все 12+
 07.55 **ЧЕТЫРЕ ТАНКИСТА И СОБАКА** 0+
 09.55 **СЫЩИК ПЕТЕРБУРГСКОЙ ПОЛИЦИИ** (СССР, 1991) 12+
 11.35 Песни нашего кино 12+
 12.05 Тайны кино 12+
 13.00 **КАРМЕН** (Испания, 1959) 12+
 15.15 **ЧЕТЫРЕ ТАНКИСТА И СОБАКА** 0+
 17.25 Звезды советского экрана 12+
 18.00 **ЧИСТО АНГЛИЙСКИЕ УБИЙСТВА** 12+
 20.00 **ИНСПЕКТОР УГОЛОВНОГО РОЗЫСКА** (СССР, 1971) 12+
 21.40 **КОРОЛЕВА ШАНТЕКЛЕРА** (Испания, 1962) 16+
 23.50 **МАРШ ТУРЕЦКОГО** 12+
 01.25 Раскрывая мистические тайны 12+
 02.15 **ЧИСТО АНГЛИЙСКИЕ УБИЙСТВА** 12+
 04.05 Тайны кино 12+
 04.55 Раскрывая тайны звезд 12+
 05.50 Вспомнить все 12+

РОССИЯ 1

05.00 Утро России
 09.00 Вести
 09.25 Утро России
 09.55 О самом главном 12+
 11.00 Вести
 11.25 Вести. Местное время
 11.45 Судьба человека с Борисом Корчевниковым 12+
 12.50 60 минут. Ток-шоу с Ольгой Скабеевой и Евгением Поповым 12+
 14.00 Вести
 14.25 Вести. Местное время
 14.45 Кто против? 12+
 17.00 Вести. Местное время
 17.25 Андрей Малахов. Прямой эфир 16+
 18.50 60 минут. Ток-шоу с Ольгой Скабеевой и Евгением Поповым 12+
 20.00 Вести
 20.45 Вести. Местное время
 21.00 **ДЕВЯТЬ ЖИЗНЕЙ** 12+
Мама ищет защиты у Федора — брата своего покойного мужа. Федор — следователь в прокуратуре, и он не готов иметь дело с женщиной, которая объявлена в розыск. Но Сергей уже отправил своих бандитов на поиски Маши, и Федору придется принять решение — защитить жену брата или отдать ее преступникам...
 23.15 Вечер с Владимиром Соловьевым 12+
 02.00 **МОРОЗОВА** 12+

НТВ

05.00 **ПАСЕЧНИК** 16+
 06.00 Утро. Самое лучшее 16+
 08.10 Мальцева
 09.00 **МУХТАР. НОВЫЙ СЛЕД** 16+
 10.00 Сегодня
 10.20 **МОРСКИЕ ДЬЯВОЛЫ. СМЕРЧ** 16+
 13.00 Сегодня
 13.25 Обзор. Чрезвычайное происшествие
 14.00 Место встречи
 16.00 Сегодня
 16.25 Следствие вели 16+
 17.15 ДНК 16+
 18.15 Основано на реальных событиях 16+
 19.00 Сегодня
 19.40 **МОРСКИЕ ДЬЯВОЛЫ. РУБЕЖИ РОДИНЫ** 16+
 21.40 **ПОДСУДИМЫЙ** 16+
 23.50 Сегодня
 00.00 **МЕНТОВСКИЕ ВОЙНЫ** 16+
 02.00 Подозреваются все 16+
 02.35 **ПАСЕЧНИК** 16+

ТВ ЦЕНТР

06.00 Настроение
 08.10 Доктор И 16+
 08.45 **НАГРАДИТЬ (ПОСМЕРТНО)** (К/ст им. Горького, 1986) 12+
 Режиссер Борис Григорьев
 В ролях: Михаил Жигалов, Марина Левтова, Евгений Леонов-Гладышев, Владимир Стеклов, Александр Тимошкин, Георгий Юматов, Марина Яковлева и др.
Потерявший в результате тяжелой контузии память бывший разведчик Юрий Соснин попадает под влияние бандитов. Сотрудник милиции, узнав в Юрии однополчанина, помогает ему восстановить прошлое и привлекает к участию в операции по уничтожению банды...
 10.35 Вячеслав Шалевич. Любовь прошлого и привлекает к участию в операции по уничтожению банды...
 11.30, 14.30, 19.40, 22.00 События
 11.50 **РОЗМАРИ И ТАЙМ** 12+
 13.40 Мой герой. Павел Чинарев 12+
 14.50 Город новостей
 15.05, 02.15 **ДОКТОР БЛЕЙК** 12+
 17.05 Естественный отбор 12+
 17.50 **АЛМАЗЫ ЦИРЦЕИ** (Россия, 2017) 12+
 20.00 Петровка, 38 16+
 20.20 Право голоса 16+
 22.30 Линия защиты 16+
 23.05 Приговор. Тамара Рохлина 16+
 00.00 События. 25-й час
 00.35 Прощание. Александр Белявский 16+
 01.25 Брежнев, которого мы не знали 12+
 04.05 **РОЗМАРИ И ТАЙМ** 12+

ДОМАШНИЙ

06.30, 18.00, 05.55 6 кадров 16+
 06.50 Удачная покупка 16+
 07.00 Понять. Простить 16+
 07.30, 05.10 По делам несовершеннолетних 16+
 08.30 Давай разведемся! 16+
 09.30 Тест на отцовство 16+
 10.30 Реальная мистика 16+
 12.20 Понять. Простить 16+
 13.25, 19.00 **ТЕСТ НА БЕРЕМЕННОСТЬ** 16+
 23.35 6 кадров 16+
 00.30 **ПОДКИДЫШИ** 16+
 02.25 Понять. Простить 16+
 02.50 Реальная мистика 16+
 04.20 Тест на отцовство 16+
 06.00 Домашняя кухня 16+

КУЛЬТУРА

06.30, 07.00, 07.30, 08.00, 10.00, 15.00, 19.30, 23.30 Новости культуры
 06.35 Пешком... Москва библиотечная
 07.05, 20.05 Правила жизни
 07.35 Театральная летопись
 08.05 **СИТА И РАМА**
 08.30 Жар-птица Ивана Билибина
 09.10, 22.40 **ТРИ СЕСТРЫ** (Россия, 2017) 16+
 10.15 Наблюдатель
 11.10, 01.20 XX век. Что вы знаете о Марецкой?
 12.20 Дороги старых мастеров. Лоскутный театр
 12.30, 18.40, 00.30 Что делать? Программа Виталия Третьякова
 13.20 Искусственный отбор
 14.00 Первые в мире. Аэропоезд Вальднера
 14.15, 20.45 Ступени цивилизации
 15.10 Библейский сюжет
 15.40 Сати. Нескучная классика
 16.25 **ГОСУДАРСТВЕННАЯ ГРАНИЦА. СОЛЕННЫЙ ВЕТЕР** 12+
 17.35 Великое Славословие. Русская духовная музыка
 18.20 Мировые сокровища. Ватное море
 19.45 Главная роль
 20.30 Спокойной ночи, малыши!
 21.30 Абсолютный слух. Альманах по истории музыкальной культуры
 22.10 Проповедники. Протоиерей Павел Адельгейм
 23.50 Острова. Юрий Шиллер
 02.30 Андреич

ЗВЕЗДА

06.00 Сегодня утром
 08.00, 13.00, 18.00, 21.15 Новости дня
 08.25 Специальный репортаж 12+
 08.40, 10.05, 13.15, 14.05 **ВЧЕРА ЗАКОНЧИЛАСЬ ВОЙНА** 16+
 10.00, 14.00 Военные новости
 15.00 **ДНЕПРОВСКИЙ РУБЕЖ** (Беларусь, 2009) 16+
 18.30 Специальный репортаж 12+
 18.50 История военных парадов на Красной площади 0+
 19.40 Последний день. Арутюн Акопян 12+
 20.25 Секретная папка 12+
 21.25 Открытый эфир 12+
 23.00 Между тем с Наталией Метлиной 12+
 23.30 Неизвестная война. Великая Отечественная 12+
 04.45 Города-герои. Брестская крепость 12+

МАТЧ ТВ

06.00 Вся правда про ... 12+
 06.30 Жестокий спорт 16+
 07.00, 08.55, 11.30, 14.10, 16.00, 18.40 Новости
 07.05, 11.35, 16.10, 18.45, 23.25 Все на Матч! Прямой эфир. Аналитика. Интервью. Эксперты
 09.00 Футбол. Кубок Германии. 1/2 финала. Гамбург — Лейпциг 0+
 11.00 Команда мечты 12+
 12.10 Футбол. Чемпионат Англии. Тоттенхэм — Брайтон 0+
 14.15 Профессиональный бокс. Умар Саламов против Норберта Дабровски 16+
 16.50 Футбол. Чемпионат Испании. Алавес — Барселона 0+
 19.25 Футбол. Российская Премьер-лига
 21.25 Баскетбол. Евролига. Мужчины. 1/4 финала. Баскония (Испания) — ЦСКА (Россия). Прямая трансляция
 00.25 Футбол. Чемпионат Англии. Вулверхэмптон — Арсенал 0+
 02.25 Утомленные славы 16+
 02.55 Кубок Либертадорес. Специальный обзор 12+
 03.25 Футбол. Кубок Либертадорес. Групповой этап. Депортес Толима (Колумбия) — Бока Хуниорс (Аргентина). Прямая трансляция
 05.25 Команда мечты 12+

СТС

06.00 Ералаш 0+
 06.40 **ДА ЗДРАВСТВУЕТ КОРОЛЬ ДЖУЛИАН!** 6+
 07.30 **ТРИ КОТА** 0+
 07.45 **ПРИКЛЮЧЕНИЯ ВУДИ И ЕГО ДРУЗЕЙ** 0+
 08.30 **ТОМ И ДЖЕРРИ** 0+
 09.00 Уральские пельмени. Смехbook 16+
 10.00 **МАМЫ ЧЕМПИОНОВ** 16+
 12.05 **ЧАС ПИК-2** (США — Гонконг, 2001) 12+
 13.55 **ЭВАН ВСЕМОГУЩИЙ** (США, 2007) 12+
 15.50 **ВОРОНИНЫ** 16+
 19.20 **ЧАС ПИК-3** (США — Германия, 2007) 16+
 21.00 **ГЕРАКЛ** (США, 2014) 16+
 23.00 **МАМЫ ЧЕМПИОНОВ** 16+
 01.00 **ПРИЗРАЧНАЯ КРАСОТА** (США, 2016) 16+
 02.45 **ДОРОГОЙ ДЖОН** (США, 2010) 16+
 04.25 Мистер и миссис Z 12+
 05.15 6 кадров 16+

РЕН ТВ

05.00 Территория заблуждений с Игорем Прокопенко 16+
 06.00 Документальный проект 16+
 07.00 С бодрым утром! 16+
 08.30, 12.30, 16.30, 19.30, 23.00 Новости 16+
 09.00 Территория заблуждений с Игорем Прокопенко 16+
 11.00 Документальный проект 16+
 12.00, 16.00, 19.00 Информационная программа 112 16+
 13.00 Загадки человечества с Олегом Шишкиным 16+
 14.00 Невероятно интересные истории 16+
 15.00 Документальный проект 16+
 17.00 Тайны Чапман 16+
 18.00 Самые шокирующие гипотезы 16+
 20.00 **РАСПЛАТА** (США, 2016) 16+
 Режиссер Гэвин О'Коннор
 В ролях: Бен Аффлек, Анна Кендрик, Дж.К. Симмонс, Джон Бернтал, Джеффри Баскония (Испания) — Робинсон и др.
История математического гения Кристиана Вульфа, который подрабатывает аудитором для самых опасных преступных организаций. Когда ему на хвост садится отдел по борьбе с преступностью Министрства финансов, Кристиан решает найти себе законопослушного клиента...
 22.30 Смотреть всем! 16+
 23.25 Загадки человечества с Олегом Шишкиным 16+
 00.30 **КУРЬЕР** (США, 2011) 16+
 02.10 Самые шокирующие гипотезы 16+
 03.00 Тайны Чапман 16+
 04.30 Территория заблуждений с Игорем Прокопенко 16+

360°

05.00, 08.00, 16.20, 19.30, 00.25 Самое яркое 16+
 05.55, 06.40 **ЗЕМСКИЙ ДОКТОР** 12+
 07.30, 09.00, 16.00, 22.30 Новости 360
 09.30, 10.20 Вкусно 360 12+
 11.10, 15.00 Все просто! 12+
 11.30 Индизайн 12+
 12.00 Дневные новости
 12.30, 13.20, 14.05 **ГРЕЧАНКА** 16+
 17.15, 18.05 **ЗЕМСКИЙ ДОКТОР. ПРОДОЛЖЕНИЕ** 16+
 19.00 Большие новости
 23.00, 23.40 **НА ГЛУБИНЕ** 16+

ЧТО ДЕЛАТЬ, КОГДА УМЕР БЛИЗКИЙ ЧЕЛОВЕК?

ГБУ РИТУАЛ
 Договор № 10 ЦДС/К-19

Каждый, кто хоть однажды пережил смерть близкого человека, знает, как тяжелы первые часы после того, как случилось горе. Городская Специализированная Служба (сайт www.ritual.ru), информирует об участившихся случаях мошенничества и значительного завышения цен на оказание ритуальных услуг.

Важно знать и быть готовым к тому, что после сообщения о факте смерти информация будет продана «черным агентам» за сумму не менее 25 тысяч рублей. Помните: пустив в дом незнамого гостя, вы скорее всего станете его жертвой и переплатите за организацию похорон в 2-3 раза больше по сравнению со стоимостью тех же услуг, заказанных в Городской Специализированной Службе по вопросам похоронного дела.

Как уберечь себя от обмана - первые действия

- Если горе случилось дома:**
- ✓ Вызовите сотрудника ритуальной службы по номеру 8 (495) 700-7-700, запишите его Ф.И.О. и табельный номер.
 - ✓ Проверьте паспортные данные и номер служебного удостоверения приехавшего к вам сотрудника.
 - ✓ Вместе с сотрудником вызовите скорую помощь и полицию и приготовьте паспорт и медицинский полис.
- Если горе случилось в больнице:**
- ✓ Позвоните в Городскую Специализированную Службу по номеру 8 (495) 700-7-700 и вызовите сотрудника ритуальной службы в больницу.
 - ✓ Вместе с прибывшим сотрудником ритуальной службы отправляйтесь в морг для оформления документов и оплаты услуг медучреждения.

Что нельзя делать:

- ✗ Отвечать на телефонные звонки с неизвестных номеров и пускать в дом незваных людей.
- ✗ Общаться с представителями навязанных ритуальных служб в медицинских учреждениях.
- ✗ Общаться с ритуальными агентами навязанными недобросовестными сотрудниками полиции.
- ✗ Передавать документы и производить расчет без оформленного и подписанного договора на оказание услуг.

Круглосуточная консультация по вопросам организации похорон по телефону 8 (495) 700-7-700 или на сайте службы www.ritual.ru

В программе возможны изменения

1 КАНАЛ

05.00 Телеканал Доброе утро
 09.00 Новости
 09.25 Сегодня 25 апреля. День начинается 6+
 09.55, 02.45, 03.05 Модный приговор 6+
 10.55 Жить здорово! 16+
 12.00 Новости (с субтитрами)
 12.15, 17.00, 18.25 Время покажет 16+
 15.00 Новости (с субтитрами)
 15.15 Давай поженимся! 16+
 16.00 Мужское / Женское 16+
 18.00 Вечерние новости (с субтитрами)
 18.50 На самом деле 16+
 19.50 Пусть говорят 16+
 21.00 Время
 21.30 **ЛУЧШЕ, ЧЕМ ЛЮДИ** [S] 16+
 23.30 Большая игра 12+
 00.30 Вечерний Ургант [S] 16+
 01.00 **АГЕНТ НАЦИОНАЛЬНОЙ БЕЗОПАСНОСТИ** 16+
 03.00 Новости
 03.40 Мужское / Женское 16+
 04.25 Контрольная закупка 6+



ДОВЕРИЕ

06.00, 11.55, 03.40 Тайны кино 12+
 06.50 Раскрывая тайны звезд 12+
 07.45, 15.05 **ЧЕТЫРЕ ТАНКИСТА И СОБАКА** 0+
 09.55 **ЧУЖИЕ ЗДЕСЬ НЕ ХОДЯТ** (СССР, 1986) 12+
 Режиссеры: Анатолий Вехотко, Роман Ершов
 В ролях: Владимир Басов (мл.), Юрий Беляев, Сергей Бехтерев, Леонард Варфоломеев, Лариса Гузеева и др.
 Юный лейтенант милиции Косарев получает назначение в рыболовецкий колхоз. Накануне его приезда из сейфа управления похищена крупная сумма денег...
 11.20, 05.15 Песни нашего кино 12+
 12.50 **КОРОЛЕВА ШАНТЕКЛЕРА** (Испания, 1962) 16+
 17.25 Звезды советского экрана 12+
 18.00, 01.50 **ЧИСТО АНГЛИЙСКИЕ УБИЙСТВА** 12+
 20.00 **ЧУЖИЕ ЗДЕСЬ НЕ ХОДЯТ** (СССР, 1986) 12+
 21.20 **КАРМЕН** (Испания, 1959) 12+
 23.30 **МАРШ ТУРЕЦКОГО** 12+
 01.00 Раскрывая мистические тайны 12+
 04.30 Раскрывая тайны звезд 12+
 05.50 Вспомнить все 12+

РОССИЯ 1 **РОССИЯ 1**

05.00 Утро России
 09.00 Вести
 09.25 Утро России
 09.55 О самом главном 12+
 11.00 Вести
 11.25 Вести. Местное время
 11.45 Судьба человека с Борисом Корчевниковым 12+
 12.50 60 минут. Ток-шоу с Ольгой Скабеевой и Евгением Поповым 12+
 14.00 Вести
 14.25 Вести. Местное время
 14.45 Кто против? 12+
 17.00 Вести. Местное время
 17.25 Андрей Малахов. Прямой эфир 16+
 18.50 60 минут. Ток-шоу с Ольгой Скабеевой и Евгением Поповым 12+
 20.00 Вести
 20.45 Вести. Местное время
 21.00 **ДЕВЯТЬ ЖИЗНЕЙ** 12+
 23.15 Вечер с Владимиром Соловьевым 12+
 01.40 41-й Московский международный кинофестиваль. Торжественное закрытие
 02.50 **МОРОЗОВА** 12+

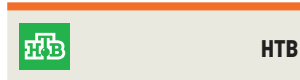

NTV

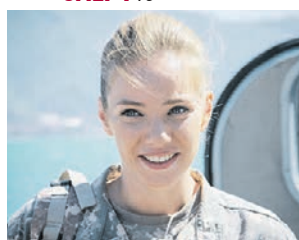
05.00 **ПАСЕЧНИК** 16+
 06.00 Утро. Самое лучшее 16+
 08.10 Мальцева
 09.00 **МУХТАР. НОВЫЙ СЛЕД** 16+
 10.00 Сегодня
 10.20 **МОРСКИЕ ДЬЯВОЛЫ. СМЕРЧ** 16+

 13.00 Сегодня
 13.25 Обзор. Чрезвычайное происшествие
 14.00 Место встречи
 16.00 Сегодня
 16.25 Следствие вели 16+
 17.15 ДНК 16+
 18.15 Основано на реальных событиях 16+
 19.00 Сегодня
 19.40 **МОРСКИЕ ДЬЯВОЛЫ. РУБЕЖИ РОДИНЫ** 16+
 21.40 **ПОДСУДИМЫЙ** 16+
 23.50 Сегодня
 00.00 **МЕНТОВСКИЕ ВОЙНЫ** 16+
 02.00 Подозреваются все 16+
 02.35 **ПАСЕЧНИК** 16+

TBU **ТВ ЦЕНТР**

06.00 Настроение
 08.05 Доктор И 16+
 08.40 **В ДОБРЫЙ ЧАС!** (К/ст им. Горького, 1956) 0+
 Режиссер Виктор Эйсымонт
 В ролях: Виктор Хохряков, Леонид Харитонов, Олег Голубицкий, Наталья Малавина, Галина Самохина, Олег Анофриев и др.
По одноименной повести Виктора Розова. Алексей приезжает в Москву из далекой сибирской деревни поступать в институт и останавливается у родственников, в профессорской семье. После провала на приемных экзаменах он уезжает домой вместе с сыном профессора Андреем, еще не до конца решившим, чем ему заниматься...
 10.35 Николай Гринько. Главный папа СССР 12+
 11.30 События
 11.50 **РОЗМАРИ И ТАЙМ** 12+
Розмари и Лора вызваны в усадьбу Леведон, чтобы по просьбе владельца Мартина Фрейзера восстановить заброшенные сады. В качестве источника дешевой рабочей силы Мартин привлекает к работе заключенных из местной тюрьмы. Поначалу Розмари с подозрением относится к работе с заключенными, но вскоре привыкает к ним...
 13.40 Мой герой. Евгения Крегжде 12+
 14.30 События
 14.50 Город новостей
 15.05 **ДОКТОР БЛЕЙК** 12+
 17.00 Естественный отбор 12+
 17.50 **АЛМАЗЫ ЦИРЦЕМ** (Россия, 2017) 12+
 19.40 События
 20.00 Петровка, 38 16+
 20.20 Право голоса 16+
 22.00 События
 22.30 Вся правда 16+
 23.05 Актерские драмы. За кулисами музыкальных фильмов 12+
 00.00 События. 25-й час
 00.35 Удар властью. Слободан Милошевич 16+
 01.25 Брежнев, которого мы не знали 12+
 02.15 **ДОКТОР БЛЕЙК** 12+
 04.10 **РОЗМАРИ И ТАЙМ** 12+



ДОМАШНИЙ

06.30 6 кадров 16+
 06.50 Удачная покупка 16+
 07.00 Понять. Простить 16+
 07.30 По делам несовершеннолетних 16+
 08.30 Давай разведемся! 16+
 09.30 Тест на отцовство 16+
 10.30 Реальная мистика 16+
 12.25 Понять. Простить 16+
 13.30 **ТЕСТ НА БЕРЕМЕННОСТЬ** 16+
 18.00 6 кадров 16+
 19.00 **ТЕСТ НА БЕРЕМЕННОСТЬ** 16+
 23.35 6 кадров 16+
 00.30 **ПОДКИДЫШИ** 16+
 02.25 Понять. Простить 16+
 02.55 Реальная мистика 16+
 04.25 Тест на отцовство 16+
 05.10 По делам несовершеннолетних 16+
 06.00 Домашняя кухня 16+

РОССИЯ К **КУЛЬТУРА**

06.30, 07.00, 07.30, 08.00, 10.00, 15.00, 19.30, 23.30 Новости культуры
 06.35 Пешком... Москва
 Режиссер Виктор Эйсымонт
 07.05 Правила жизни
 07.35 Театральная летопись. Юрий Любимов
 08.05 **СИТА И РАМА**
 08.50 Мировые сокровища. Ваттовое море
 09.10 **ТРИ СЕСТРЫ** (Россия, 2017) 16+
 10.15 Наблюдатель
 11.10 XX век. Вас приглашает Иосиф Кобзон. 1987
 12.30, 18.45, 00.30 Игра в бисер с Игорем Волгиным. Пoesия Беллы Ахмадулиной
 13.15 Вспомяни Юрия Шиллера. Острова
 13.55 Мировые сокровища. Лимес. На границе с варварами
 14.15 Космос — путешествие в пространстве и времени
 15.10 Пряничный домик. Дары Вирявы
 15.40 2 Верник 2
 16.30 **ГОСУДАРСТВЕННАЯ ГРАНИЦА. СОЛЕННЫЙ ВЕТЕР** 12+
 17.40 Шедевры русской духовной музыки. Владимир Спиваков и Академический Большой хор Мастера хорového пения
 18.25 Мировые сокровища. Йеллоустунский заповедник
 19.45 Главная роль
 20.05 Правила жизни
 20.30 Ступени цивилизации. Космос — путешествие в пространстве и времени
 21.15 Энигма. Гия Канчели
 22.10 Проповедники. Митрополит Амфилохий (Радович)
 22.40 **ТРИ СЕСТРЫ** (Россия, 2017) 16+
 23.50 Черные дыры. Белые пятна
 01.15 XX век. Вас приглашает Иосиф Кобзон. 1987
 02.35 Мировые сокровища. Лимес. На границе с варварами

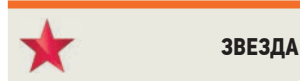

ЗВЕЗДА

06.00 Сегодня утром
 08.00 Новости дня
 08.25 Не факт! 6+
 09.00 **БЕЛАЯ СТРЕЛА. ВОЗМЕЗДИЕ** 16+
 10.00 Военные новости
 10.05 **БЕЛАЯ СТРЕЛА. ВОЗМЕЗДИЕ** 16+
 13.00 Новости дня
 13.15 **БЕЛАЯ СТРЕЛА. ВОЗМЕЗДИЕ** 16+
 13.35 **БЕЛАЯ СТРЕЛА. ВОЗМЕЗДИЕ** 16+
 14.00 Военные новости
 14.05 **БЕЛАЯ СТРЕЛА. ВОЗМЕЗДИЕ** 16+
 18.00 Новости дня
 18.30 Специальный репортаж 12+
 18.50 История военных парадов на Красной площади 0+
 19.40 Легенды кино. Олег Даль 6+
 20.25 Код доступа 12+
 21.15 Новости дня
 21.25 Открытый эфир 12+
 23.00 Метлиной 12+
 23.30 Неизвестная война. Великая Отечественная 12+
 04.30 **СВИДАНИЕ НА МЛЕЧНОМ ПУТИ** (Рижская к/ст, 1985) 12+

МАТЧ! **МАТЧ ТВ**

06.00 Вся правда про... 12+
 06.30 Жестокий спорт 16+
 07.00, 08.30, 10.35, 13.30, 15.50 Новости
 07.05 Все на Матч! Прямой эфир. Аналитика. Интервью. Эксперты
 08.35 Футбол. Кубок Германии. 1/2 финала. Вердер — Бавария 0+
 10.40 Все на Матч! Прямой эфир. Аналитика. Интервью. Эксперты
 11.10 Хоккей. Еврочеллендж. Латвия — Россия. Трансляция из Латвии 0+
 13.35 Все на Матч! Прямой эфир. Аналитика. Интервью. Эксперты
 14.00 Футбол. Чемпионат Испании. Атлетико — Валенсия 0+
 15.55 Футбол. Чемпионат Англии. Манчестер Юнайтед — Манчестер Сити 0+
 17.55 Все на Матч! Прямой эфир. Аналитика. Интервью. Эксперты
 18.25 Футбол. Российская Премьер-лига. Крылья Советов (Самара) — Урал (Екатеринбург)
 20.30 Керлинг. Смешанные пары. Чемпионат мира. Россия — США. Прямая трансляция из Норвегии
 22.25 Футбол. Чемпионат Испании. Хетафе — Реал (Мадрид)
 00.25 Все на Матч! Прямой эфир. Аналитика. Интервью. Эксперты
 00.55 Смешанные единоборства. Опе FC. Трансляция из Японии 16+
 02.55 **ХОЧУ БЫТЬ ХУЖЕ ВСЕХ: ИСТОРИЯ ДЕННИСА РОДМАНА** (США, Канада, 1998) 12+
 04.35 Смешанные единоборства. Bellator 16+



СТС

06.00 Ералаш 0+
 06.40 **ДА ЗДРАВСТВУЕТ КОРОЛЬ ДЖУЛИАН!** 6+
 07.30 **ТРИ КОТА** 0+
 07.45 **ПРИКЛЮЧЕНИЯ ВУДИ И ЕГО ДРУЗЕЙ** 0+
 08.30 **ТОМ И ДЖЕРРИ** 0+
 09.00 Уральские пельмени. Смехbook 16+
 10.00 **МАМЫ ЧЕМПИОНОВ** 16+
 12.00 **ЧАС ПИК-3** (США — Германия, 2007) 16+
 13.45 **ГЕРАКЛ** (США, 2014) 16+
 15.35 **ВЕРОНИНЫ** 16+
 19.05 **ПОСЛЕ НАШЕЙ ЭРЫ** (США, 2013) 12+
 21.00 **БОГИ ЕГИПТА** (США — Австралия, 2016) 16+
 Режиссер Алекс Пройас
 В ролях: Брентон Туэйтс, Джерард Батлер, Николай Костер-Вальдау, Чедвик Боузмэн, Элоди Юнг, Кортни Итон, Руфус Сьюэлл и др.
Некогда мирное и процветающее египетское царство погружается в хаос: беспощадный бог тьмы Сет убивает своего брата Осириса и узурпирует трон. Вызов ему неожиданно бросает простой смертный, находчивый молодой вор...
 23.30 **МАМЫ ЧЕМПИОНОВ** 16+
 01.30 **ДОРОГОЙ ДЖОН** (США, 2010) 16+
 03.20 **ЛУЧШЕ НЕ БЫВАЕТ** (США, 1997) 12+
 05.30 6 кадров 16+

РЕН ТВ

05.00 Территория заблуждений с Игорем Прокопенко 16+
 06.00 Документальный проект 16+
 07.00 С бодрым утром! 16+
 08.30 Новости 16+
 09.00 Документальный проект 16+
 12.00 Информационная программа 112 16+
 12.30 Новости 16+
 13.00 Загадки человечества с Олегом Шишкиным 16+
 14.00 Невероятно интересные истории 16+
 15.00 Документальный проект 16+
 16.00 Информационная программа 112 16+
 16.30 Новости 16+
 17.00 Тайны Чапман 16+
 18.00 Самые шокирующие гипотезы 16+
 19.00 Информационная программа 112 16+
 19.30 Новости 16+
 20.00 **ДИКИЙ, ДИКИЙ ВЕСТ** (США, 1999) 16+



Режиссер Барри Зонненфельд
 В ролях: Уилл Смит, Кевин Клайн, Кеннет Брана, Сальма Хайек, М. Эммет Уолш, Тед Левайн, Фредерик Ван дер Вал, Мусетта Вандер, София Энз, Бай Лин и др.
Сельчак Джим Уэст и джентльмен с отменными манерами Артемус Гордон — лучшие спецагенты США 70-х годов XIX века. Они идут по следу гениального изобретателя Лавлейса, похитившего президента и пытающегося захватить южные штаты. Параллельно со спасением страны наживаются на этом попытке завоевать сердце красавицы Риты. И в этой борьбе они не намерены церемониться друг с другом...
 22.05 Смотреть всем! 16+
 23.00 Новости 16+
 23.25 Загадки человечества с Олегом Шишкиным 16+
 00.30 **ВЫСТРЕЛ В ПУСТОТУ** (США, 2015) 18+
 02.30 Самые шокирующие гипотезы 16+
 03.20 Тайны Чапман 16+



360°

05.00, 08.00, 20.30, 01.35 Самое яркое 16+
 05.55, 06.40 **ЗЕМСКИЙ ДОКТОР** 12+
 07.30, 09.00, 22.30 Новости 360
 09.30, 10.20 Вкусно 360 12+
 11.10 Все просто! 12+
 11.30 Индилайн 12+
 12.00 Дневные новости
 12.30, 13.20, 14.05 **ГРЕЧАНКА** 16+
 15.00, 15.50, 16.35, 17.30, 18.15 **ЗЕМСКИЙ ДОКТОР. ПРОДОЛЖЕНИЕ** 16+
 19.00 Губернатор 360
 20.00 Большие новости
 23.00, 23.50 **ИНКАССАТОРЫ** 16+
 00.35 Губернатор 360

КРУИЗНЫЙ ФЛОТ РУСИ

г. Москва, ст. м. «Китай-город», ул. Маросейка, д. 9/2, стр. 1, тел. 8 (495) 128-05-87, 8-800-100-81-75, www.flotrusich.ru

ТЕПЛОХОДЫ «РУСЬ ВЕЛИКАЯ» и «РОДНАЯ РУСЬ»

06.07 – 17.07.2019 «НА БЕЛОЕ МОРЕ, К ДИВНЫМ ОСТРОВАМ» ОТ 59 720 Р.
 САНКТ-ПЕТЕРБУРГ – КРЕПОСТЬ ОРЕШЕК – КИЖИ – СОСНОВЕЦ – СОЛОВЕЦКИЙ АРХИПЕЛАГ (3 ДНЯ: О. АНЗЕР, КУЗОВА) – ПОВЕНЕЦ – СВИРЬСТРОЙ – СТАРАЯ ЛАДОГА (ТИХВИН, В. НОВГОРОД) – САНКТ-ПЕТЕРБУРГ
 13.08 – 25.08.2019 «БЕЛОМОРСКИЕ ПРОСТОРЫ» ОТ 81 900 Р.
 МОСКВА – УГЛИЧ – КУЗИНО – ГОРИЦЫ – КИЖИ – СОЛОВЕЦКИЙ АРХИПЕЛАГ (3 ДНЯ) – АРХАНГЕЛЬСК (2 ДНЯ) – СОСНОВЕЦ – ПОВЕНЕЦ – МЫШКИН – МОСКВА
 26.08 – 08.09.2019 «РУССКИЙ СЕВЕР» ОТ 60 329 Р.
 МОСКВА – УГЛИЧ – ГОРИЦЫ – КИЖИ – СОЛОВЕЦКИЙ АРХИПЕЛАГ (2 ДНЯ) – АРХАНГЕЛЬСК (2 ДНЯ) – СОСНОВЕЦ – ПОВЕНЕЦ – МЫШКИН – МОСКВА
 09.09 – 20.09.2019 «О ДИВНЫХ ОСТРОВАХ ВЛАДААМ» ОТ 51 710 Р.
 МОСКВА – УГЛИЧ – ГОРИЦЫ – ПЕТРО-ЗАВОДСК – КИЖИ – ВАЛААМ – САНКТ-ПЕТЕРБУРГ – КРЕПОСТЬ ОРЕШЕК – СТАРАЯ ЛАДОГА – СВИРЬСТРОЙ – МЫШКИН – МОСКВА
 21.09 – 01.10.2019 «СЕВОСТОПОЛЬСКИЙ ВАЛЬС» ОТ 55 990 Р.
 МОСКВА – МЫШКИН – ЯРОСЛАВЛЬ – ГОРОДЕЦ – Н. НОВГОРОД – КАЗАНЬ – САМАРА – САРАТОВ – СТАРОЧЕРКАССКАЯ – (КЕРЧЬ – ЯЛТА – СЕВОСТОПОЛЬ)
 29.09 – 11.10.2019 «К ТЕБЕ, КАВКАЗ» ОТ 46 256 Р.
 ВОЛГОГРАД – СТАРОЧЕРКАССКАЯ (ГУАМСКОЕ УЩЕЛЬЕ) – ЕЙСК – РОСТОВ-НА-ДОНУ – РОМАНОВСКОЕ (ЭЛИСТА) – ГРОЗНЫЙ – ДЕРБЕНТ – АСТРАХАНЬ – АСТРАХАНЬ – КАСПИЙСКОЕ ВЗМОРЬЕ – ВОЛГОГРАД
 03.10 – 11.10.2019 «КОЛЫБЕЛЬ БОЛЬШОГО ФЛОТА» ОТ 22 490 Р.
 (ВОРОНЕЖ – РАМОНЬ – ПАВЛОВСК) – РОСТОВ-НА-ДОНУ – РОМАНОВСКАЯ (ГРОЗНЫЙ) – ДЕРБЕНТ – АСТРАХАНЬ – КАСПИЙСКОЕ ВЗМОРЬЕ – АСТРАХАНЬ – ВОЛГОГРАД

ОТКРЫТА ПРОДАЖА НА 2020 г.

1 КАНАЛ

- 05.00 Доброе утро
- 09.00 Новости
- 09.25 Сегодня 26 апреля. День начинается 6+
- 09.55 Модный приговор 6+
- 10.55 Жить здорово! 16+
- 12.00 Новости (с субтитрами)
- 12.15 Время покажет 16+
- 15.00 Новости (с субтитрами)
- 15.15 Давай поженимся! 16+
- 16.00 Мужское / Женское 16+
- 17.00 Время покажет 16+
- 18.00 Вечерние новости (с субтитрами)
- 18.25 Время покажет 16+
- 18.50 Человек и закон с Алексеем Пимановым 16+
- 19.55 Поле чудес 16+
- 21.00 Время
- 21.30 Голос. Дети. Новый сезон. Финал [S] 0+
- 23.45 Вечерний Ургант [S] 16+
- 00.40 **ПОД ПОКРОВОМ НОЧИ** (США, 2016) [S] 18+
- 02.40 **КАК ВЫЙТИ ЗАМУЖ ЗА МИЛЛИОНЕРА** (США, 1953) 12+
- 04.15 Модный приговор 6+
- 05.00 Контрольная закупка 6+

Москва **ДОВЕРИЕ**

- 06.00 Тайны кино 12+
- 06.50 Вспомнить все 12+
- 06.55 **ЧЕТЫРЕ ТАНКИСТА И СОБАКА** 0+
- 10.10 **МЕНЯ ЭТО НЕ КАСАЕТСЯ** (СССР, 1976) 12+
- Режиссер Герберт Раппапорт
В ролях: Александр Збруев, Ирина Понаровская, Юрий Демич, Борис Иванов и др.
В автомобильной катастрофе погиб директор ткацкой фабрики Карташов. Обстоятельства его смерти дают основание органам внутренних дел заняться проверкой фабричной документации, для чего из Москвы под видом представителя НИИ легкой промышленности приезжает старший инспектор ОБХСС Шубников...
- 12.00 **МОЕ ПОСЛЕДНЕЕ ТАНГО** (Аргентина, 1960) 12+
- Режиссер Луис Сесар Амадори
В ролях: Сара Монтель, Морис Роне, Исабель Гарсес, Лаура Гранадос, Мило Кузада и др.
Молодая певица Марта Андреу обладает чарующим голосом и желает стать популярной и известной, но, работая в мюзик-холле на вторых ролях, трудно этого добиться. Волей случая на одном из выступлений она заменяет примдонну, и слава в одночасье делает ее звездой...
- 14.30 **ЧЕТЫРЕ ТАНКИСТА И СОБАКА** 0+
- 18.00 **ЧИСТО АНГЛИЙСКИЕ УБИЙСТВА** 12+
- 20.00 **МЕНЯ ЭТО НЕ КАСАЕТСЯ** (СССР, 1976) 12+
- 21.45 **МОЕ ПОСЛЕДНЕЕ ТАНГО** (Аргентина, 1960) 12+
- 00.00 **МАРШ ТУРЕЦКОГО** 12+
- 01.30 Раскрывая мистические тайны 12+
- 02.25 **ЧИСТО АНГЛИЙСКИЕ УБИЙСТВА** 12+
- 04.10 Тайны кино 12+
- 05.00 Раскрывая тайны звезд 12+
- 05.50 Вспомнить все 12+

РОССИЯ 1

- 05.00 Утро России
- 09.00 Вести
- 09.25 Утро России
- 09.55 О самом главном 12+
- 11.00 Вести
- 11.25 Вести. Местное время
- 11.45 Судьба человека с Борисом Корчевниковым 12+
- 12.50 60 минут. Ток-шоу с Ольгой Скабеевой и Евгением Поповым 12+
- 14.00 Вести
- 14.25 Вести. Местное время
- 14.45 Кто против? 12+
- 17.00 Вести. Местное время
- 17.25 Андрей Малахов. Прямой эфир 16+
- 18.50 60 минут. Ток-шоу с Ольгой Скабеевой и Евгением Поповым 12+
- 20.00 Вести
- 20.45 Вести. Местное время
- 21.00 **СОСЕДИ** (Россия, 2018) 12+



Режиссер: Владимир Виноградов
В ролях: Евгений Сидихин, Елена Валушкина, Юлия Ауг, Владимир Тимофеев, Жанна Эппле, Константин Чепурин, Михаил Васильев, Александр Семчев, Евгений Серов и др.
Супруги Кораблевы — вышедший в отставку пилот Олег и его жена Ольга, переезжают из Москвы в деревню. Уезжая мужа от соблазнов большого города и одной одинокой вдовы, Ольга надеется спасти свой брак. Но жизнь в деревне медом не покажется. Конфликт с соседями начинается с мелочей, а заканчивается полномасштабной войной, в которую втягивается вся деревня...

01.30 ЗАПАХ ЛАВАНДЫ (Россия, 2016) 12+

НТВ

- 05.00 **ПАСЕЧНИК** 16+
- 06.00 Утро. Самое лучшее 16+
- 08.10 Доктор Свет 16+
- 09.00 **МУХТАР. НОВЫЙ СЛЕД** 16+
- 10.00 Сегодня
- 10.20 **МОРСКИЕ ДЬЯВОЛЫ. СМЕРЧ** 16+
- 13.00 Сегодня
- 13.25 Обзор. Чрезвычайное происшествие
- 14.00 Место встречи
- 16.00 Сегодня
- 16.25 Следствие вели 16+
- 17.15 ДНК 16+
- 18.10 Жди меня 12+
- 19.00 Сегодня
- 19.40 **МОРСКИЕ ДЬЯВОЛЫ. РУБЕЖИ РОДИНЫ** 16+
- 21.40 **ПОДСУДИМЫЙ** 16+
- 23.50 ЧП. Расследование 16+
- 00.30 Захар Прилепин. Уроки русского 12+
- 01.00 Мы и наука. Наука и мы 12+
- 02.00 Квартирный вопрос 0+
- 03.05 Дачный ответ 0+
- 04.10 Очная ставка. Спасительница Матрона 16+

ТВ ЦЕНТР

06.00 Настроение
08.05 ДАМСКОЕ ТАНГО (К/ст им. Горького, 1983) 12+



Режиссер Суламбек Мамилов
В ролях: Валентина Федотова, Анатолий Васильев, Вадим Захарченко и др.
После того как сын женился, Валентина почувствовала себя одинокой. Она уехала к родным в деревню, где встретила и полюбила Федора. Но кончилась пара отпусков, и к Федору приехали жена и дочь...

09.55, 11.50 МАШКИН ДОМ (Россия, 2017) 12+

11.30 События
13.15, 15.05 ВОЗВРАЩЕНИЕ К СЕБЕ (Украина, 2018) 16+

14.30 События
14.50 Город новостей
17.45 РОКОВОЕ SMS (Россия, 2018) 12+

19.40 События
20.05 ОВРАГ (Россия, 2018) 12+

22.00 В центре событий с Анной Прохоровой

23.10 Дарья Юрская в программе Чепурин, Михаил Васильев, Александр Семчев, Евгений Серов и др.

00.40 Премьера. Тайна Пасхальной Вечери 12+

01.25 НАГРАДИТЬ (ПОСМЕРТНО) (К/ст им. Горького, 1986) 12+

03.05 Петровка, 38 16+

03.20 ЧЕЛОВЕК, КОТОРЫЙ СМЕЕТСЯ (США — Аргентина, 2008) 16+

05.10 Линия защиты 16+

ДОМАШНИЙ

06.30 6 кадров 16+

06.50 Удачная покупка 16+

07.00 Понять. Простить 16+

07.30 По делам несовершеннолетних 16+

08.30 Давай разведемся! 16+

09.30 Тест на отцовство 16+

10.30 Реальная мистика 16+

12.25 Понять. Простить 16+

13.30 **ТЕСТ НА БЕРЕМЕННОСТЬ** 16+

18.00 6 кадров 16+

19.00 **ЖЕНЩИНА-ЗИМА** (Россия, 2009) 16+

23.00 **ЖЕНСКИЙ ДОКТОР-3** 16+

00.00 6 кадров 16+

00.30 **МОТЫЛЬКИ** (Россия — Украина, 2013) 16+

04.00 Понять. Простить 16+

04.30 Реальная мистика 16+

06.00 Домашняя кухня 16+

РОССИЯ К **КУЛЬТУРА**

06.30 Новости культуры
06.35 Пешком... Москва сегодняшняя

07.00 Новости культуры
07.05 Правила жизни

07.30 Новости культуры
07.35 Театральная летопись. Юрий Любимов

08.00 Новости культуры
08.05 СИТА И РАМА

08.50 Мировые сокровища. Йеллоустонский заповедник. Первый национальный парк в мире

09.10 **ТРИ СЕСТРЫ** (Россия, 2017) 16+

10.00 Новости культуры
10.20 **ЛЮБИМАЯ ДЕВУШКА** (Мосфильм, 1940) 0+

12.00 **ВЕЧНЫЙ СТРАННИК** Авторский фильм Татьяны Скабард

12.55 Черные дыры. Белые пятна

13.35 80 лет со дня рождения Владислава Дворжецкого. Острова

14.15 Космос — путешествие в пространстве и времени

15.00 Новости культуры
15.10 Письма из провинции. Калмыкия

15.40 Энигма. Гия Канчели

16.30 **ГОСУДАРСТВЕННАЯ ГРАНИЦА. НА ДАЛЬНЕМ ПОГРАНИЧЬЕ** 12+

18.45 Дело № Вячеслав Плевел. Взорванный министр

19.10 Мировые сокровища. Тайны нурагов и канто-а-теноре на острове Сардиния

19.30 Новости культуры
19.45 Искатели. Секретная миссия архитектора Щусева

20.35 Вспоминая Марлену Хуциева. Линия жизни

21.30 **ДВА ФЕДОРА** (Одесская к/ст, 1958) 0+

23.00 Новости культуры
23.20 2 Верник 2

00.05 **НИКТО НЕ ВИНОВАТ** (Россия, 2019)

01.20 Мастера камуфляжа

02.10 Искатели. Бермудский треугольник Белого моря

ЗВЕЗДА

06.00 Москва фронту 12+

06.50, 08.15 **ТОРПЕДОНОСЦЫ** (Ленфильм, 1983) 0+

08.00, 13.00, 18.00, 21.15 Новости дня

09.00, 10.05, 13.15 **БЕЛАЯ СТРЕЛА. ВОЗМЕЗДИЕ** 16+

10.00, 14.00 Военные новости

13.50, 14.05 **ТРАССА** 16+

18.35, 21.25 **ЮНОСТЬ ПЕТРА** (К/ст им. Горького, 1980) 12+

21.45 **В НАЧАЛЕ СЛАВНЫХ ДЕЛ** (К/ст им. Горького, 1980) 12+

00.40 Неизвестная война. Великая Отечественная 12+

05.25 Хроника Победы 12+

МАТЧ! **МАТЧ ТВ**

06.00 Вся правда про... 12+

06.30 Жестокий спорт 16+

07.00, 08.55, 11.20, 14.55, 18.00, 21.50 Новости

07.05 Все на Матч!

09.00 Хоккей. Чемпионат мира среди юниоров. 1/4 финала 0+

11.25 Все на Матч!

12.05 Хоккей. Еврочеллендж. Латвия — Россия 0+

14.25 Неизведанная хоккейная Россия 12+

15.00 Все на Матч!

15.55 Формула-1. Гран-при Азербайджана. Свободная практика

17.30 Кубок Либертадорес. Специальный обзор 12+

18.05 Все на Матч!

18.55 Прыжки в воду. Мировая серия. Синхронные прыжки. Женщины. Вышка. Финал

19.40 Кубок Гагарина. Победа. Live. Специальный репортаж 12+

20.00 Прыжки в воду. Мировая серия. Синхронные прыжки. Мужчины. Вышка. Финал

20.50 Все на футбол! Афиша 12+

21.55 Смешанные единоборства. Fight Nights. Анатолий Малихин против Фабио Мальдонадо

00.30 Все на Матч!

01.00 Кибератлетика 16+

01.30 Прыжки в воду. Синхронные прыжки. Мужчины. Трамплин 3 м. Финал

02.20 Прыжки в воду. Синхронные прыжки. Женщины. Трамплин 3 м. Финал. 0+

03.30 Футбол. Чемпионат Франции. Бордо — Лион 0+

05.30 Команда мечты 12+

СТС

06.00 Ералаш 0+

06.40 **ДА ЗДРАВСТВУЕТ КОРОЛЬ ДЖУЛИАН!** 6+

07.30 **ТРИ КОТА** 0+

07.45 **ПРИКЛЮЧЕНИЯ ВУДИ И ЕГО ДРУЗЕЙ** 0+

08.30 **ТОМ И ДЖЕРРИ** 0+

09.00 Уральские пельмени. Смехbook 16+

10.00 **МАМЫ ЧЕМПИОНОВ** 16+

12.00 **ПОСЛЕ НАШЕЙ ЭРЫ** (США, 2013) 12+

14.00 **БОГИ ЕГИПТА** (США — Австралия, 2016) 16+

16.30 Уральские пельмени. Смехbook 16+

20.00 Шоу Уральских пельменей 16+

23.00 Слава Богу, ты пришел! 16+

00.00 **НЕОБЫЧАЙНЫЕ ПРИКЛЮЧЕНИЯ АДЕЛЬ** (Франция, 2010) 12+

02.00 **ЛУЧШЕ НЕ БЫВАЕТ** (США, 1997) 12+

04.10 **ШЕСТЬ ДНЕЙ, СЕМЬ НОЧЕЙ** (США, 1998) 0+

05.45 6 кадров 16+

РЕН ТВ

05.00 Территория заблуждений с Игорем Прокопенко 16+

06.00 Документальный проект 16+

07.00 С бодрым утром! 16+

08.30 Новости 16+

09.00 Документальный проект 16+

12.00 Программа 112 16+

12.30 Новости 16+

13.00 Загадки человечества с Олегом Шишкиным 16+

14.00 Засекреченные списки 16+

16.00 Программа 112 16+

16.30 Новости 16+

17.00 Тайны Чапман 16+

18.00 Самые шокирующие гипотезы 16+

19.00 Программа 112 16+

19.30 Новости 16+

20.00 За секунду до 16+

21.00 Кругом обман: как не стать жертвой? 16+

23.00 **ОСОБЬ** (США, 1995) 18+

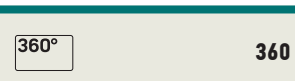

Режиссер Роджер Доналдсон
В ролях: Наташа Хендридж, Бен Кингсли, Майкл Мэдсен, Альфред Молина и др.
Соединив материалы инопланетного происхождения с ДНК земной женщины, ученые создали «особь» — гибрид привлекательной девушки и кровожадного космического монстра.

«Особь» сбегает из лаборатории и начинает вредить землянам. Чтобы предотвратить грядущую катастрофу, ученый придется собрать целый отряд специального назначения...

01.10 **ОСОБЬ 2** (США, 1998) 18+

02.40 **НАВСТРЕЧУ ШТОРМУ** (США, 2014) 16+

04.00 Территория заблуждений с Игорем Прокопенко 16+



360°

05.00, 08.00, 16.20, 19.30, 00.35 Самое яркое 16+

05.55, 06.40 **ЗЕМСКИЙ ДОКТОР** 12+

07.30, 09.00, 16.00, 22.30 Новости 360

09.30, 10.15 Вкусно 360 12+

В программе возможны изменения

1 КАНАЛ

05.30 Россия от края до края 12+

06.00 Новости

06.10 Россия от края до края 12+

06.30 **ДВОЕ И ОДНА** (СССР, 1988) 12+

08.10 Играй, гармонь любимая! 12+

08.55 Умницы и умники 12+

09.45 Слово пастыря 0+

10.00 Новости (с субтитрами)

10.15 Голос. Дети. На самой высокой ноте 0+

11.10 Теория заговора 16+

12.00 Новости (с субтитрами)

12.15 Идеальный ремонт 6+

13.20 Живая жизнь 12+

16.30 Кто хочет стать миллионером? 12+

18.10 Эксклюзив с Дмитрием Борисовым 16+

19.50 Сегодня вечером 16+

21.00 Время

21.30 Сегодня вечером 16+

23.30 Пасха Христова. Прямая трансляция богослужения из храма Христа Спасителя [S]

02.30 **ЧЕЛОВЕК РОДИЛСЯ** (СССР, 1956) 0+

04.00 Пасха 0+

04.50 Россия от края до края 12+

РОССИЯ 1 **РОССИЯ 1**

05.00 Утро России

08.40 Местное время. Суббота 12+

09.20 Пятеро на одного

10.10 Сто к одному

11.00 Вести

11.20 Вести. Местное время

11.40 **ЖИЗНЬ БЕЗ ВЕРЫ** (Россия, 2016) 12+

13.40 **НАПРАСНЫЕ НАДЕЖДЫ** (Россия, 2017) 12+



17.30 Привет, Андрей! 12+

20.00 Вести в субботу

21.00 Ну-ка, все вместе! 12+

23.30 Пасха Христова. Прямая трансляция богослужения из храма Христа Спасителя

02.30 **СЕРДЕЧНАЯ НЕДОСТАТОЧНОСТЬ** (Россия, 2016) 12+

TBU **ТВ ЦЕНТР**

05.45 Марш-бросок 12+

06.15 АБВГДейка 0+

06.40 Короли эпизода. Надежда Федосова 12+

07.30 Выходные на колесах 6+

08.05 Православная энциклопедия 6+

08.35 **ЗЕМЛЯ САННИКОВА** (Мосфильм, 1972) 0+ Режиссеры: Альберт Мкртчян и Леонид Попов В ролях: Владислав Дворжецкий, Георгий Вицин, Олег Даль, Юрий Назаров, Махмуд Эсамбаев и др. *Более ста лет загадка земли, увиденной в 1811 году охотником Санниковым среди арктических льдов, волновала путешественников. Политический ссыльный Ильин снаряжает к недостижимой земле экспедицию, которую финансирует золотопромышленник, надеющийся найти там золото...*

10.30 Дворжецкие. На роду написано 12+

11.30, 14.30, 23.40 События

11.45 **НАД ТИССОЙ** (Мосфильм, 1958) 12+

13.25, 14.45 **ДОРОГА ИЗ ЖЕЛТОГО КИРПИЧА** (Россия, 2018) 12+

17.20 **КАССИРШИ** (Россия, 2019) 12+

21.00 Постскриптум с Алексеем Пушковым

22.10 Право знать! 16+

23.55 Право голоса 16+

03.05 Украина. Меньшее зло? 16+

03.35 Приговор. Тамара Рохлина 16+

04.30 Актерские драмы. За кулисами музыкальных фильмов 12+

05.15 Александр Лазарев и Светлана Немоляева. Испытание верностью 12+

РОССИЯ К **КУЛЬТУРА**

06.30 Библийский сюжет

07.05 **МУЛЬТФИЛЬМЫ**

08.20 **СИТА И РАМА**

09.55 Телескоп

10.20 Большой балет

11.30 Проповедники. Митрополит Амфилохий (Радович)

12.00 **ДВА ФЕДОРА** (Одесская к/ст, 1958) 0+

13.25 Проповедники. Протоиерей Павел Адельгейм

13.55 Мастера камуфляжа

14.50 Пятое измерение

15.20 Проповедники. Академик Сергей Аверинцев

15.50 Московский государственный академический камерный хор

16.45 Проповедники. Протоиерей Александр Мень

17.15 Энциклопедия загадок. Земля Санникова

17.45 К 80-летию Льва Прыгунова. Линия жизни

18.40 **УВОЛЬНЕНИЕ НА БЕРЕГ** (Мосфильм, 1962) 0+

20.05 Видимое невидимое

21.00 Агора

22.00 **С ВЕЧЕРА ДО ПОЛУДНЯ** (Мосфильм, 1981) 12+

00.15 Симфонический оркестр Мариинского театра. С. Рахманинов. Симфония №2

01.15 Искатели. Секретная миссия архитектора Щусева

02.00 Воскресение Христова. Пасха

02.25 Охота. Кострома

МАТЧ! **МАТЧ ТВ**

06.00 Профессиональный бокс. Хуан Франциско Эстрада против Срисакета Сора Рунгвисаи

09.00 Футбол. Чемпионат Англии. Ливерпуль — Хаддерсфилд 0+

11.00, 12.50, 17.20 Новости

11.10 Все на футбол! Афиша 12+

12.10 Английские Премьер-лица 12+

12.20 Автоинспекция 12+

12.55, 17.25, 20.55, 23.25 Все на Матч!

13.55 Футбол. Чемпионат Испании. Атлетик (Бильбао) — Алавес

15.55 Формула-1. Гран-при Азербайджана. Квалификация

17.00 Кубок Гагарина. Победа. Live 12+

18.25 Капитаны 12+

18.55 Футбол. Динамо (Москва) — Ахмат (Грозный)

21.25 Футбол. Чемпионат Италии. Интер — Ювентус

23.55 Смешанные единоборства. АСА 95. Альберт Туменов против Мурада Абдулаева. Магомед Исмаилов против Вячеслава Василевского 16+

02.15 Бокс. Обзор 16+

03.00 Профессиональный бокс. 1/2 финала. Реджис Прогрейс против Кирилла Релиха. Нонито Донэйр против Золани Тете

РЕН ТВ

05.00 Территория заблуждений с Игорем Прокопенко 16+

05.40 **ДОСПЕХИ БОГА** (Гонконг, 1986) 12+

07.10 **ДОСПЕХИ БОГА-2: ОПЕРАЦИЯ КОНДОР** (Гонконг, 1991) 12+

09.15 Минтранс 16+

10.15 Самая полезная программа 16+

11.15 Военная тайна с Игорем Прокопенко 16+

16.20 Территория заблуждений с Игорем Прокопенко 16+

18.20 Засекреченные списки. Руки не для скуки! 12 чудовищных экспериментов 16+

20.30 **ПЕРЕВОЗЧИК** (США — Франция, 2002) 16+ Режиссеры: Луи Летерье, Кори Юэнь В ролях: Джейсон Стэйтем, Шу Ци, Мэтт Шулце и др. *Бывший десантник Фрэнк Мартин имеет плохой бизнес — перевозит любые грузы по французскому Средиземноморью. Недостаток в клиентах нет, ведь он всегда неукоснительно соблюдает три правила: не меняет условий сделки, не спрашивает никаких имен и никогда не заглядывает в багаж. Но однажды, перевозя груз, Фрэнк обнаруживает, что мешок шевелится...*

22.20 **ДЖЕК РИЧЕР** (США, 2012) 16+

00.50 **ДЖЕК РИЧЕР-2: НИКОГДА НЕ ВОЗВРАЩАЙСЯ** (США — Китай, 2016) 16+

02.50 Самые шокирующие гипотезы 16+

03.40 Территория заблуждений с Игорем Прокопенко 16+

Москва **ДОВЕРИЕ**

06.00 **МУЛЬТИТРО** 0+

09.15 Вера. Надежда. Любовь 6+

09.45 **ЛЮБИМАЯ** (СССР, 1965) 12+

11.15 Настоящая история 12+

12.05 Раскрывая тайны звезд 12+

13.00 **КУРСАНТЫ** 16+

17.05 **ЗЕЛЕНЬ ОГОНЕК** (СССР, 1964) 12+

18.25 **ШОФЕР НА ОДИН РЕЙС** (СССР, 1981) 12+

21.00 **СЧАСТЛИВЫЙ РЕЙС** (СССР, 1949) 12+ Режиссер Владимир Немолов В ролях: Николай Крючков, Михаил Жаров, Вера Орлова, Ольга Викланд и др. *Каждый день шофер Синичкин отправляется в рейс, где его ждут интересные встречи и веселые приключения. Один из рейсов стал для него счастливым — он встретил свою любовь...*

22.25 **ПЕРВЫЙ ТРОЛЛЕЙБУС** (СССР, 1963) 12+

00.00 **СУРОВЫЕ КИЛОМЕТРЫ** (СССР, 1969) 12+

01.45 Настоящая история 12+

02.30 Раскрывая тайны звезд 12+

03.20 Тайны кино 12+

04.10 Раскрывая тайны звезд 12+

05.00 Тайны кино 12+

05.50 Вспомнить все 12+

НТВ **НТВ**

04.55 ЧП. Расследование 16+

05.30 **ИСКУПЛЕНИЕ** (Россия, 2010) 16+

07.25 Смотр 0+

08.00 Сегодня

08.20 Зарядись удачей! Лотерейное шоу 12+

09.25 Готовим с Алексеем Зиминим 0+

10.00 Сегодня

10.20 Главная дорога 16+

11.00 Еда живая и мертвая 12+

12.00 Квартирный вопрос 0+

13.00 Сегодня

13.15 Схождение Благодатного огня. Прямая трансляция из Иерусалима

14.30 Поедем, поедим! 0+

15.00 Своя игра 0+

16.00 Сегодня

16.20 Однажды. 16+

17.00 Секрет на миллион. Сосо Павлиашвили 16+

19.00 Центральное телевидение с Вадимом Тахменевым

20.40 Звезды сошлись 16+

22.15 Ты не поверишь! 16+

23.05 Международная пирамида с Тиграном Кеосаяном 18+

00.00 **НАСТОЯТЕЛЬ** (Россия, 2010) 16+

02.00 **НАСТОЯТЕЛЬ-2** (Россия, 2011) 16+

03.55 Афон. Русское наследие 16+

ДОМАШНИЙ

06.30, 18.00, 23.05 6 кадров 16+

06.50 **ПРЯНИКИ ИЗ КАРТОШКИ** (Россия, 2011) 16+

09.05 **ПОПЫТКА ВЕРЫ** (Россия, 2010) 16+

13.30 **ЧЕЛОВЕК БЕЗ СЕРДЦА** (Украина, 2018) 16+

17.45 Про здоровье 16+

19.00 **ПРОЕЗДНОЙ БИЛЕТ** (Россия, 2010) 16+

00.30 **КОЛБЕ ДЛЯ СНЕЖНОЙ БАБЫ** (Украина, 2007) 16+

02.20 Замуж за рубеж 16+

05.35 Домашняя кухня 16+

ЗВЕЗДА

06.00 **КАДКИНА ВСЯКИЙ ЗНАЕТ** (Ленфильм, 1976) 0+

07.30 **УЛИЦА ПОЛНА НЕОЖИДАННОСТЕЙ** (Ленфильм, 1957) 0+

09.00, 13.00, 18.00 Новости дня

09.10 Морской бой 6+

10.15 Легенды музыки. Лайма Вайкуле 6+

10.40 Не факт! 6+

11.15 Улика из прошлого. Чудо благодатного огня 16+

12.05 Загадки века 12+

13.15 Последний день. Исаак Дунаевский 12+

14.00 Десять фотографий. Николай Дроздов 6+

14.50 Специальный репортаж 12+

15.05 **ДУМА О КОВПАКЕ** 12+

18.10 Задело!

18.25 **ДУМА О КОВПАКЕ** 12+

22.40 **ОТ БУГА ДО ВИСЛЫ** (К/ст им. Довженко, 1980) 12+

01.35 Твердыни мира. Обитель Сергея 0+

03.25 **СТАРШИЙ СЫН** (Ленфильм, 1975) 0+

СТС **СТС**

06.00 Ералаш 0+

06.30, 07.40, 08.05 **МУЛЬТСЕРИАЛЫ** 0+

08.30 Шоу Уральских пельменей 16+

09.30 ПроСТО кухня 12+

10.30 Рогов. Студия 24 16+

11.30 **ШЕСТЬ ДНЕЙ, СЕМЬ НОЧЕЙ** (США, 1998) 0+

13.35 **МУШКЕТЕРЫ В ЗД** (Германия — Франция, 2011) 12+

15.50 **КУНГ-ФУ ПАНДА** 0+

17.30 **КУНГ-ФУ ПАНДА-2** 0+

19.10 **КУНГ-ФУ ПАНДА-3** 6+

21.00 **ХОББИТ. НЕЖДАНОЕ ПУТЕШЕСТВИЕ** (США — Новая Зеландия, 2012) 6+

00.20 **МУШКЕТЕРЫ В ЗД** (Германия — Франция, 2011) 12+

02.20 **НЕОБЫЧАЙНЫЕ ПРИКЛЮЧЕНИЯ АДЕЛЬ** (Франция, 2010) 12+

04.00 **БЕЗ ЧУВСТВ** (США, 1998) 16+

05.30 6 кадров 16+

360° **360**

05.00, 14.30, 20.30, 02.05 Самое яркое 16+

08.00 Будни

09.00, 12.00, 14.00, 20.00 Новости 360

09.20 Губернатор 360

10.20 Вкусно 360 12+

11.10 Дача 360 12+

12.30 ИнДизайн 12+

13.00 Все просто! 12+

13.05 Хороший врач 12+

15.00, 15.50, 16.40, 17.30, 18.20, 19.05 **НА ГЛУБИНЕ** 16+

22.00 **ЭСКАДРИЛЬЯ ЛАФАЙЕТ** 16+

00.25 **ТЕБЕ КОНЕЦ!** 18+

Принимаем сбережения по высоким тарифам

«ПЛАТИНА» **13,95**

ст. м. «Цветной бульвар» Б. Каретный пер., 24, стр. 2

8 (495) 120-37-88

Ваши денежные средства застрахованы системой страхования сбережений НКО «МОВС». Лицензия Банка России ВС № 4349. Сбережения принимаются в сумме от 50 000 руб. до 1 400 000 руб. сроком от трех месяцев с ежемесячными выплатами. Денежные средства принимаются только от своих членом на основании договора передачи личных сбережений КПК «Капитал Гарант».

КПК «Капитал Гарант» привлекает денежные средства только от своих членом на основании договора передачи личных сбережений. КПК «Капитал Гарант» является членом СРО «Союз» Саморегулируемая организация «Губернское кредитное содружество». *Подробности по телефону 8 (495) 120-37-88. Не является публичной офертой. ОГРН 5187746012240

ОТВЕТЫ НА КРОССВОРД И СКАНВОРД

Кроссворд

34. Архимед 36. Исламабад 37. Квазимодо 38. Ватимиров 39. Разговор 42. Пре-фто 45. «Битлз».

Сканворд

по горизонталам: Драма. Алкоголь. Оливье. Битлз. Квас. Амипр. Киноповод. Клен. Уран. Страда. «Апарат». Баста. Клен. Небе. Английский. Родригез. Лавра. Рено. Рванья. Рилио. Анатом. Тарасова. Нардья. Лунч. Лари.

по вертикалям: Оборот. Лама. Стрика. Дворота. Лара. «Нера». Дмеза. Алтена. Келья. Нард. Нард. Расол. Чета. Каба. Минор. Сан. Коми.

26. Жизнь 27. Пьеро 28. Ягода 31. Алпен 19. Кабан 21. Рыбачов 22. Аскал 13. Шемпунья 14. Сопрано 15. Чинкини. 9. Проперият. 11. Адель 12. Ковва 3. Астрик 5. Лира 6. Беэ 7. Сова по вертикалям: 1. Обиян 2. Плеть. ма. 47. Лунч 48. Аленкарад 49. Вера. хис 42. Архимед 44. Пороб 46. Диффер-33. Прада 35. «Арте» 40. Ясто 41. Ара-29. Тирада 30. Вюга 32. Антропо. 20. Капри 23. Наня 24. Сыск 25. Барак. 16. Армия 17. Стиляга 18. Парни-ва 9. Призье 10. Диктатура 15. Чирли-по горизонталам: 4. Глобус 8. Козло-Кроссворд

ОТВЕТЫ НА ЗАГАДКИ

Загадки 1. Спит 2. Марс 3. Подожгать, пока она улетит.

Хотите, чтобы ваша новость попала в газету?

Тогда присылайте ее на электронную почту nedelya@vm.ru

Самые интересные новости мы обязательно опубликуем

В программе возможны изменения

1 1 КАНАЛ

- 05.40, 06.10 **НЕОКОНЧЕННАЯ ПОВЕСТЬ** (СССР, 1955) 0+
- 06.00 Новости
- 07.40 Часовой [S] 12+
- 08.15 Здоровье 16+
- 09.20 Непутевые заметки с Дм. Крыловым 12+
- 10.00 Новости (с субтитрами)
- 10.15 Святая Матрона. Приходите ко мне как к живой 12+
- 11.10 Теория заговора 16+
- 12.00 Новости (с субтитрами)
- 12.15 Андрей Миронов. Скользить по краю 12+
- 13.20 **ТРИ ПЛЮС ДВА** (СССР, 1963) 0+



Режиссер Генрих Оганисян
В ролях: Наталья Кусти́нская, Наталья Фатеева, Андрей Миронов и др.
Трое друзей решили пожить дикарями на пустынном берегу Черного моря. Но отдых героев помешали две девушки, которые поставили свой новенький Запорожец рядом с их Волгой и попытались создать невыносимые условия для соседей. Однако вражда их была недолгой...

- 15.15 Бал Александра Малинина [S] 12+
- 17.00 Ледниковый период. Дети. Новый сезон [S] 0+
- 19.25 Лучше всех! [S] 0+
- 21.00 Толстой. Воскресенье
- 22.30 Клуб Веселых и Находчивых. Высшая лига [S] 16+
- 00.45 **МЕХАНИКА ТЕНЕЙ** (Франция — Бельгия, 2016) [S] 16+
- 02.25 Модный приговор 6+
- 03.10 Мужское / Женское 16+
- 03.55 Давай поженимся! 16+

Москва *Dobrye* **ДОВЕРИЕ**

- 06.00 **МУЛЬТИТРО** 0+
- 10.25 **НАЧАЛЬНИК ЧУКОТКИ** (СССР, 1966) 12+
Режиссер Виталий Мельников
В ролях: Михаил Кононов, Алексей Грибов, Геннадий Данзанов, Николай Волков, Павел Винник и др.
1922 год. Комиссара Глазкова посылают на Чукотку устанавливать советскую власть. По пути в Уйгуан Глазков умирает, и к месту назначения добирается только молодой писарь Алеша, который волей случая становится начальником Чукотки
- 12.05 Раскрывая тайны звезд 12+
- 13.00 **КУРСАНТЫ** 16+
- 17.05 **СЧАСТЛИВЫЙ РЕЙС** (СССР, 1949) 12+
- 18.30 **ПЕРВЫЙ ТРОЛЛЕЙБУС** (СССР, 1963) 12+
- 20.05 **СУРОВЫЕ КИЛОМЕТРЫ** (СССР, 1969) 12+
- 21.50 **ЗЕЛЕНЫЙ ОГОНЕК** (СССР, 1964) 12+
- 23.05 **ШОФЕР НА ОДИН РЕЙС** (СССР, 1981) 12+
- 01.45, 02.30, 05.00 Раскрывая тайны звезд 12+
- 03.25 Тайны кино 12+

РОССИЯ 1 **РОССИЯ 1**

- 04.30 **СВАТЫ** 12+
- 06.35 Сам себе режиссер
- 07.30 Смехопанорама Евгения Петросяна
- 08.00 Утренняя почта
- 08.40 Местное время. Воскресенье
- 09.20 Когда все дома с Тимуром Кизяковым
- 10.10 Сто к одному
- 11.00 Вести
- 11.20 Смеяться разрешается
- 13.25 Далекие близкие с Борисом Корчевниковым 12+
- 15.00 Блаженная Матрона. Фильм Аркадия Мамонтова 12+
- 16.00 **ТЫ ТОЛЬКО БУДЬ СО МНОЮ РЯДОМ** (Россия, 2019) 12+
- 20.00 Вести недели
- 22.00 Москва. Кремль. Путин
- 22.40 Воскресный вечер с Владимиром Соловьевым 12+
- 01.30 Далекие близкие с Борисом Корчевниковым 12+
- 03.05 **ГРАЖДАНИН НАЧАЛЬНИК** 16+

НТВ **НТВ**

- 04.45 Звезды сошлись 16+
- 06.20 Центральное телевидение 16+
- 08.00 Сегодня
- 08.20 Их нравы 0+
- 08.35 Кто в доме хозяин? 12+
- 09.25 Едим дома 0+
- 10.00 Сегодня
- 10.20 Первая передача 16+
- 11.00 Чудо техники 12+
- 11.55 Дачный ответ 0+
- 13.00 НашПотребНадзор 16+
- 14.00 У нас выигрывают! Лотерейное шоу 12+
- 15.00 Своя игра 0+
- 16.00 Сегодня
- 16.20 Следствие вели 16+
- 18.00 Новые русские сенсации 16+
- 19.00 Итоги недели с Ирадой Зейналовой
- 20.10 Ты супер! Суперсезон 6+
- 22.40 **МУЖ ПО ВЫЗОВУ** (Россия, 2015) 16+

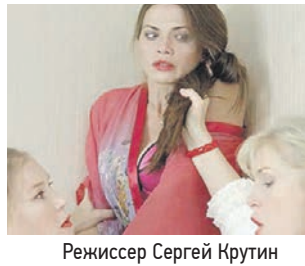

Режиссер Сергей Крутин
В ролях: Дмитрий Марьянов, Мария Шукшина, Валерий Николаев, Екатерина Волкова, Александр Наумов, Кристина Бабушкина, Юлия Галкина, Филипп Бледный, Максим Литовченко
Сорокалетняя Инна застает мужа Жору с любовницей и выгоняет его из дома. Жора возмущен: как можно выгнать его в одних трусах на лестничную клетку после двадцати лет совместной жизни? Юлия — любовница — рада такому повороту событий: теперь Жора точно уйдет от жены. Но что думает по этому поводу сам Жора?.

- 00.30 Брэйн ринг 12+
- 01.30 Таинственная Россия 16+
- 02.30 **ПАСЕЧНИК** 16+

TBC **ТВ ЦЕНТР**

- 06.05 **В ДОБРЫЙ ЧАС!** (Киностудия им. Горького, 1956) 0+
- 08.00 Фактор жизни 12+
- 08.35 **СВЕРСТНИЦЫ** (Мосфильм, 1959) 12+
- 10.15 Спасите, я не умею готовить! 12+
- 11.05, 11.45 **НЕ МОГУ СКАЗАТЬ ПРОЩАЙ** (Киностудия им. М. Горького, 1982) 12+
- 11.30 События
- 13.10 **ДЕДУШКА** () 12+
- 15.25 Московская неделя
- 16.00 Великая Пасхальная Вечерня. Трансляция из храма Христа Спасителя
- 17.15 **ДОКТОР КОВОВ** (Россия, 2018) 12+
- 21.15 **ЛОЖЬ ВО СПАСЕНИЕ** (Россия, 2016) 12+
- 00.00 События
- 00.15 **ЛОЖЬ ВО СПАСЕНИЕ** (Россия, 2016) 12+
- 01.15 **ОВРАГ** (Россия, 2018) 12+
- 03.00 **РОКОВОЕ SMS** (Россия, 2018) 12+
- 04.55 Петровка, 38 16+
- 05.05 Вячеслав Шалевич. Любовь немолодого человека 12+

ДОМАШНИЙ

- 06.30 6 кадров 16+
- 08.15 **ТОЛЬКО ЛЮБОВЬ** (Россия, 2010) 16+
- 10.00, 12.00 **ЖЕНЩИНА-ЗИМА** (Россия, 2009) 16+
- 11.55 Полезно и вкусно 16+
- 14.00 **ГОД СОБАКИ** (Украина, 2018) 16+
Режиссер Антон Гойда
В ролях: Дана Абызова, Константин Октябрьский, Татьяна Малкова, Антон Батырев, Ксения Николаева, Александр Заднепровский
Александра окончила юридический институт с красным дипломом. Выйдя замуж за Константина, она решила отказаться от карьеры ради мужа. Но когда Александра увидела любимого с другой женщиной, ее мир рухнул. Вдобавок ко всему случилась авария, виновницей которой считают ее. Она получила травму. Препятствия, надежды на счастливое будущее — все рассыпалось...
- 18.00 6 кадров 16+
- 19.00 **СУВСЕМ ДРУГАЯ ЖИЗНЬ** (Украина, 2009) 16+
- 23.00 6 кадров 16+
- 23.45 Про здоровье 16+
- 00.00 6 кадров 16+
- 00.30 **ПРЯНИКИ ИЗ КАРТОШКИ** (Россия, 2011) 16+
- 02.35 Замуж за рубеж 16+
- 05.45 6 кадров 16+
- 06.00 Домашняя кухня 16+

РОССИЯ К **КУЛЬТУРА**

- 06.30 Лето Господне. Воскресение Христова. Пасха
- 07.00 **ЗАКОЛДОВАННЫЙ МАЛЬЧИК**
- 07.50 **С ВЕЧЕРА ДО ПОЛУДНЯ** (Мосфильм, 1981) 12+
- 10.05 Мы — грамотеи!
- 10.45 **УВОЛЬНЕНИЕ НА БЕРЕГ** (Мосфильм, 1962) 0+
- 12.15 Научный стенд-ап
- 13.00 Письма из провинции. Калмыкия
- 13.30 Диалоги о животных. Лоро Парк. Тенерифе
- 14.10 IV Всероссийский конкурс молодых исполнителей Русский балет
- 16.20 Пешком... Донской монастырь
- 16.50 Искатели. Бермудский треугольник Белого моря
- 17.35 Ближний круг Адольфа Шапиро
- 18.30 Романтика ромansa. Евгений Дятлов
- 19.30 Новости культуры с Владиславом Флярковским
- 20.10 **МЫ С ВАМИ ГДЕ-ТО ВСТРЕЧАЛИСЬ** (Мосфильм, 1954) 0+



- 21.40 Гимн великому городу
- 22.30 Спектакли театра Геликон-Опера. Н. Римский-Корсаков
- 00.30 **БЕЗ ГОДУ НЕДЕЛЯ** (К/ст им. А. Довженко, 1982)
- 01.40 Диалоги о животных
- 02.20 Лабиринт. Подвиги Тесея. Загадка Сфинкса

★ **ЗВЕЗДА**

- 06.25 **ПОП** (Россия, 2009) 16+
- 09.00 Новости недели с Юрием Подкопаевым
- 09.25 Служу России!
- 09.55 Военная приемка 6+
- 10.45 Донецкая вратарница. Документальный фильм 12+
- 11.30 Сталинградское Евангелие Ивана Павлова 12+
- 13.15 Улика из прошлого. Тайны чудотворных икон 16+
- 14.05 **МАТЧ** 16+
- 18.00 Главное с Ольгой Беловой
- 19.00 Легенды советского сыска 16+
- 19.45 Легенды советского сыска. Годы войны 16+
- 23.00 Фетисов 12+
- 23.45 **ТРАССА** 16+
- 03.40 **ТОРПЕДОНОСЦЫ** (Ленфильм, 1983) 0+
- 05.20 Москва фронту 12+

МАТЧ! **МАТЧ ТВ**

- 06.00 Профессиональный бокс. Всемирная Суперсерия. 1/2 финала. Реджис Прогрейс против Кирилла Релиха. Нонито Донэйр против Золани Тете. Прямая трансляция из США
- 07.15 Смешанные единоборства. Bellator. Рори Макдональд против Джона Фитча. Илима-Лей Макфарлейн против Веты Артеги 16+
- 09.15 Футбол. Чемпионат Англии. Тоттенхэм — Вест Хэм 0+
- 11.15, 13.25, 17.45 Новости
- 11.25 Футбол. Российская Премьер-лига. Уфа — Урал (Екатеринбург). Прямая трансляция
- 13.30 Неизведанная хоккейная Россия 12+
- 14.00, 23.40 Все на Матч! Прямой эфир. Аналитика. Интервью. Эксперты
- 14.50 Формула-1. Гран-при Азербайджана. Прямая трансляция из Баку
- 17.15 Кубок Гагарина. Путь победителя 12+
- 17.55 Залечь на дно в Армене. Специальный репортаж 12+
- 18.25 Футбол. Российская Премьер-лига. Краснодар — ЦСКА. Прямая трансляция Черданцевым
- 21.40 Футбол. Чемпионат Испании. Райо Вальекано — Реал (Мадрид). Прямая трансляция
- 00.25 Хоккей. Чемпионат мира среди юниоров. Финал 0+
- 02.45 Прыжки в воду. Мировая серия 0+
- 03.30 Формула-1. Гран-при Азербайджана 0+

СТС **СТС**

- 06.00 Ералаш 0+
- 06.30, 07.15, 07.40, 08.05, 08.55, 09.05, 10.55, 12.35 **МУЛЬТЭСЕРИАЛЫ** 6+
- 14.20 **ХОББИТ. НЕЖДАННОЕ ПУТЕШЕСТВИЕ** (США — Новая Зеландия, 2012) 6+
- 17.50 **ХОББИТ. ПУСТОШЬ СМАУГА** (США — Новая Зеландия, 2013) 12+
- 21.00 **ХОББИТ. БИТВА ПЯТИ ВОИНСТВ** (Новая Зеландия — США, 2014) 16+
- 23.45 Слава Богу, ты пришел! 16+
- 00.45 **БЕЗ ЧУВСТВ** (США, 1998) 16+
- 02.30 **ГОЛОГРАММА ДЛЯ КОРОЛЯ** (Великобритания — Франция — Германия — Мексика — США, 2016) 18+
- 04.00 **ПРИШЕЛЬЦЫ НА ЧЕРДАКЕ** (Канада — США, 2009) 12+
- 05.15 6 кадров 16+

РЕН **РЕН ТВ**

- 05.00 Территория заблуждений с Игорем Прокопенко 16+
- 07.00 **ДЖЕК РИЧЕР** (США, 2012) 16+
- 09.30 **ДЖЕК РИЧЕР-2: НИКОГДА НЕ ВОЗВРАЩАЙСЯ** (США — Китай, 2016) 16+



Режиссер Эдвард Цвик
В ролях: Том Круз, Коби Смолдерс, Элдис Ходж, Даника Ярош, Патрик Хьюсингер и др.
Главный герой фильма «Джек Ричер 2: Никогда не возвращайся» не просто самый лучший спецгент, он из тех людей, которые при необходимости могут исчезнуть, и его не найдут, пока он сам этого не захочет. Джек Ричер — человек-загадка и остается таковым даже для своих коллег, секретных агентов. Он чувствует каждого мерзавца и распознает по-настоящему доброго человека. Лишь перestroитв очередное дело, он может понять, виновен подозреваемый или нет...

- 12.00 **СМЕРШ. ДОРОГА ОГНЯ** 16+
- 15.45 **СМЕРШ. КАМЕРА СМЕРТНИКОВ** 16+
- 19.30 **СМЕРШ. УМИРАТЬ ПРИКАЗА НЕ БЫЛО** 16+
- 23.00 Добров в эфире 16+
- 00.00 Военная тайна с Игорем Прокопенко 16+
- 04.30 Территория заблуждений с Игорем Прокопенко 16+

360° **360**

- 05.00, 14.55, 21.00, 01.50 Самое яркое 16+
- 07.35 Хороший врач 12+
- 08.30, 20.30 План действий
- 09.00, 12.00, 14.00, 20.00 Новости 360
- 09.30, 10.00 Самое вкусное 12+
- 10.30 Все просто! 12+
- 11.00 Будни
- 12.20 Хороший врач 12+
- 13.05 Дача 360 12+
- 14.30 Добродел 360 12+
- 15.25, 16.20, 17.10, 18.05, 19.00 **ИНКАССАТОРЫ** 16+
- 22.00 **САМЫЙ ОПАСНЫЙ ЧЕЛОВЕК** 16+
- 00.10 **МИССИЯ. НЕАДЕКВАТНА** 18+

ПЕНСИОНЕРАМ! специальная программа «ЗАБОТА ДОМА»

- ✓ Уход и помощь по дому
- ✓ Ремонт в квартире
- ✓ Оплата всех коммунальных платежей
- ✓ Единовременная выплата до 5 000 000 руб.
- ✓ Ежемесячно до 50 000 руб.

8 (495) 626-46-06, 8 (499) 499-46-36

Договор пожизненного содержания с иждивением

www.mosrenta.com



Елена Садкова
nedelya@vm.ru

С молодой актрисой Софьей Ардовой мы поговорили не только о работе в новом сериале, но и об отношениях в ее знаменитой актерской семье.

Софья, сериал «Ростов» рассказывает о сложном для страны времени: 1920-е годы, окончание Гражданской войны, разгул бандитизма... Готовясь к съемкам, вам пришлось вникать в исторические подробности?

Когда меня утвердили на роль, я, что могла, посмотрела по этой теме. А до этого слышала, конечно, выражение «Одесса — мама, Ростов — папа» и Бабеля читала... *(Улыбается.)*

Но, слава богу, мой персонаж не имеет отношения к преступности, она учи-

Даже страшно представить, что было бы с американскими актерами в наших условиях! Но скоро все у нас будет очень круто, каждую серию будут снимать как подготовку к полному метру. Мы это можем, у нас очень много талантливых людей. Конечно, хотелось, чтобы и снимались талантливые, способные, горящие работой люди, потому что бывает, что снимаются люди, которым все равно... А как так можно?! Ну, это мой юношеский максимализм, конечно. *(Улыбается.)*

А когда вы на пробы приходите, для вас это сильный стресс?

Я всегда волнуюсь ужасно, хотя понимаю — это просто часть работы, к тому же опыт, что полезно. При этом я пробы люблю. Однажды меня бросил парень, состояние пиковое. Мне ничего не хочется. Была зима, я слушала «АукцЫон». Пошла

в шесть лет в сериале «Воронка». Мама спросила: «Ты хочешь?» Я говорю: «Да, очень». Мамины подруги меня отговаривали: «Не надо! Ты же видишь, как нам тяжело!» Конечно, тяжело... Хотя... Вот у меня подруга работает в скорой помощи. Вот это, я понимаю, работа! А у нас — кайф, радость! Прежде всего мы развлекаем людей.

Волнуетесь, когда показываете свои работы родным?

Когда я решила поступать, папа *(Александр Шаврин, актер театра и кино. — «ВМ»)* рассказал мне про школу Табакова, и я сказала, что очень хочу туда. Выучила всю программу, потому что я, при всем своем раздолбайстве, человек ответственный. А потом трусанула и сказала: «Я никуда не пойду». Папа сказал: «Зря...» Он никогда не давил. Я папу обожаю. Когда я поступила, у меня было ощущение,

У НАС ВСЕ ЧЕСТНО

НОВЫЙ СЕРИАЛ «РОСТОВ» НАЧАЛ ПОКАЗЫВАТЬ КАНАЛ НТВ. СЫГРАВШАЯ В НЕМ СОФЬЯ АРДОВА РАССКАЗАЛА «ВМ» О СВОЕЙ РАБОТЕ В ФИЛЬМЕ

тельница русского языка и литературы...

Которая влюбляется в бывшего вора-рецидивиста?

Да. Вот так взяла и влюбилась. При всей ее образованности, ранимости, утонченности. Она смелая. И верит в людей. Любовь — это вообще непонятное явление. Не знаю, может, и я бы так могла...

Как думаете, вашим ровесникам интересно будет посмотреть эту историю?

Мы же все очень разные, но мне было бы интересно. Я знаю, что история основана на реальных событиях, хотя много чего и придумано, конечно. Там и любовь, и приключения, и стреляют — все на свете. Это очень захватывающе!

Что-то общее у вас с вашей героиней есть?

В «Ростове» я нежная, умная, тихая такая девочка-птичка. А по натуре я хулиганистая и мечтаю сыграть оторву с характером.

Съемки в напряженном графике проходили?

Мы снимали четыре серии за двадцать дней, только текст и успеваешь выучить.

на пробы. Думаю: «Да хрен с ним со всем, вообще плевать!» У меня настроение такое: я — в танке. Захожу, на меня смотрят, говорят: «Вы нам подходите, мы вас берем».

А недавно вышла «Женская версия», где я играю детектива, сотрудника органов. Я, как мне кажется, довольно элегантно и женственно одеваюсь — шляпки и все такое, а тут купила черную майку-поло, зачесала волосы назад — подготовилась. Друзья даже не верили, что меня могут на такую роль взять: «Ты? Да ты хиппи. Ты себя видела? Какой ты полицейский?» Я подумала: «Я офигенный полицейский!» И все получилось. Меня взяли почти сразу, через три дня уже позвонили. *(Улыбается.)*

Дети родителей-актеров часто отказываются от этого тяжелого пути, так как знают все подводные камни профессии. С вами этого не произошло...

Я всегда хотела стать актрисой. Я это очень люблю, и, мне кажется, я это умею. Первые мои пробы были

что это в его честь, что я, как на рыцарском посвящении, преклонила колени перед папой... До первого курса я очень боялась профессиональной оценки родителей — понимаю, боишься, потому что очень уважаешь, любишь... Для меня самый главный зритель — это мама, брат, папа. Был. Он, к сожалению, умер... Царствие Небесное! Это мои главные люди. Я очень сильно в себе сомневалась и так устала сомневаться, что мама сказала: «Неужели ты думаешь, я бы позволила тебе стать актрисой, если бы ты не была талантлива?» Этот разговор произошел, когда мне было лет шестнадцать. И я поняла, что когда-нибудь, когда у меня будет ребенок, я ему не позволю быть артистом или актрисой, если он будет неталантливый. Зачем гробить человеку жизнь? И я поверила маме. А потом

Мамины подруги меня отговаривали идти в актрисы: тяжело... А у меня подруга работает в скорой помощи. Вот это, я понимаю, тяжело!

Новая роль Софьи Ардовой в сериале «Ростов» — учительница русского языка и литературы (1). Софья Ардова со своей мамой, заслуженной артисткой России Анной Ардовой. Фото 2014 года (2)



появились люди, которые пишут: как приятно, что есть дети, достойные своих родителей. (Улыбается.) **Брат тоже пошел по стопам родителей?**

Брат поступил в школу Табакова! Я как раз выпускала спектакль в МХТ им. Чехова, мне однокурник говорит: «Он прошел». И я на все метро: «А-а-а-а!» Люди на меня смотрят, а я кричу: «Брат, брат поступил!» Они все: «Хорошо, хорошо». Антон вообще самый талантливый в семье, он — это и мама, и папа вместе взятые. Он красавец, мачо и замечательный артист. У него папина органика, мамыны талант и харизма. Он просто взрывает, наш Антоха! **Как надо воспитывать детей, чтобы сестра так обожала брата?**

Я не знаю. Мы же дрались с Антоном до первой крови! Ну, дети же были. Он всего на четыре года меня младше. Драться недавно перестали, потому что брат вырос, мне теперь страшно. (Смеется.) Мы просто друг друга очень любим. Антон все рассказывает маме, но

только после того, как расскажет мне. У нас небольшая дружная, потому что у нас все честно. И если уж мы любим, то любим безумно.

А можете себе позволить покритиковать мамыны работы?

Критиковать, слава богу, нечего, потому что мама прекрасная актриса. Хотя у нас полное доверие, и мама всегда спрашивает наше мнение. А еще она знает: если что, мы будем первыми, кто придет на помощь.

Не секрет, что молодежь сегодня очень мало читает. Родители заставляли вас читать?

Папа у нас очень много читал, даже посадил зрение, читая с фонариком под одеялом. И его страшно бесило, что мы с Антоном не читали до какого-то момента. Я начала читать в колледже, а на первом курсе — прямо взахлеб. Когда читала «Пиковую даму», то влюбилась в Пушкина. И зачем-то прятала книгу, не хотела признаваться, что люблю читать. А когда поняла, что папа в полном восторге от того,

ра Александра Николаевича Вертинского, потому что это актерское пение.

Сейчас поколение молодых актеров знает языки, широко мыслит, границы открыты. Есть планы попробовать поработать за границей?

Я думаю, что, если этому суждено случиться, значит, это произойдет. А я всегда готова. И я ничего не боюсь, ведь жизнь одна. Покинуть маму и брата — вот, конечно, самое сложное на свете. Но я не планирую никуда уезжать совсем.

Мнение мамы при выборе спутника жизни для вас будет важно?

А у меня есть любимый — Игорь Хрипунов. Это моя любовь! Мама уважает и ценит мой выбор. И Игорь с мамой друг друга обожают. Мы все друг друга любим, такая у нас семья.

Помимо профессии есть у вас увлечения? Может быть, экстремальные виды спорта?

Ой, нет, нет, только не они! Этого я очень боюсь, мне не нужны все эти адреналины. **Значит, участницей «Последнего героя» мы вас не увидим?**

Нет, какой «герой»? У меня будет шок, расстройство желудка, мгновенная смерть. (Смеется.) Меня мой любимый зазывает на лыжи, а я говорю: «Ты катайся, только меня не заставляй. Я тихо глинтвейн попою на горе, красиво посижу». Мне нравятся выставки, музеи, я люблю гулять по городу, люблю кино, книги. Мне достаточно. Людей люблю, но не всех, своих.

А идеальный отдых — это для вас что?

Когда папа еще был жив, мы отдыхали в Черногории, нам повезло, что врач его отпустил, для нас была такая надежда... И вот мы сидели — папа, мама, Антон, я — все в книгах. Вот это наш отдых. Лежали около моря и читали...

Я свой идеальный отдых так представляю: несколько дней я походила бы по городу, накупила бы всякой ерунды типа сережек, колечек... Я обожаю кольца и всегда их покупаю! А потом бы я плавала, лежала на пляже и читала книгу... Неделю или дней десять. Господи, никогда такого еще не было, но это было бы идеально!

О чем мечтает Соня Ардова? Что должно быть в ее жизни лет, скажем, через десять?

Да я не знаю, что завтра будет... Может быть, завтра я узнаю, что беременна, и у меня жизнь вообще поменяется, и все будет для ребенка. Не зря же говорят: хочешь рассмешить бога — расскажи ему о своих планах.

театральная афиша

МХАТ им. М. ГОРЬКОГО

Тверской бул., 22, © (495) 697-85-86

Основная сцена.

18/IV Мастер и Маргарита. 19/IV премьера Последний герой. 20/IV днем Сокровища Петера, в 18 ч. 30 м. Не хочу, чтоб ты выходила замуж за принца... 21/IV днем Ее друзья, в 18 ч. 30 м. Пигмалион. 23/IV и 24/IV премьера Сцены из супружеской жизни. 25/IV Красавец мужчина. 26/IV Отелло уездного города. 27/IV днем Сокровища Петера, в 18 ч. 30 м. премьера Отцы и дети.

Малая сцена.

18/IV Не все коту масленица. 21/IV Студент. 23/IV Чудаки. 25/IV Таня. 27/IV Любовь взаимны.

РАМТ

Театральная пл., 2, © (495) 692-00-69

Большая сцена.

18/IV веч. Северная одиссея. 19/IV веч. премьера Проблема. 20/IV днем Кролик Эдвард, веч. Сотворившая чудо. 21/IV в 11 ч. Принц и нищий, веч. последние дни. 27/IV веч. Rock'n'roll. **Маленькая сцена.** 19/IV в 19 ч. 30 м. Шатов. Кириллов. Петр. 20/IV в 15 ч. 30 м. и 18 ч. Волшебное кольцо. 23/IV в 19 ч. 30 м. Олеанна. 24/IV в 19 ч. 30 м. Правила поведения в современном обществе.

Черная комната.

19/IV в 19 ч. 30 м. В пылающей тьме. 21/IV в 15 ч. 30 м. Бесстрашный барин.

Белая комната.

20/IV в 19 ч. 30 м. Коновалов. 23/IV веч. премьера Оборванец. 25/IV премьера Умеешь ли ты свистеть, Йоханна?

Театр п/р Геннадия Чихачева

Ул. 1-я Новокузьминская, 1, © (495) 371-08-77, © (906) 706-20-94

Большой зал.

19/IV Человек-амфибия. 21/IV днем Грибной переполох. 25/IV премьера Бесприданница. 26/IV Недоросль. 28/IV днем Три медведя. **Малый зал.** 20/IV днем премьера Басни дедушки Крылова, в 18 ч. Пират и призраки. 21/IV в 17 ч. Как Соловей-разбойник Ивану-солдату помог. 27/IV днем Золотой цыпленок, в 17 ч. Колобок. 28/IV днем Красная Шапочка.

Театр Романа Виктюка

Ул. Стромынка, 6, © (495) 612-14-01

18/IV Мастер и Маргарита. 19/IV Саломея. 20/IV Мандельштам. 21/IV Нездешний сад. Рудольф Нуреев. 22/IV Путаны. 23/IV Мандельштам. 25/IV Саломея. 26/IV премьера Мелкий бес. 27/IV Последняя любовь Дон Жуана. 28/IV днем Кот в сапогах, веч. Мастер и Маргарита.

Благотворительный фонд «Бельканто»

Евангелическо-лютеранский кафедральный собор Св. Петра и Павла.

Старосадский пер., 7/10, www.belcantofund.com, © (965) 312-53-71

25/IV в 20 ч. Гала-концерт «Звучащие полотна. Айвазовский». 6000-й концерт фонда «Бельканто». Музыка западноевропейских композиторов. 26/IV в 20 ч. Бетховен. Лунная соната. Моцарт. Маленькая ночная серенада. Бетховен. Аппассионата. Видеoinсталляция: Вселенная глазами телескопа Hubble. Бах, Моцарт, Бетховен. 27/IV в 15 ч. Тбилисо. Грузинское многоголосие и орган. Бах, Мендельсон, Регер, традиционные грузинские мелодии, в 18 ч. Времена года: Вивальди и Чайковский.

Продюсерский центр Вл. Вексельмана

Творческое объединение «Лига музыки».

Дом-музей М. Н. Ермоловой (филиал Государственного центрального театрального музея им. А. А. Бахрушина). Музыкальная гостиная.

Тверской бул., 11, © (495) 690-54-16, © (985) 919-46-90 25/IV Цикл музыкально-просветительских программ «Музыкальные четверги на Тверском, 11». Моноконцерт Stabat Mater. Духовная кантата Stabat Mater («Стояла Мать скорбящая»). Перголези (1736 год).



PERSONAL STARS

2

ДОСЬЕ

Софья Ардова родилась в 1996 году в Москве в актерской семье. Мать — Анна Ардова, актриса Театра Маяковского, широкую популярность ей принесла работа в ситкоме «Одна за всех» на канале «Домашний». Дед по матери — Борис Ардов, актер и режиссер, работал на студии «Мультфильм». Бабушка по матери Мира Валерьяновна была актрисой Театра юного зрителя. Отец Александр Шаврин — актер театра и кино, заслуженный артист РФ. Младший брат — Антон Шаврин, снимался в скетчшомах «Женская лига» и «Одна за всех».

что я сижу над книжкой, прятаться перестала...

Определились, что вам ближе — театр или кино?

Театр — это то, что воспитывает артиста, он обязательно должен быть в его жизни. Сейчас чаще выбирают кино, потому что это деньги и известность. Ну, конечно же, кому охота семь лет торчать в массовке? Но я не готова всю жизнь отдать театру. Я хочу семью. Естественно, я, как и положено актрисе, тщеславный человек. В идеале, хочу зарабатывать денег и потом уехать жить на море и воспитывать внуков. Я очень люблю свою профессию, но я не маньяк, слава богу. (Улыбается.)

А музыкальная школа была в вашем детстве?

Нет, музыкальной школы в моей жизни не было, и ни на каком инструменте я не играю. Но петь я люблю, особенно песни из репертуара



Историческая сцена

15, 16, 17, 18, 19 мая

ПРЕМЬЕРА

243 | Театральный Сезон 2018/2019

ПЕТР ЧАЙКОВСКИЙ

ЕВГЕНИЙ ОНЕГИН

ЛИРИЧЕСКИЕ СЦЕНЫ В ТРЕХ ДЕЙСТВИЯХ

Дирижер-постановщик - ТУГАН СОХИЕВ
Режиссер-постановщик - ЕВГЕНИЙ АРЬЕ
Сценограф - СЕМЕН ПАСТУХ

Музыкальный руководитель-главный дирижер ТУГАН СОХИЕВ

8 (495) 455-5555 www.bolshoi.ru
Большой театр России ОГРН 1027739856539 125009
Москва, Театральная пл., 1

На правах рекламы

12+

© АО «Банк Кредит Свисс (Москва)». Генеральная лицензия Банка России № 2494 от 12 апреля 2016 года. Входит в группу компаний Кредит Свисс.

АКТЕР ЭММАНУИЛ ВИТОРГАН ПРЕДСТАВИЛ ТРИ ПРОЕКТА СО СВОИМ УЧАСТИЕМ: ХУДОЖЕСТВЕННЫЙ ФИЛЬМ «МОТЫЛЕК», СПЕКТАКЛЬ «ДВЕ ИСТОРИИ ЛЮБВИ» И МУЗЫКАЛЬНУЮ ПРОГРАММУ «ЗА ВСЕ ТЕБЯ БЛАГОДАРИЮ»



Анжелика Заозерская
nedelya@vm.ru

У народного артиста России Эммануила Виторгана в апреле три больших премьеры: музыкальная программа «За все тебя благодарю», где актер вместе с супругой Ириной Млодик-Виторган исполняет песни на стихи Александра Володина, с которым дружил много лет. В Доме кино он представил «Две истории любви», читая в сопровождении оркестра новеллу Мериме «Кармен» и поэму Пушкина «Цыганы». А 16 апреля в культурном центре Эммануила Виторгана на Остоженке покажут фильм Константина Худякова «Мотылек», в котором снялся актер. **Эммануил Гедеонович, почему премьеры фильма проходят у вас в центре?** У нас прекрасная атмосфера, все наполнено добром,

творчеством, любовью, созиданием. В нашем центре даже счастливые пары образовались. Люди здесь познакомились, полюбили друг друга, а потом поженились. Всех приглашаю в наш культурный центр на концерты, премьеры, встречи с интересными людьми. Насколько я знаю, у всех все хорошо — любят друг друга по сей день. Картина «Мотылек» — работа режиссера Константина Худякова, очень талантливого художника. Мы с ним давно знакомы. Алена Бабенко, исполнительница главной роли, очень талантливый человек и необычайно чуткий партнер.

Ваш герой в спектакле «Король трэф. Карта любви» — дипломат, в некотором роде распоряжается судьбами людей. Как родился этот спектакль?

«Король трэф. Карта любви» — музыкальный киноспектакль. Это новый жанр, и придумала его моя жена Ириша. В спектакле звучат замечательные песни, написанные специально к этой постановке. Одну из них «За все тебя благодарю» специально для меня написал Игорь Кру-

той. Моя партнерша — певица и артистка Анжелика Агурбаш. Мне нравится сама тема спектакля: любовь и политика и ее подача. Мы играем этот спектакль не только в нашей стране, но и за границей.

Анжелика Агурбаш — непрофессиональная актриса, как и ваша родственница Ксения Собчак. Как вы считаете, может ли человек без образования играть в театре и в кино?

Я стал отцом в 79 лет. У меня дыхание перехватывает, когда я вижу дочь. Она замечательно себя ведет, не плачет, не капризничает...

Понимаю, что вас интересует моя родственница Ксения Собчак и с радостью удовлетворю ваше любопытство. Я знал Ксению еще маленькой девочкой. Приходил к ним домой в Ленинграде и видел, как она растет. Ее папа не был тогда еще мэром Ленинграда. Родители Ксении часто приходили в Те-

атр Ленинского комсомола, где я работал, на спектакли. Ксения Собчак — дочь очень талантливых людей, и она, безусловно, достойна своих родителей. Чтобы в жизни происходило, Ксения навсегда останется для меня родным человеком. Что касается непрофессиональных артистов, которых с каждым годом в театре и в кино становится больше, то профессию нужно знать. Человек может быть очень артистичным, эмоциональным, но стоит ему выйти на сцену, как начинается так называемый мандраж. Даже у меня, артиста с громадным стажем, перед спектаклем руки трясутся от страха. Не подумайте, что я пре-

увеличиваю. Не позволяю себе на сцене врать. Для меня подготовка к спектаклю начинается не за час и даже не за три часа, а за несколько суток. Перестаю общаться с близкими так активно, как общался накануне спектакля.

Скажите, а почему вы выбрали для своего нового спек-

МЕНЯ СПАСЛА ЛЮБОВЬ



БЛАГОВЕЩЕНИЕ

2

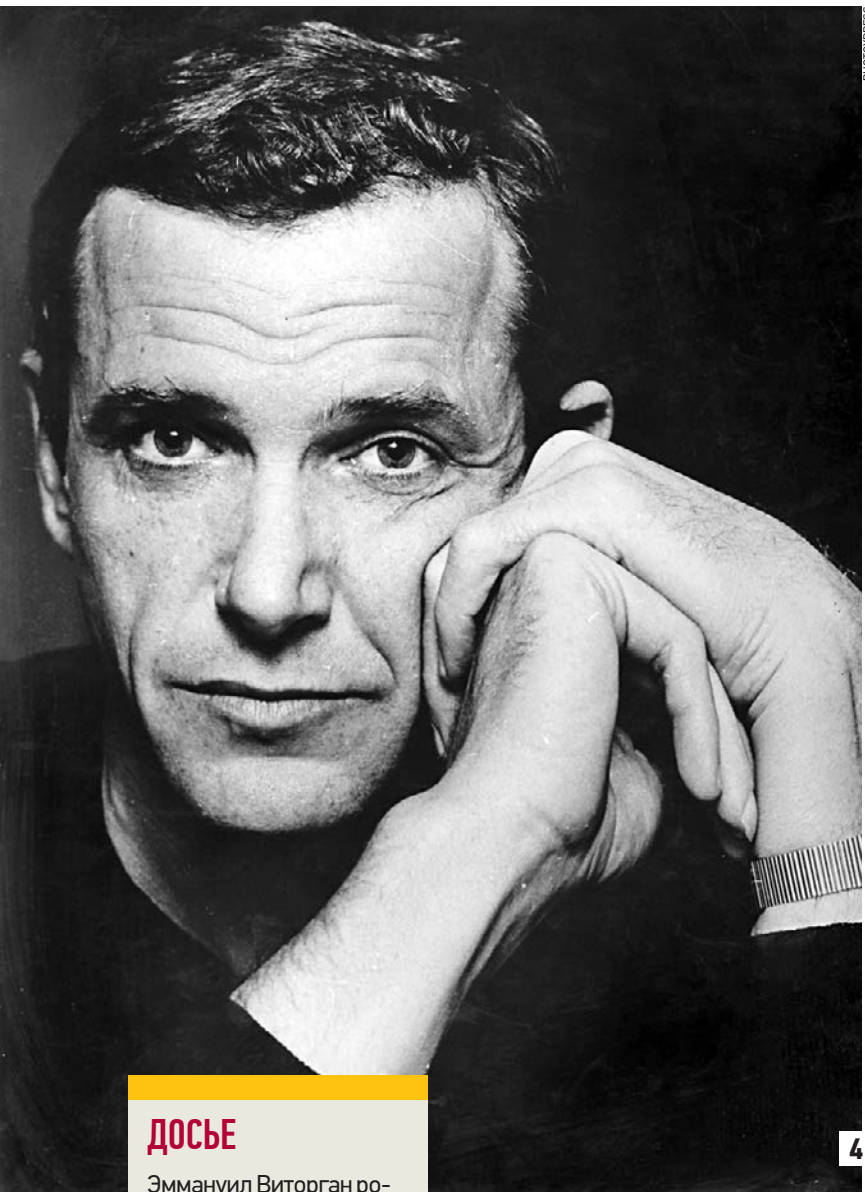

PHOTOXPRESS



3

ДОСЬЕ

Эммануил Виторган родился в 1939 году в Баку. В 1961 году окончил Ленинградский театральный институт и был принят в труппу Псковского театра драмы имени А. С. Пушкина, вскоре перешел в Ленинградский театр драмы и комедии, с 1967 года работал в Ленинградском театре имени Ленинского комсомола. В 1971 году вместе со второй женой, актрисой Аллой Балтер, переехал в Москву. Работал в Драматическом театре имени К. С. Станиславского, в 1982 году стал актером театра на Таганке. С 1984 по 2005 год — актер Театра имени Маяковского. В фильмографии актера более 100 работ, в том числе в таких фильмах, как «Два билета на дневной сеанс», «Миссия в Кабуле», «Король Лир», «Кортик», «Двое в новом доме», «И это все о нем», «Крепость», «Благочестивая Марта», «Ларец Марии Медичи», «Чародеи», «День радио», в телевизионных сериалах «Бедная Настя», «Исцеление любовью», «Дети Арбата», «Склифосовский» и других.

4



5

Актер театра и кино Эммануил Виторган в наши дни (1). С сыном Максимом Виторганом на премьере фильма «День выборов — 2». Фото 2016 года (2). Кадр из фильма «Чародеи»: Михаил Светин в роли Омы Остапыча Брыля (слева) и Эммануил Виторган в роли Коврова (3). Актер Театра имени Маяковского Эммануил Виторган. Фото 1985 года (4). С женой Ириной Млодчик-Виторган. Фото 2018 года (5)

такля «Две истории любви» новеллу Мериме «Кармен» и поэму Пушкина «Цыганы»?

В этих произведениях замечательно раскрыта тема любви. Как говорится, ребром ставится вопрос: почему в конце смерть? Тема любви и страсти — болезненно-прекрасная и очень актуальная во все времена. **Вы живете очень насыщенной творческой жизнью. Откуда в вас столько энергии?** Благодаря моей супруге. Ириша намного моложе меня и куда более активнее. Она — большая молодчина. **Можно сказать, что вы живете по Чехову, который говорил, что «человек должен трудиться, работать в поте лица»...**

Человек должен работать, жить и не предсказывать финал. Он, финал, появится сам собой. Я высказываю только свою точку зрения, на которой не настаиваю. Несмотря на то что некоторые люди живут не так, как мне хотелось бы, это их личное дело. Наверное, я не прав, что резко не реагирую на неприличные поступки людей, но это так.

А почему не реагируете?

Я прожил огромную жизнь, точнее много-много жизней своих героев. Для меня сегодня практически нет ничего нового. Такое ощущение, что все это я уже проходил. Единственная загадка, которая осталась, — это всегда неожиданная реакция людей на фильмы, спектакли, концерты.

На ваш взгляд, люди меняются с течением времени?

Меняются. Когда человек молод, он более эмоционален, а с годами приходит мудрость, осмысление. Когда нет суеты, у человека больше шансов понять, когда он прав, а когда не прав. Это прежде всего важно для себя определить — прав ты или не прав? Замечу, говорить другому человеку, что он не прав, нельзя, потому что у каждого — своя правда.

Единственное, что я знаю точно, — не должно быть никакого насилия человека над человеком. Ни физического, ни духовного.

Сегодня в вашей жизни все прекрасно. В чем секрет счастливой семейной жизни?

Думаю, никакого секрета нет. Надо просто оставаться человеком в любых обстоятельствах. В жизни всякое бывает, и у меня было, но не надо быть жестоким, эгоистичным. Я ушел из первой семьи, понимая, что делаю своим близким больно, и что они этой боли ничем не заслужили. Но я не мог позволить, чтобы моя первая семья ощущала на себе мое новое измененное состояние души. Нужно быть честным в отношениях. До сих пор понимаю, как я огорчил свою первую семью, и допускаю, что это наказуемо. Правда, пока в моей жизни только радость и счастье.

Что может выбить вас из колеи?

Я артист, и бывает, что эмоции иногда повысят голос, накричать, но сразу же извиняюсь. Но вообще-то я крайне редко бываю раздражен.

Было в вашей жизни желание научиться чему-то, например хорошо петь или пилотировать самолет, которое вы пока не смогли осуществить?

Единственная моя мечта с 10-летнего возраста — стать артистом. Мечта еще и потому, что никто из моих близких, а у меня огромное количество родственников, не был связан ни с театром, ни с кино. Все — «технари», все — нормальные люди. Но, как говорится, в семье не без урода, и этот урод, к счастью, я. Благодарен всем людям, которые помогли мне стать артистом. Боготворю своих педагогов и режиссеров, с которыми работал. Не скрою, что во время репетиции я мог и вспылить, и хлопнуть дверью, но по-

том мне хватало ума и совести попросить прощения. Надеюсь, что профессией своей владею. Хотя каждую роль начинаю с нуля. Если спросите: «Доволен ли я собой?» — мой ответ: «Далеко не всегда. Я из тех, кто сам себя «жрет». Бесконечно рад тому, что встречаюсь с большим количеством людей, которые любят театр, кино, это и мои ученики, и партнеры, и зрители, и у каждого из них я все еще учусь.

Есть ли у вас увлечение, хобби?

Страсть к спорту осталась в молодости. Замечу, что были у меня разряды и по волейболу, и по баскетболу... Я даже был чемпионом России среди школьников по водному поло. Сегодня единственное дело, которое меня захватывает целиком, — моя профессия. Я, проживая на сцене чужие жизни, всегда стараюсь сказать о том, что люди должны жить друг для друга.

Расскажите, пожалуйста, о рождении своей дочери Этель?

В 79 лет я стал отцом. Сейчас Этели годик и месяц. Знаете, у меня дыхание перехватывает, когда я вижу дочь. Она замечательно себя ведет — не плачет, не капризничает, и с ней очень просто и легко. Спит, ест, общается, а сейчас стала ходить и прямо носит по квартире. Рождение Этель — это чудо. Как и чудо то, что я живу.

Почему вы так говорите?

После смерти второй жены Алочки Балтер я хотел уйти из жизни, но Ириша своей любовью и терпением вернула меня. Я — человек, которого буквально спасла любовь. Я рассказываю об этом только потому, что мысли о добровольном уходе из жизни не должны никого посещать, а если посещают, то их надо немедленно гнать прочь. Дочка Этель — продолжение моей жизни. Я и до ее рождения неоднократно говорил: «Рожайте, рожайте, наши дети должны быть лучше нас». Мне известны опасения некоторых людей, которые рассуждают так: кто же будет воспитывать девочку, если его не станет, как она будет жить? Но у нашей Этель есть молодые родственники и молодая мама.

Были ли у вас поражения в любви?

Были ситуации, когда женщины уходили... Но мне никогда не хотелось вернуть человека, потому что я уважал его выбор и хотел, чтобы ему было лучше. Но, знаете, неудачи закаляют при условии, что человек умеет делать из них правильные выводы.

□ Какую роль в СССР играли мафия, теневая экономика, подпольные миллионеры и хозяева нелегального бизнеса? Или люди, подобные подпольному миллионеру Александру Ивановичу Корейко из «Золотого теленка» могли существовать лишь в первые годы советской власти? Нет, даже во время Великой Отечественной войны в СССР находились реальные «великие комбинато-

трального управления шоссейных и грунтовых дорог и автомобильного транспорта при Совете Народных Комиссаров СССР (ЦУДортранс при СНК СССР). После двух лет работы, получив стаж и рекомендации, Павленко поступил на инженерно-строительный факультет Белорусского государственного политехнического института. Хотя при поступлении удалось скрыть происхождение, через несколько месяцев, когда он учился на



3



4

Николай Павленко в конце 1920-х (1) и в 1952-м, после ареста (2). Владимир Юматов (слева) в образе Николая Павленко в фильме «Черные волки», 2011 год (3). Поддельные печати военно-строительного участка № 5 Калининского фронта. Первые из них были вырезаны из сапожных подошв (4). В конце 1940-х Павленко не стеснялся носить полковничьи погоны, ездил на личном автомобиле и вообще не скрывал своего достатка (5)

ФАЛЬШИВАЯ АРМИЯ

ДЕРЗКАЯ АФЕРА НИКОЛАЯ ПAVЛЕНКО, ОРГАНИЗОВАВШЕГО ПОДДЕЛЬНУЮ ВОИНСКУЮ ЧАСТЬ, В СВОЕ ВРЕМЯ ПОТряСА СТРАНУ

ры». Самым успешным из них — до своего ареста — был Николай Максимович Павленко, создатель самой грандиозной аферы в истории Красной армии и СССР. Павленковская биография до сих пор вызывает споры у историков, и вопрос — кто был его покровителем.

втором курсе, бдительные сотрудники институтского отдела кадров отправили запрос по указанному Павленко его прежнему месту проживания, и Николай, не дожидаясь сотрудников органов, бросил учебу и быстро покинул Минск, не оставив знакомым контактов.

Сын кулака

□ Как указывал Павленко в автобиографии, он родился в 1908 году. По другой версии, это случилось в 1912 году, а сам Павленко также указывал в ряде своих документов, что родился в 1910-м и даже в 1914 годах. Место рождения — село Новые Соколы Киевской области. Отец — зажиточный мельник, и Николай Павленко, обладавший, по свидетельству близких ему людей, припистине звериным чутьем на опасность, в 1928 году сбежал из дома. В СССР развернулась кампания по раскулачиванию, и оказаться сыном кулака означало оказаться в ссылке. Отца и родственников Павленко через год после ухода Николая отправили в Сибирь. Николай же, подавшись в город на заработки (и по одной из версий, приписав себе в документах лишние четыре года и иное место рождения), устроился в Белоруссии на работу строителем в Главное управление шоссейных и грунтовых дорог и автомобильного транспорта (Главдортранс) Белоруссии, входившего в состав Цен-

Строитель или сексот

□ Далее, после нескольких лет неизвестности, Павленко, подобно тому, как описывалось в досье Остапа Бендера на Корейко, всплывает в 1935 году в городе Ефремове Тульской области. Теперь он работает бригадиром в дорожно-строительной организации, и попадает под следствие за многочисленные приписки и массовое хищение стройматериалов. В стране действует «закон о трех колосках» («Об охране имущества государственных предприятий, колхозов и кооперации и укреплении общественной (социалистической) собственности»), предусматривающий наказание в виде расстрела, а при смягчающих обстоятельствах — до 10 лет лишения свободы с конфискацией имущества, но Павленко не посадили. Он согласился помочь сотрудникам органов «в разоблачении антисоветского заговора»



1

2





5

в строительном областном управлении, обличив работавших там «вредителей» — инженеров Волкова и Афанасьева. А сам Павленко с незапятнанной анкетой трудоустроился в другое учреждение.

Но есть и другая версия этого этапа павленковской деятельности — завербованный на втором курсе института сотрудниками НКВД Павленко, успешно принявший участие в агентурной разработке троцкистов-антисоветчиков, после второго курса бросил учебу и с помощью кураторов из органов был направлен на работу в строительные организации, одной из которых стал Главвоенстрой при Совнарком СССР. Принятый на работу прорабом, Павленко уже через пару месяцев был назначен старшим прорабом, а потом стал начальником отдельного строительного участка, благополучно пережив эпоху Большого террора.

Павленко был не только хорошим организатором и строителем, но и незаурядным экономистом и специалистом по припискам и фальсификации строительной документации, при помощи чего долгое время удавалось заниматься списанием ценностей и завышением объемов работ.

Дезертир

Мобилизованный сразу после начала Великой Отечественной войны, через пять дней Николай Павленко был направлен воентехником 1-го ранга во 2-й отдельный стрелковый корпус Калининского фронта, находившийся в Минске. В другой версии — был назначен помощником начальника инженерной службы 2-го стрелкового корпуса в Западном особом военном округе. Части корпуса, в ко-

тором служил Павленко, после оборонительных боев в Белоруссии, понесшие большие потери, были выведены в Смоленскую область. Получив новое назначение — в отдел аэродромного строительства штаба формирующейся 1-й воздушной армии Западного фронта и оформив командировку, — в марте 1942 года Павленко с сержантом-шофером на служебном грузовике отправился в Калинин, где находились родственники и где он когда-то, еще будучи студентом, работал и многих местных жителей с тех пор знал. Как потом на допросе утверждал сам Павленко, «я был откомандирован в отдел аэродромного строительства ВВС Западного фронта. Но в районе Калинина этого отдела не оказалось, и я решил лично создать военно-строительный участок». Но на самом деле это было дезертирство...

Во время одной из попоек со знакомыми из строительных организаций один из собутыльников, резчик по дереву Людвиг Рудниченко, демонстрируя таланты, вырезал из подошвы резинового сапога гербовую печать и штампы, на которых было написано «Участок военно-строительных работ Калининского фронта № 5». После этого Павленко принял решение создать фиктивную воинскую часть, которую ему в военной суматохе и при помощи взятки удалось оформить как «настоящую», отпечатав тираж поддельных документов и облачив «подчиненных» в советскую военную форму. Помимо подельников, Павленко смог договориться, чтобы в его часть были направлены служащие, от-

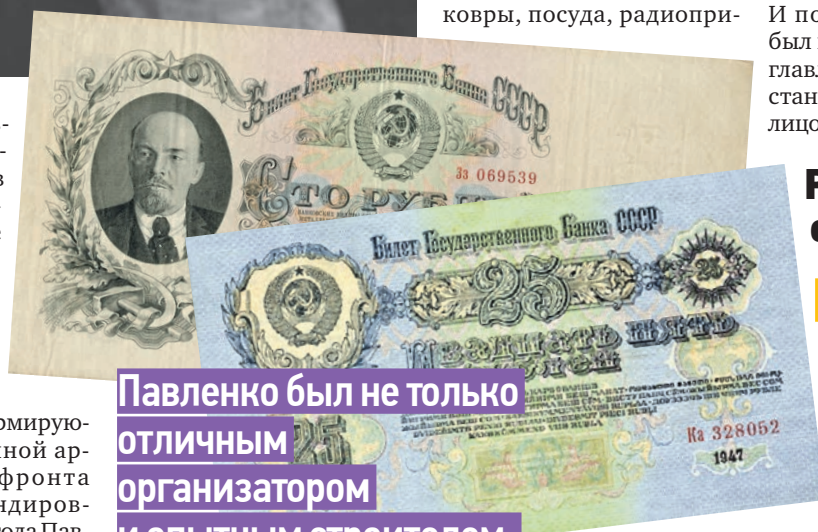

Павленко был не только отличным организатором и опытным строителем, но и незаурядным экономистом

ставшие от подразделений и выписанные из госпиталя. Так в Калинин начал действовать «Участок военно-строительных работ № 5 Калининского фронта» (УВСП-5), выполнявший городские заказы. После расформирования Калининского фронта осенью 1942 года войсковая часть Павленко стала строить аэродромы для 4-й Воздушной армии и стала фигурировать в документах как УВР-5. Павленко и его подчиненные получали чины и награды.

Эшелон трофеев

Окончание войны «павленковцы» застали в германском городе Штутгарте. На территории Германии после 9 мая 1945 года подчиненные Павленко, «солдаты» и «офицеры», занялись грабежом мирных немцев, которые стали жаловаться в советские коменданты, которые стали ловаться в советские коменданты. Для наведения порядка и прекращения возможных расследований со стороны бдительных органов Павленко лично приговорил к смерти и расстрелял двух своих, задержанных с поличным на грабежах.

Один из самых так до конца и не раскрытых эпизодов павленковской деятельности — как он в 1946 году сумел из германского Штутгарта вывезти в СССР железнодорожный состав из 30 вагонов. Вывоз имущества из Германии контролировался и фиксировался советскими органами, которые могли оставить состав или позже — предъявить получателю обвинение в хищениях.

В павленковском эшелоне были: грузовые и легковые автомобили, мотоциклы с колясками, трактора, мебель, швейные машины, ковры, посуда, радиопри-

емники, рулоны тканей, музыкальные инструменты, одежда, мешки с сахаром и крупами, техника и другое имущество. Помимо этого, в Советский Союз направлялось сто голов крупного рогатого скота и двести павленковских подчиненных.

И в мирное время

Через три года Павленко воссоздал свою часть — уже «управление» («Управление военного строительства» — УВС 1) — во Львове, используя прежние приемы, но увеличив объем договоров и работ (на территории шести республик: Украинской, Молдавской, Белорусской, Латвийской, Литовской, Эстонской). Как позже заявил на суде Павленко, «мы не вели антисоветской деятельности, мы просто строили, как умели, а умели мы хорошо». В течение четырех лет управление сумело заключить 64 договора на сумму 38 миллионов 717 тысяч 600 рублей, из которых были получены 25 миллионов рублей. При этом внешне деятельность управления не отличалась от прочих подразделений Советской армии, живших по уста-

Рядом с начальством

Павленко всегда не только восхвалял вождей и участвовал в разоблачении врагов народа, но и сотрудничал с органами госбезопасности, заводил знакомства. Павленко в Молдавии часто избирали

в президиумы торжественных собраний и партконференций, во время праздничных парадов его место было на трибуне рядом с руководством республики и с Первым секретарем КП(б) Молдавии Леонидом Брежневым. За несколько месяцев до ареста Павленко присвоил (или ему присвоили?) себе звание полковника.

В результате одной жалобы на имя маршала К. Е. Ворошилова (заместителя председателя Совета Министров СССР) началось расследование, и военная прокуратура неожиданно узнала, что указанная в письме воинская часть не значится в списках ни Министерства обороны, ни спецслужб.

14 ноября 1952 года были арестованы более 300 «павленковцев», а через девять дней — он сам. Многие даже не знали, что работают в фальшивом учреждении. В течение нескольких лет кандидаты на работу в управление Павленко проходили проверку в органах, выяснявших их лояльность к советской власти.

Уголовное дело, следствие по которому длилось два года, достигло 146 томов. В ходе пятимесячного разбирательства два адвоката Павленко были отправлены в больницу с инфарктами. Директору треста, который имел дела с Павленко, один из следователей задал во-

прос, почему тот верил Павленко. Свидетель ответил: «А что я мог подумать, если 1 мая он на трибуне стоит рядом с областным начальством, его хвалят, его ставят в пример, на нем парадный мундир с орденами?»

Среди тех, кого следствие на территории Молдавской ССР связало с деятельностью «банды Павленко», были министр пищевой промышленности республики Цуркан и его заместитель, первый секретарь Тираспольского горкома КПСС Лыхвар, секретарь Бельского горкома Рачинский, сотрудники министерств обороны и внутренних дел, военпреды предприятий и командиры воинских частей, финансисты и банковские работники.

После следствия были приняты меры: замы министра были уволены, первые секретари получили выговоры. Как и самый высокопоставленный деятель, который был в этом замешан, — Цуркан. О нем, кстати, упоминал Леонид Брежнев (в книге «Воспоминания», глава «Молдавская весна»): «Расскажу, для примера, как мы с Кириллом Ивановичем Цурканом, тогдашним министром пищевой промышленности, спасали урожай винограда. В тот год виноград уродился на славу... Приходит ко мне Цуркан...» 4 апреля 1955 года трибунал Московского военного округа огласил приговор руководству преступной группы под руководством Павленко. Главари приговорили к высшей мере — расстрелу, с конфискацией имущества. Остальные 16 «соратников» получили тюремные сроки от 5 до 20 лет, с конфискацией имущества и лишением орденов и медалей.

Но до сих пор нет достоверного ответа на вопрос, кто же был главным покровителем Павленко в верхах...

ОБ АВТОРЕ



Алекс Громов — историк и писатель, автор двух десятков книг, одна из которых посвящена Тегеранской конференции. Председатель жюри премии Terra Incognita.

ЭТА ПЕСНЯ ИМЕЕТ СВОЕГО АВТОРА, ХОТЯ ВСЕ ДУМАЮТ, ЧТО ОНА НАРОДНАЯ, ДАЖЕ БЛАТНАЯ. ЕЕ АВТОР НАПИСАЛ ЕЩЕ КОЕ-ЧТО, СТОЛЬ ЖЕ ПАМЯТНОЕ И ТОЖЕ ИЗВЕСТНОЕ КАК НАРОДНОЕ...



Ольга Кузьмина
olga.kuzmina@vm.ru

Эта весна отмечена многими потерями. Сорок дней назад не стало поэта Глеба Горбовского — знаковой величины в истории литературы ушедшего и текущего века. Новость о смерти Горбовского не «порвала» СМИ, а проскользнула незаметной мышью и исчезла, не выдержав «конкуренции» с трагедией Игоря Малашенко, случившейся накануне. Горбовский — глыба. Автор массы уникальных по пронзительности стихов, он мог бы написать всего один — и уже оказался в истории. «Когда фонарики качаются ночные...» — она ведь не народная, это не бластная фольклор! Как и памятная «У павильона «Пиво-Воды» стоял советский постовой...». Эстеты припомнят и «Ах вы груди мои, груди, носят женские вас люди». Хулиганист был Глеб Яковлевич — человек, которому посвящали стихи сам Бродский!

Люди часто опаздывают. Не к автобусу, к жизни уходящей. Мечтая взять у Горбовского интервью, я несколько лет «начитывала» материалы, влюблялась в него все больше, все ждала и мечтала: вот поеду в Питер... Не успела. А он успевал все — и жить, и любить, и хулиганить, и писать стихи. Дожил до 87. Так и остался тайной для всех. Может, и для самого себя, не знаю.

...Вот она, папка «Горбовский». Представляю, будто видела сама: стоит себе на Невском актер Сергей Гурзо — красивый до головокружения, тот самый, который «Сергей Тюленин». А мимо него идет разбитная компания. И вдруг один — с острыми такими, жгучими глазами, — отделяется от толпы, подходит и просит вежливо, чуть наклонив голову: «Я насчет авторских...» Гурзо пожал плечами: «А я вас не знаю. Сам еще ничего не получил. К режиссеру обратитесь!»

А Горбовский что? Просто спросил. Нет так нет. Просто не было денег у друзей-поэтов, вот он и обратился попростому... На самом деле Горбовский был конченным, абсолютным бесребреником. Кстати, авторские права на песню он так до конца жизни и не зафиксировал, отчислений от «Фонариков» не получал, а уж пели-то их... Проще сказать, кто не пел. А так нужный ему трояк выдал Бродский. Когда тот умер, Горбовский написал: *Помню, в дни его отъезда Мне он выделил трояк, Потому, что я не бездарь, Да и Бродский не дурак...*

Фамилия Горбовские «упала» на их семью волей писателя. Где, мол, живете? А, в Горбово. Горбовские значит. Так и пошло... Горбовские — горбатились. Тягот было много, в этом смысле, до горба на спине... В начале войны, когда было страшно, но все еще казалось сном, мама посадила

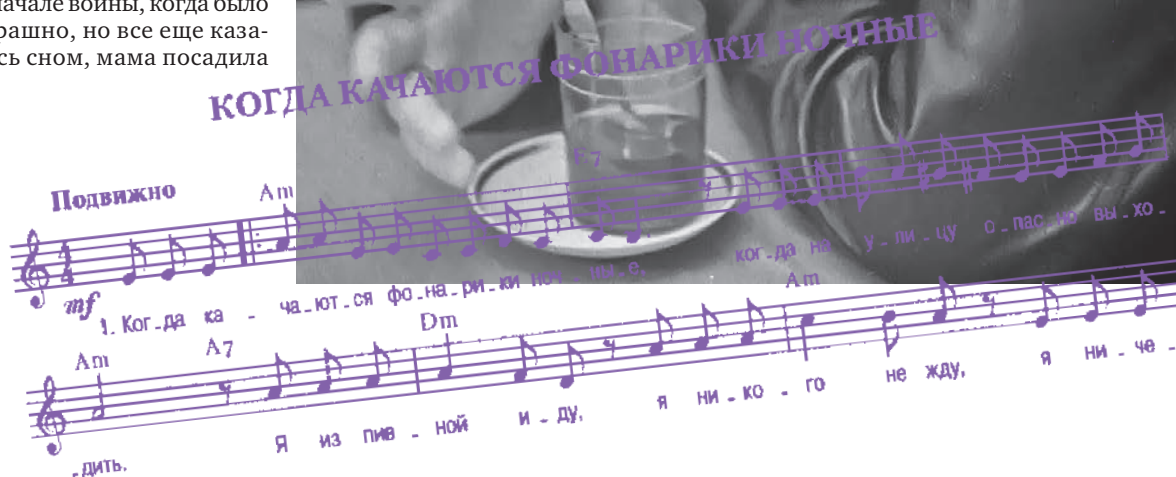

А Я ОДИН ИДУ...

Глебку в поезд на Московском вокзале. Поправила рубашку, попросила соседей присмотреть за пацаном. В Порхове ему будет спокойно. Серебристая Шелонь, силуэт крепости, церковь старая, пахнувшая временем — ему тут нравилось. А потом город взяли немцы, и надо было как-то жить... Иногда, кстати, немцы плескали ему, ободранцу, супа и даже давали хлеба. А он, пользуясь случаем, тихонько тырил у них боеприпасы — только для того, чтобы устроить «бабах», поскольку огонь и грохот любил с детства. Как-то его поймали, чуть не поставили к стенке.

Почему не поставили — Горбовский и сам недоумевал. Четыре года он не просто бедствовал, а бродяжничал. Их сбило в стаю — таких же некормленных, грязных, голодных волчат, шпану и юных уголовников. Грамоты Горбовский не разумел, зато изучил законы детских приемников и детдомов. Он знал, что отсюда репрессировали еще до войны. Горбовский-старший красноармейцем воевал в армии Тухачевского, в боях лишился глаза. Позже ему устроить «бабах», поскольку огонь и грохот любил с детства. Как-то его поймали, чуть не поставили к стенке.

что протез выпал и покати́лся по полу... После войны Горбовский нашел мать в Ленинграде — она пережила блокаду, но жизнь не ладилась — ни в школе, ни в ремесленном училище он не прижился. Дальше — как сон: конфликты с матерью и отчимом, исправительная колония для несовершеннолетних преступников. Он «ушел» из нее красиво и артистично, как «профи». И добрался до заволжских лесов, где тихонько жил отсидевший отец, после срока лишенный прав. Отец был учителем, хоть и значилось в местной школе несколько учеников. К ним примкнул

и Глеб. Как заставил его отец учиться, как засадил за книги — ну кто теперь скажет. Но засадил. И там впервые сложились стихи. Он писал их и раньше, но теперь это было другое... После это снова был Ленинград и школа. А потом армия, стройбат, где он едва ли не через сутки или двое оказывался на гауптвахте. В 1953-м, переживая очередные «приключения», он под настроение начал сочинять песни, которые сам позже окрестит «похабными». Время прошло, слова их позабылись, исписанные тетради он порвал. Но «Фонарики» остались.

Столяр на «Красном Октябре», научившийся пить литературу, слесарь-газовщик, рабочий геофизических бригад на Сахалине и в Якутии...

Он все равно вернулся, не мог не вернуться. И в шестидесятых жил на Васильевском острове, на углу 9-й линии и Малого проспекта. Жилье было удоб-

Я так сочинял

ным: внизу — пивбар, напротив — часовня. Церковь да кабак... Как-то он шел домой и увидел, как из пивбара вышел милиционер и упал в сугроб, как подкошенный. Дома Горбовский написал теперь уж знаменитое: *У павильона «Пиво-Воды» Лежал счастливый человек. Он вышел родом из народа, Ну, вышел и упал на снег... Как такому не уйти в народ!*

В жизни у Горбовского было три большие любви — разные, но все — острые. Поэтесса Лидия Gladкая, несостоявшийся филолог Анна Петрова и последняя жена, Светлана, с которой он познакомился в заведении, где лечился от зеленого змия. Каждая оставила след и строки, счастье и боль. «Я умру поутру», — написал он когда-то. Утро смерти всплывало у него не раз. Он не искал славы, денег, не умел завидовать. И умер утром. Как обещал... Только «Фонарики» качаются, качаются на ветру... Вспомним авторский текст.

*Когда качаются фонарики ночные
И темной улицей опасно вам ходить, —
Я из пивной иду,
Я никого не жду,
Я никого уже не в силах полюбить.*

*Мне лярва ноги целовала,
как шальная,
Одна вдова со мной припала
отчий дом.
А мой нахальный смех
Всегда имел успех,
А моя юность покати́лась
кувырком!*

*Сижна на нарах, как король
на именинах,
И пайку серого мечтаю
получить.
Гляжу, как сыч, в окно,
Теперь мне все равно!
Я раньше всех готов своей
факел погасить.*

*Когда качаются фонарики ночные
И черный кот бежит по улице,
как черт, —
Я из пивной иду,
Я никого не жду,
Я навсегда побил свой
жизненный рекорд!*

УВИДЕЛ ЕЕ И ПОНЯЛ, ЧТО ВЛЮБИЛСЯ

Мы, Алла и Владимир Шишкины, вместе уже 67 лет. Алла Ивановна отметила в прошлом году 90-летие, а мне 90 лет исполнится 29 октября 2019 года. День, когда я впервые увидел свою будущую супругу, помню, словно это случилось вчера, хотя с того времени прошло 70 лет. Я, студент 2-го Московского медицинского института, староста курса, уточнял списки присутствующих в аудитории. Увидел новенькую студентку и влюбился в нее с первого взгляда, даже забыл на мгновение о своих обязанностях. Преодолев робость, подошел познакомиться. Алла оказалась веселой, общительной. После лекций мы отправились гулять по столице. Потом это вошло в привычку, как и посещение музеев, театров, особенно любили оперу и балет. В 1952 году по комсомольской путевке я был направ-

лен в Куйбышев — ныне Самару — на 5-й курс военно-медицинского факультета медицинского института. Окончил я его в звании лейтенанта медслужбы. Разлука с Аллой показала, что мы уже не можем друг без друга. Однокурсники, узнав, что мы решили пожениться, уговорили руководство военного округа, чтобы нам разрешили отпраздновать свадьбу 13 ноября 1952 года в окружном доме офицеров. Это была первая комсомольская офицерская свадьба на курсе! После окончания учебы мы выехали в Хабаровск, в гости к родителям Аллы, где у нас родился сын Юрий. С 1953 года началась моя служба в авиачастях Московского округа ПВО, затем в городах Елец, Брянск, Балабаново, Орел с бесконечными переездами. Вот тогда я и понял, как необходимы в семейной жизни взаимная забота, терпение



Алла Ивановна и Владимир Иванович Шишкины отлично помнят день своего знакомства, хотя случилось оно 70 лет назад. Фото 1952 года



Не семья, а золото!

Акция «Вечерки»

Если вашему счастливому браку более 50 лет, поделитесь с нами своей историей! Рассказы и фотографии присылайте на nedelya@vm.ru или по почте на адрес редакции

и уступки. В 1958 году у нас родился второй сын Саша. С 1964 по 1966 год я учился на факультете усовершенствования Ленинградской военно-медицинской академии. Затем меня направили в 4-ю Уральскую армию ПВО Свердловска на должность начальника лаборатории авиационной медицины. В 1969 году я был переведен в Москву,

на должность председателя врачебно-летной комиссии Военного авиатранспортного госпиталя ПВО СССР. Через два года был назначен начальником госпиталя. За работу по обеспечению безопасности полетов меня наградили орденом Красной Звезды. Прослужив в рядах Советской армии 33 года, я был уволен в запас в звании полковника медслужбы, затем 10 лет работал во втором управлении Минздрава РСФСР и РФ, в 1996–2006 годах был заместителем главного врача госпиталя для ветеранов войн № 1. Врачебный стаж Аллы Ивановны — 33 года: 20 лет она работала педиатром в поликлиниках по месту моей службы, и 12 лет в Военном авиатранспортном госпитале ПВО заведованием физиотерапии. Мы воспитали двух сыновей, унастри внука и внучка. Все они, кроме внука от старшего сына, медработники. У нас две правнучки: одной из них 18 лет, другой 4 года. Наше отношение к работе и семье сформировалось на примере наших родителей, и мы надеемся, что этот опыт через всю жизнь пронесут наши дети, внуки и правнуки.

Владимир Иванович Шишкин
nedelya@vm.ru

Восстановление после инсульта

Моя старшая сестра перенесла инсульт полгода назад. Я помогаю ей с восстановлением, у нее уже значительно улучшилась речь. Нам посоветовали терапию на примере препарата Танакан, чем она может помочь?
Юлия, 51 год, менеджер*

Часто родственники пациентов, восстанавливающихся после инсульта, просят подобрать терапию для мозга для ускорения реабилитации на основе комплекса препаратов. Но супер средства для того, чтобы разом устранить все последствия инсульта, нет: лечение после него длительное, и при терапии на основе комплекса препаратов врач определяет стратегию лечения с учетом механизма патологии и характера возникших отклонений. Основная проблема инсульта (острой ишемии мозга) в том, что он возникает внезапно и вызывает расстройства речи, движения и других функций организма. Чтобы помочь восстанавливать утраченные возмож-

ности, необходимо с помощью препаратов улучшать метаболизм в нервной ткани, уменьшать отечность, предотвращать возможные кровоизлияния, восстанавливать нейронные цепочки, отвечающие за память, внимание, мышление. Кроме того, важно не допустить повторения инсульта — его может спровоцировать, например, нервное перенапряжение. Для решения всех этих задач врач и подбирает терапию на основе комплекса препаратов. Некоторые из них необходимо пить курсами, другие постоянно. Способствует восстановлению и физиотерапия, упражнения, помогающие восстановить работу организма. Поэтому так важно соблюдать все комплекс лечения, которое назначит специалист. Среди препаратов, терапию на основе которых может порекомендовать врач, есть французское средство — Танакан. Он способствует улучшению мозгового кровотока, а также стимулирует обменные процессы в головном мозге. Этот безрецептурный препарат принимают курсами не менее трех месяцев после консультации со специалистом. Принцип его

работы — антиишемическое действие, основанное на эффекте растительного экстракта EGb761. Танакан способствует повышению снабжения клеток мозга кислородом и питательными веществами, нормализации тонуса артерий и вен, улучшению циркуляции крови в мелких сосудах. Благодаря этому может снижаться вероятность повторного инсульта, улучшаться внимание и концентрация, а также общий тонус организма (что очень важно в ходе восстановления). Неоспоримый плюс препарата — его сочетаемость с большинством других препаратов, используемых при терапии, назначаемой врачом при инсульте. При приеме необходимыми по продолжительности курсами Танакан может помочь восстановлению после инсульта.



*Образ является вымышленным, любые совпадения являются случайными

¹ Инструкция по применению лекарственного препарата Танакан®

ПРОГРАММА СООПЛАТЫ «МЫСЛИ ЯСНО!»



НАЙДИТЕ АПТЕКУ, УЧАСТВУЮЩУЮ В ПРОГРАММЕ



АКТИВИРУЙТЕ КУПОН НА КАССЕ



ВОСПОЛЬЗУЙТЕСЬ СООПЛАТОЙ



WWW.TANAKAN.INFO

ПОДРОБНЫЕ УСЛОВИЯ ПРОГРАММЫ И СПИСОК АПТЕК-ПАРТНЕРОВ ПРОГРАММЫ УТОЧНЯЙТЕ НА САЙТЕ И ПО ТЕЛЕФОНУ:

8 800 775 20 38

ПРЕДЪЯВИТЕЛЬ КУПОНА ПРОГРАММЫ «МЫСЛИ ЯСНО!» МОЖЕТ ВОСПОЛЬЗОВАТЬСЯ СООПЛАТОЙ 10% НА ПРЕПАРАТ ТАНАКАН № 90 В АПТЕКАХ-ПАРТНЕРАХ ПРОГРАММЫ.



6 830010 000097 >



ООО «Ипсен»: 109147, г. Москва, ул. Таганская, д. 17-23, этаж 2 ком 10–27, 30–39 4/1–14, тел.: +7 (495) 258-54-00; факс: +7 (495) 258-54-01. www.ipсен.ru. Служба медицинской поддержки по препаратам компании Ипсен (в рамках инструкции по применению): тел.: 8 (800) 700-40-25; тел. (бесплатный номер телефона по всей РФ); электронная почта: Medical.Information.Russia.CIS@ipсен.com. Контакты для информации о нежелательных явлениях/реакции, претензиях на качество продуктов компании: +7 (916) 999-30-28 (круглосуточно), электронная почта: pharmacovigilance.russia@ipсен.com. TAN-RU-000241-RUS.TAN.04032019

ИМЕЮТСЯ ПРОТИВОПОКАЗАНИЯ. ПЕРЕД ИСПОЛЬЗОВАНИЕМ СЛЕДУЕТ ОЗНАКОМИТЬСЯ С ИНСТРУКЦИЕЙ ИЛИ ОБРАТИТЬСЯ ЗА КОНСУЛЬТАЦИЕЙ К СПЕЦИАЛИСТУ

На правах рекламы

ЦИРК ЗАЖИГАЕТ ОГНИ НЕ СРАЗУ: СНАЧАЛА НУЖНО ОБУЧИТЬ АРТИСТОВ И ПРИДУМАТЬ НОМЕР. А УЖ ПОТОМ, В ТРЕТЬЮ СУББОТУ АПРЕЛЯ, МОЖНО И ЗАЖЕЧЬ, ОТМЕТИВ МЕЖДУНАРОДНЫЙ ДЕНЬ ЦИРКА

Единственное в стране учебное заведение, где можно получить профессию «артист цирка», находится в Москве, на 5-й улице Ямского Поля, — это Государственное училище циркового и эстрадного искусства им. М. Н. Румянцева (легендарного клоуна Карандаша). В преддверии праздника корреспондент «Вечерки» побывала там на уроке. Занятия начинаются в 11–12 часов дня и длятся до вечера. Они проходят на манеже: одни жонглируют булавами, шляпами и диаволо, другие пытаются удержать баланс на цилиндрах, а под куполом в это время парят воздушные гимнастки. Похоже на одно большое представление, но без оркестра и униформистов. Шпехсталмейстера тоже нет — вместо него преподаватели то и дело прерывают номер, что-то объясняя юным артистам... Воздушной гимнастке Даше Конотопской 21 год. Только что она выполняла различные фигуры в подвесном кубе на девяти метрах над землей, а теперь спускается на манеж.

— Цирк обожаю с четырех лет, — рассказывает Даша. — В детстве пойти на представление было для меня лучшей наградой. У меня в семье нет артистов. Перед тем как поступать в училище, занималась спортивной гимнастикой, акробатикой. Без подготовки здесь никак. Конкурс серьезный: при мне из более чем 100 абитуриентов поступили только 40. Начинаю осматривать зал. Девушка берет меня за руку и просит повернуться лицом к манежу:

— Спина к манежу стоять нельзя, это неуважение! — объясняет она.



2

Эквилибристки Маргарита Максудова, Полина Солдаткина, Ева Островская и Екатерина Сирова (1), иллюзионист Катя Видрашку (2) и жонглер Егор Лялин (3)

УРОКИ ПОД КУПОЛОМ

Следующей к «полету» готовится воздушная гимнастка Ангелина Ясень: сейчас она будет делать трюки на петлях. Девушка волнуется — недавно во время тренировки она упала. — Выполняла обрыв — висела вниз головой на подколениках, должна была резко выпрямить ноги и зацепиться за петлю ступнями, — рассказывает ее преподаватель Иоланта Страдомская. — Но ошиблась: пролетела вниз около метра и при-

Я так умею



3

Так называемых династийных, то есть детей цирковых артистов, среди студентов немного. Но и случайных людей здесь нет

ЗДЕСЬ УЧИЛИСЬ

Михаил Румянцев
Олег Попов
Леонид Енгибаров
Ирина Асмус
Наталья Варлей
Юрий Куклачев
Амаяк Акопян
Илья Олейников
Геннадий Хазанов
Ефим Шифрин
Елена Камбурова
Жанна Бичевская
Сергей Минаев
Александр Олешко

землилась на спину. К счастью, отделалась обычным ушибом.

Но это специфика цирковой работы — травмы здесь не редкость.

Егора Лялина в цирковую студию в пять лет отдала бабушка. Мальчик любил бегать, нужно было куда-то направлять энергию. Сейчас ему 17 лет, и он умеет жонглировать сразу семью шляпами.

— Тренируюсь с утра до вечера, — говорит Егор.

Рядом 21-летний Ярослав Согласов жонглирует диаволо — это фигурки в виде двух конусов, которые нужно ловить веревкой. Одновременно он подбрасывает сразу шесть таких игрушек.

— Я из цирковой династии — бабушка с дедушкой были воздушными гимнастами, а у родителей — свой цирк, они выступали по миру, — говорит жонглер.

18-летняя Катя Видрашку увлеченно перемещает в каждой руке по два блестящих шара — она учится на иллюзиониста.

— Это «магические шары», они гипнотизируют зрителя, — поясняет Катя. — Меня вдохновили шоу Дэвида Копперфильда и фокусы Гарри Гудина. Пока что мой самый интересный и сложный трюк — это летающая

трость. Смысл в том, что трость без помощи чего-либо парит в воздухе.

Четыре девушки на ковриках активно качают спину, делают растяжку. Это эквилибристки — Маргарита, Полина, Ева и Катя.

— Сейчас покажем нашу новую стойку — «фонтанчик», — говорит преподаватель Евгений Маликов.

Три девушки ложатся животом на манеж, сгибают ноги в коленях и соединяются друг с другом стопами. Четвертая делает на их стопах стойку на руках, после чего прогибается и выполняет то прямой, то поперечный шпагат. По напряженным лицам видно, что удерживать равновесие, как и помогать в этом, — не такая уж простая задача.

— Сейчас это самое сложное из того, что они умеют, — говорит преподаватель. — У нас занимаются обычные девочки, не из цирковых семей. Просто в какой-то момент они увидели красивые номера и загорелись желанием стать артистками.

Директор училища Валентина Савина говорит, что так называемых династийных — детей цирковых артистов — среди студентов немного. Однако и случайным людям попасть в это училище не удастся.

— К нам приходят дети, которые уже знакомы с цирковым искусством, — рассказывает Савина. — Например, участвовали в цирковой самодеятельности и уже многое умеют. Свои навыки они демонстрируют на вступительных экзаменах.

Отбор в училище происходит в три этапа. На первом у ребят спрашивают, кем они хотят стать, в каком направлении развиваться. На втором они проходят медкомиссию, демонстрируют музыкальный слух и свои умения. — Мы смотрим на физическую подготовку, строение тела, особенно позвоночника. Никаких патологий быть не должно, — отмечает директор.

Третий этап — это импровизация или показательное выступление. Оценивают ребят преподаватели всех отделений, а также известные цирковые артисты.

В училище учатся четыре года. Здесь готовят жонглеров, акробатов, воздушных гимнастов, эквилибристов, клоунов и эстрадных артистов — шоуменов и певцов. А вот на дрессировщиков не учат: это династийная профессия, секреты которой передаются из поколения в поколение вместе с годовыми номерами.

Анна Кривошеина
nedelya@vm.ru



1
БИТВА С ПСАМИ-РЫЦАРИМИ НА ЛЬДУ ЧУДСКОГО ОЗЕРА — ЭТО КЛАССИКА ОТЕЧЕСТВЕННОГО КИНЕМАТОГРАФА И ИСТОРИЧЕСКАЯ ЛЕГЕНДА. А КАК БЫЛО НА САМОМ ДЕЛЕ?



2

веса плюс сотня килограммов веса всадника — и все это «хозяйство» бьет по льду коваными копытами, представляете? Но главное, кроме логических соображений у нас есть и прямое указание в evseev@tele.ru исторических источниках: Ливонская рифмованная хроника, орденская летопись, четко говорит: «С обеих сторон падали на траву павшие». На траву! То есть это либо заросли камыша возле берега, либо трава на твердой земле. Но возле берега лед всегда тает быстрее, он там самый тонкий — кто полезет на него драться?! Остается один вывод: битва все-таки была на берегу, — заключил Сидоров.

В знаменитом фильме Эйзенштейна показано, как весь русский народ — от купцов-ремесленников до босоногих бедняков-земляночников — пошел сражать-

вавший из вполне зажиточных горожан и воинов, нанятых на службу городу, — тоже конных и в доспехах) и еще одна дружина — брата Александра Невского, Андрея из Переяславля. Про переяславцев, правда, есть сомнения. Но в любом случае — против ливонцев выехало сплошь конное войско, и хорошо вооруженное. А что немцы? А у них тоже — сплошь всадники. Непосредственно сами рыцари Ливонского ордена были конными по определению, и «рыцарское копье» (личный отряд каждого из них) тоже набиралось из конных оруженосцев и слуг. Все были одоспешены и вооружены в обязательном порядке. Наемники из местных — чудь, эсты, ливы, которых орден набрал в поход «до кучи», — тоже были конными. Просто потому, что в бою конница и пехота не могут действовать единым строем, а все сообщения, дошедшие до нас, говорят о построении орденцев в один отряд.

— О ходе битвы известно мало, — продолжает Сидоров. — Все источники сходятся в том, что орденское войско сначала смогло опрокинуть передовой отряд русских, а затем вступило в бой с основными силами и было окружено. После этого началось избивание орденцев. Всякие засадные полки и четкие построения — лишь выдумки позднейших историков.

Наконец, вопрос, вызывающий множество споров: сколько людей сошло в битве? Княжеские дружины на Руси в ту эпоху насчитывали примерно по 200 человек, и это считалось сильным войском.

Господин Великий Новгород, как весьма богатый торговый город, мог выставить городской полк примерно такой же числен-

ности. Итого наших в битве было примерно 400–600 человек. Судя по орденским хроникам, в бой пошли около 40 рыцарей. Каждый вел с собой «копье» примерно по четыре человека. Итого непосредственно орденских воинов — примерно 200 человек. Еще 100–200 всадников дали наемники из

Каждый воин был на счету — всего несколько сотен бойцов решали судьбы государств и народов

местных племен. Общая численность ливонского войска — 300–400 человек. Превосходство в полтора-два раза было у русских.

А как же привычные с детства тысячи воинов, толпы пеших кнехтов? А не было всего этого. Простая экономика — феодальное хозяйство северных земель просто не могло обеспечить большие армии. Ни у русских княжеств, ни у Ливонского ордена. При этом надо понимать, что даже один полностью вооруженный и хорошо обученный рыцарь или дружинник — это как танк в наше время. Он один со своим копьем мог разогнать сотню взбунтовавшихся крестьян. На Руси во время феодальных усобиц бывали случаи, когда целые города захватывались отрядами всего в 30–40 дружинников. Все дело в том, что в те времена сохранялась четкая специализация по профессиям, и крестьяне да ремесленники не воевали — они разбегались по лесам или укрывались в городе в случае войны.

Наконец, эпизод стонущими вольдах рыцарями в ближайших к битве источниках вообще не упоминается. Но он мог быть: наши вполне могли часть немцев выгнать с берега на лед озера. А что такое прибрежный лед 12 апреля,

ПО ЧУДСКОМУ ЛЬДУ

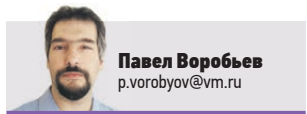

Павел Воробьев
p.vorobyov@vm.ru

3
Со школьных лет Ледовое побоище мы представляем кадрами из фильма Сергея Эйзенштейна «Александр Невский». А между тем, по словам современных историков, все это — набор дичайших мифов, к реальной истории имеющих весьма отдаленное отношение. Что же говорит современная наука о битве на Чудском озере 1242 года?

Итак, в субботу, 5 апреля, русское войско и ливонское сошлись на... нет, не на льду, а, скорее всего, на твердом берегу Чудского озера. Во-первых, если правильно считать, то, при учете разницы старого и нового стилей, 5 апреля времен Александра Невского — это 12 апреля по-нашему. В середине апреля лед на Чудском озере уже тонок и опасен не только для всадников,



3

но и для пеших людей: рыбаки и спасатели МЧС про это много рассказывают каждый год.

— Никто в здравом уме и в доспехах в середине апреля на лед не полезет, — пояснил историк Владимир Сидоров. — Тем более лошадыми, которые провалятся обязательно, ибо полтонны живого

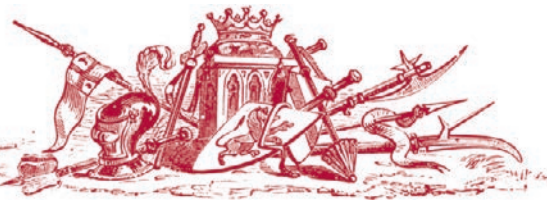

ся за землю Русскую. В основном пешком, с плотницкими топорами и дубинами...

Картинка патриотическая, но нереальная. Судя по летописям и хроникам, против ливонцев вышли сражаться, объединившись, три силы: княжеская дружина самого Александра Ярославича (профессиональные воины, сплошь верхом «на добрых конех»), ополчение Новгорода (так называемый городской полк, состо-

Николай Черкасов в роли Александра Невского в фильме «Александр Невский», 1938 год (1). Ледовое побоище. Миниатюра Лицевого летописного свода, XVI век (2). Так мог выглядеть рыцарь в XIII веке, принимавший участие в походе на Россию (3)

Недвижимость

На правах рекламы

Узнай, сколько стоит твоя квартира? Бесплатно! Быстро! По телефону!

Сейчас на рынке жилья спросом пользуются не все квартиры, разброс цен большой. Чтобы продать или обменять жилье удачно и купить ПЕРСПЕКТИВНУЮ квартиру (вторичную или новостройку), важно изначально грамотно определить рыночную стоимость квартир.

Звоните по телефону 8 (495) 374-64-64 в АН «ТВОЯ квартира» узнать рейтинг и стоимость жилья по Москве и области, что влияет на продажу, есть ли спрос на вашу квартиру.

Бронируйте **НОВОСТРОЙКИ** из нашего каталога по цене застройщика **БЕСПЛАТНО!**

С 9:00 до 21:00 без выходных.

8 (495) 374-64-64 ankvartira.ru

Реклама

Недвижимость

На правах рекламы

(495) 023-40-19 самолет
девелопмент

**КВАРТИРЫ
С ОТДЕЛКОЙ**

ОТ **3,6** МЛН .-

ПРАГМАТИК-КЛАСС м. «Некрасовка»*

**КВАРТАЛ
НЕКРАСОВКА**

ЦЕНЫ ДЕЙСТВУЮТ С 1 ПО 30 АПРЕЛЯ 2019 ГОДА. ПОДРОБНОСТИ И ПРОЕКТНАЯ ДЕКЛАРАЦИЯ НА САЙТЕ NEKRASOVKA-SAMOLET.RU. ЗАСТРОЙЩИК ООО «НЕКРАСОВКА-ИНВЕСТ». *СТАНЦИЯ МЕТРО «НЕКРАСОВКА» - БЛИЖАЙШАЯ СТАНЦИЯ МЕТРО К РЕКЛАМИРУЕМОМУ ОБЪЕКТУ. ЦЕНЫ В РУБЛЯХ

самолет +7 (495) 132-22-28
девелопмент

ОТ **2,7** МЛН РУБ.

КВАРТАЛ
С ОТДЕЛКОЙ м. «Строгино»**

СПУТНИК

ЦЕНЫ ДЕЙСТВУЮТ С 1 ПО 30 АПРЕЛЯ 2019 ГОДА. ПРОЕКТНАЯ ДЕКЛАРАЦИЯ НА САЙТЕ SPUTNIKSTY.RU. ЗАСТРОЙЩИК ООО «БУХТА ЛЭНД». *АПАРТАМЕНТЫ. **МЕТРО «СТРОГИНО» - БЛИЖАЙШАЯ СТАНЦИЯ МЕТРО К РЕКЛАМИРУЕМОМУ ОБЪЕКТУ. ЦЕНЫ В РУБЛЯХ

(495) 256-44-48 самолет
девелопмент

**КВАРТИРЫ
С ОТДЕЛКОЙ**

ОТ **2,3** МЛН .-

ПРАГМАТИК-КЛАСС м. «Котельники»*

ТОМИЛИНО

ЦЕНЫ ДЕЙСТВУЮТ С 1 ПО 30 АПРЕЛЯ 2019 ГОДА. ПОДРОБНОСТИ И ПРОЕКТНАЯ ДЕКЛАРАЦИЯ НА САЙТЕ TOMILINOSAMOLET.RU. ЗАСТРОЙЩИК ООО «САМОЛЕТ - ТОМИЛИНО». *СТАНЦИЯ МЕТРО «КОТЕЛЬНИКИ» - БЛИЖАЙШАЯ СТАНЦИЯ МЕТРО К РЕКЛАМИРУЕМОМУ ОБЪЕКТУ. ЦЕНЫ В РУБЛЯХ

(495) 255-59-74 самолет
девелопмент

**КВАРТИРЫ
С ОТДЕЛКОЙ**

ОТ **2,7** МЛН .-

ПРАГМАТИК-КЛАСС м. «Речной вокзал», «Планерная»*

ХИМКИ

ЦЕНЫ ДЕЙСТВУЮТ С 1 ПО 30 АПРЕЛЯ 2019 ГОДА. ПОДРОБНОСТИ И ПРОЕКТНАЯ ДЕКЛАРАЦИЯ НА САЙТЕ HIMKISAMOLET.RU. ЗАСТРОЙЩИК ООО «СТРОЙКОНСАЛТ». *СТАНЦИЯ МЕТРО «РЕЧНОЙ ВОКЗАЛ» И «ПЛАНЕРНАЯ» - БЛИЖАЙШИЕ СТАНЦИИ МЕТРО К РЕКЛАМИРУЕМОМУ ОБЪЕКТУ. ЦЕНЫ В РУБЛЯХ



**Новый корпус
с отделкой**

скидки до 10%!

Квартиры от 4 млн рублей

7 минут от метро «Черкизовская»

Level АМУРСКАЯ 495 150 56 48

АКЦИЯ ДЕЙСТВУЕТ ДО 30.04.2019. УКАЗАНА МАКСИМАЛЬНАЯ СКИДКА В ПРОЕКТЕ. ПРЕДЛОЖЕНИЕ ОГРАНИЧЕННО. 7 МИН. ПОСЛЕ СТРОИТЕЛЬСТВА ПЕРЕХОДА МЦК «ЛОКОМОТИВ» - УЛ. АМУРСКАЯ. ЗАСТРОЙЩИК - АО «МСМ №4». СРОКИ И УСЛОВИЯ АКЦИИ, ПРОЕКТНАЯ ДЕКЛАРАЦИЯ - LEVEL-AMURSKAYA.RU. ОГРН 1037739276167. LEVEL - УРОВЕНЬ. НА ПРАВАХ РЕКЛАМЫ.

**УЗНАЙТЕ ЦЕНУ ВАШЕЙ
КВАРТИРЫ!**

Хотите продать или обменять квартиру, но не знаете, с чего начать? Начните с **БЕСПЛАТНОЙ ОЦЕНКИ** квартиры. Специалисты АН «Кутузовский проспект» занимаются продажей и обменом квартир в Москве и Московской области с 1991 г. и готовы поделиться своим опытом по телефону +7 (499) 346-61-94. Звоните в АН «Кутузовский проспект», и Вы получите уникальную возможность узнать, как продать или обменять квартиру на самых выгодных условиях. Выбирайте квартиры в **НОВОСТРОЙКАХ** Москвы и Московской области от наших партнеров-застройщиков **БЕЗ НАЦЕНОК!**

28 лет на рынке! КУТУЗОВСКИЙ ПР. АГЕНТСТВО ПРОСПЕКТ

+7 (499) 346-61-94 www.kutuzov.ru

Размещение рекламы
(499) 557-04-04
доб. 132, 158

Дом | Строительство | Ремонт

На правах рекламы

ДВЕРИ

ОТ ПРОИЗВОДИТЕЛЯ

ВХОДНЫЕ
МЕЖКОМНАТНЫЕ
ДЛЯ КУХНИ
ВАННОЙ И ТУАЛЕТА
ШКАФЫ-КУПЕ
ОКНА ПВХ

РАСПРОДАЖА
по низким оптовым ценам
более 1000 моделей

ВЫСТАВОЧНЫЕ ЗАЛЫ

скидка 15%*
до 30/04/2019

БЕСПЛАТНО:
ЗАМЕР+ДОСТАВКА

www.zakaz-dverei.ru

Телефон: 8(495)
151-10-03

м. ВДНХ, Ярославское ш., 19/1, 3эт. (из лифта налево)
м. Щелковская, Щелковское ш., 100, 1эт. (ТЦ Мир мебели)
м. Домодедовская, ул. Генерала Белова, 35
м. Молодежная, ул. Горбунова, 12/2, стр.22
м. Сходненская, ул. Свободы, 29, цок.этаж
м. Технопарк, пр-т Андропова, 8, цок.эт. № 87

Забор у Дома

ИЗ ПРОФНАСТИЛА

МЕТАЛЛИЧЕСКОГО ШТАКЕТНИКА

сетка рабица
НАВЕСЫ и ВОРОТА

www.zabor-y-doma.ru

8(495) **231-88-64**

8 (495) 506-15-81 8 (495) 506-58-74

ЗАМКИ

ЗАМЕНА • ВРЕЗКА
ВСКРЫТИЕ

РЕМОНТ СТАЛЬНЫХ ДВЕРЕЙ

8(495) 920-06-68

ПрофРЕМОНТКВАРТИР

Ремонт ПОЛОВ
Ремонт СТЕН
Ремонт ПОТОЛКОВ
Электрика.

ДОГОВОР ГАРАНТИЯ.

30% скидка
НОВОСЕЛАМ, ПЕНСИОНЕРАМ

8(962) 9-0000-91

ВЫЕЗД СПЕЦИАЛИСТА-БЕСПЛАТНО

БОЛЬШАЯ РАСПРОДАЖА%

КОВРЫ

ДОРОЖКИ • ЛИНОЛЕУМ • КОВРОЛИН

8(495) 744-39-61
moskovtorg.com

скидки! ДОСТАВКА

Ст. м. "Водный Стадион" Кронштадтский б-р/8
ТЦ "СТРОЙДВОР", павильон № И8 с 10 до 20

ЗАМКИ

ЛЮБОЙ СЛОЖНОСТИ

8(495)920-63-34
8(499)204-85-49

ВСКРЫТИЕ • ЗАМЕНА • ВРЕЗКА
• ОБИВКА ДВЕРЕЙ •

Дом | Строительство | Ремонт

На правах рекламы

ЗАВОД МЕТАЛЛОКОНСТРУКЦИЙ от 3400 Р
СТАЛЬНЫЕ ДВЕРИ
 ГАРАЖНЫЕ ВОРОТА • РЕШЕТКИ
 СТАВНИ • КОЗЫРЬКИ • ОГРАДЫ
 ОТДЕЛКА: порошковое напыление
NEW! КРОКОДИЛ, винилискожа,
 ламинат, МДФ, шпон, филленка
 массив дуба, кованные изделия
ПРОТИВОПОЖАРНЫЕ ДВЕРИ
ЗАМЕР, доставка, установка — БЕСПЛАТНО
 • КИТАЙСКИХ ДВЕРЕЙ НЕТ • СПЕЦУСЛОВИЯ ОПТОВИКАМ И ДИЛерам
8-495-792-29-89 • 8-495-960-52-72 • 24 ч

ДЕРЕВООБРАБАТЫВАЮЩИЙ КОМБИНАТ
ДВЕРИ • МЕЖКОМНАТНЫЕ • СТАЛЬНЫЕ
 • ВХОДНЫЕ • ДЕРЕВЯННЫЕ
 ✂ • ЗАМЕР • ДОСТАВКА • УСТАНОВКА
БОЛЕЕ 500 МОДЕЛЕЙ
 от ПРОСТЫХ до ЭЛИТНЫХ
 ВОЗМОЖНО ИЗГОТОВЛЕНИЕ ДВЕРЕЙ ПО ИНДИВИДУАЛЬНОМУ ПРОЕКТУ
Рассрочка 0% Ветеранам,
 новоселам, старшему поколению
ЗАМЕНА ЗАМКОВ
8 (495) 221-22-46

СВЕРХПРОЧНЫЕ ТЕПЛИЦЫ www.teplici-mo.com
НОВИНКА! ОЦИНКОВАННЫЕ ГРЯДКИ
 160 РУБЛЕЙ ПОГОННЫЙ МЕТР
скидка 5% ПРИ ПРЕДЪЯВЛЕНИИ КУПОНА
АКЦИЯ* В ПОДАРОК НАБОР КАПЕЛЬНОГО ПОЛИВА
8 (495) 320-25-45

ЗаводЗаборов.ру
ЗАБОРЫ
 АВТОМАТИЧЕСКИЕ ВОРОТА • КОВКА
РОЛЬСТАВНИ
скидки 50%
8(495)104-52-52

СТРОИТЕЛЬСТВО
КАЧЕСТВО ЗА РАЗУМНЫЕ ДЕНЬГИ!
 Строим из любых материалов-быстро и добротнo от котлована «под ключ!»
В НАЛИЧИИ СВОЯ ТЕХНИКА
АКЦИЯ! скидка 15%* ПРИ ЗАКАЗЕ РАБОТ С МАТЕРИАЛАМИ И ПЕНСИОНЕРАМ
Выполняем отдельные виды работ:
 • ДОМА • КОТТЕДЖИ
 • ПРИСТРОЙКИ • БАНИ
 • БЕСЕДКИ • ГАРАЖИ
8 (920) 913-99-99

ЭЛЬБРУС
«Вереск» 6х6 м
345 000 руб.
 базовая комплектация
 в комплектации «Зима» 504 000 руб.
10 дней ДАРИМ БАЛКОН И ТЕРРАСУ
 и другие подарки с выгодой до **250 000 руб.**
5 992 руб. в месяц в кредит от

www.эльбрус.москва
8 (499) 411-11-50
8 (499) 411-11-60
 Информацию об организаторе акции, порядке проведения, количестве подарков и условиях их получения узнавайте на сайте www.elbrus-sk.ru и по телефонам. Акция действует с 17.04.19 по 28.04.19. Кредит рассчитан в банке АО «Кредит Европа Банк» (Ген.лицензия Банка России №3311 от 04.02.2015г.); первоначальный взнос от 10%, сроком на 7 лет со ставкой от 15% годовых в рублях, расчет произведен по базовой комплектации дома. Не является публичной офертой. Реклама.

АТРИА triaokna.ru Экологически чистые окна!
ЗАВОД ОКОН
 Балконы, лоджии, сайдинг, крыши
8(495)222-90-55 скидки до **45%**

Частности

НА ПРАВАХ РЕКЛАМЫ

Недвижимость
Готовые квартиры от 6,3 млн Р
Домашний 495 280 03 00
 Проектная декларация на сайте: домашний.рф.
 *Группа ПСН, застройщик: АО СЗ «Мосстройсиб».

- Продаю кв-ру 92 кв. м в Дубне. Цена 7,3 млн р. Т. 8 (916) 032-33-08
- Абсолютно быстро сдать/снять. Хозяевам премия! Т. 8 (499) 404-08-94
- Сниму кв-ру. Т. 8 (495) 641-70-58
- Сниму жилье. Т. 8 (925) 325-66-10

Финансовые услуги
Деньги всем! Помощь в получении. Быстро. Гарантированно. Надежно. С любой кредитной историей. В день обращения. Без предоплаты, без отказов. Спецпредложения и скидки пенсионерам! Работаем до результата. Посредник Морхова О. Д. Т. 8 (909) 654-28-21

ДЕНЬГИ
 помощь в получении в день обращения всем гражданам РФ
Спецпредложение пенсионерам
 Без предоплат и поручителей
8 (915) 381-74-02

Юридические услуги
ПОМОЩЬ В ВОЗВРАТЕ ДЕНЕГ ВКЛАДЧИКАМ
 • банков с отзыванной лицензией,
 • микрофинансовых организаций,
 • кредитных кооперативов.
Рассторжение договоров аренды.
8-800-505-6795
 • МИОЦ «Адвокат». Помощь в сложных ситуациях. Т. 8 (495) 923-23-02
 • РВП, ВНЖ, гражданство России. Т. 8 (495) 991-99-20, 8 (985) 991-99-20

ЦЕНТР ЗАЩИТЫ ВКЛАДЧИКОВ
ПОМОЩЬ В ВОЗВРАТЕ ДЕНЕГ из
 •КПК •МФО •БАНКОВ
 •АКЦИЙ •СТРАХОВЫХ КОМПАНИЙ
 горячая линия
8-499-677-22-08

АДВОКАТЫ И ЮРИСТЫ
ПОМОЖЕМ:
 + возврат вкладов
 + проблемы с банками и судебными приставами
 + наследственные, жилищные, земельные, трудовые и семейные споры
 + ЗПП, ДДУ, ДТП
БЕСПЛАТНАЯ ГОРЯЧАЯ ЛИНИЯ 8 (499) 130-90-85
 • Московская социальная юридическая служба. Бесплатные консультации. Составление исков. Участие в судах. Все споры, в т.ч. вернем или расслужебим квартиру. Выпишем из квартиры. Наследство. Семейные споры. Банкротство физлиц. Т. 8 (499) 409-91-42

ООО «ГОРОДСКОЙ ДЕПАРТАМЕНТ ЗАЩИТЫ ПРАВ ЧЕЛОВЕКА»
 юридическая консультация **БЕСПЛАТНО**
 Возврат вкладов
 Мошенничество
 Взыскание долга
 Рассторжение кредитного договора
 Жилищные и земельные споры
8(495) 205-14-54

Городской юридический центр. Социальный центр, оказывающий правовое содействие населению! Бесплатная консультация ведущих юристов и адвокатов! Многолетний опыт работы! Льготы пенсионерам и инвалидам! Звоните! Т. 8 (495) 101-01-41
Социальный юридический центр. Правовая помощь населению Москвы и МО. Бесплатная консультация. Ведущие юристы и адвокаты. Опыт работы более 20 лет! Льготы пенсионерам, ветеранам, инвалидам! Поможем! Звоните! Т. 8 (495) 205-92-69
 • Юристы! Оплата по результату. Т. 8 (495) 920-76-96

Медицинские услуги
АЛКОГОЛИЗМ
 ВОЗДЕЙСТВИЕ НА ВЛЕЧЕНИЕ К СПИРТНОМУ, НЕПЕРЕНОСИМОСТЬ СПИРТНОГО.
 Прием в кабинете, выезд на дом
8 (495) 760-96-49
www.narco-logic.com
 ООО «Классикус»
 Лиц. № 10-77-01-005768
 ИМЕЮТСЯ ПРОТИВОПОКАЗАНИЯ. ПРОКОНСУЛЬТИРУЙТЕСЬ СО СПЕЦИАЛИСТОМ

МЦ «АлкоСпас» Москва и Московская область.
 Лицензия № 10-77-01-010680
 ООО «АлкоСпас»
НАРКОЛОГ НА ДОМ 24 ЧАСА
8-495-171-02-14
 Бесплатная консультация
 Анонимная помощь специалиста при АЛКОГОЛЬНЫХ и НАРКОТИЧЕСКИХ ЗАВИСИМОСТЯХ, ПОХМЕЛЬЕ и ЗАПОЯХ
 о ВОЗМОЖНЫХ ПРОТИВОПОКАЗАНИЯХ ПРОКОНСУЛЬТИРУЙТЕСЬ СО СПЕЦИАЛИСТОМ

Работа и образование
Подработка москвичам! От 3 тыс./день. Алина. Т. 8 (916) 485-23-11
 • Охранник. Т. 8 (910) 001-69-39

Туризм и отдых
Тверькурорт
УВАЖАЕМЫЕ ПЕНСИОНЕРЫ!
 Только для Вас действуют **льготные цены на путевки** в санатории Тверской области:
«КАРАЧАРОВО», «КАШИН», «МИТИНО»
8(495)784-06-84
8-800-200-48-45

Мебель
ШКАФЫ-КУПЕ КУХНИ МЕБЕЛЬ НА ЗАКАЗ
 гардеробные, прихожие, библиотеки и др.
МИНИМАЛЬНАЯ ЦЕНА ОТ ПРОИЗВОДИТЕЛЯ
 Без предоплаты. Гарантия 3 года
Изготовление 1-3 дня
ЗАМЕРЫ БЕСПЛАТНО
8-495-226-04-86
8-495-995-87-81
8-963-711-16-55
 www.kupestil.ru
 • Ремонт мебели. Т. 8 (925) 504-54-71

О В 2000 году на 15-летие отец подарил ему цифровую мыльницу и кое-что научил делать на компьютере. Чуть позже Эрик Йоханссон обзавелся техникой посерьезней... — Я стал как бы рисовать фотоаппаратом. Мне это очень нравилось — да и сейчас очень нравится. Но я пытался дополнить реальность, подражая разным художникам. Один из самых любимых — легендарный голландец Мауриц Эшер. Его рисунки-загадки вдохновили меня на создание подобных же изображений, — сказал Эрик корреспонденту «Вечерки».

В фотоискусстве он считает себя самоучкой, хотя за плечами у него магистерская программа по специальности «интерактивный дизайн».

Сегодня Йоханссон — довольно известный фотограф и дизайнер — работа-

слишком холодно». Объяснить его работы — бессмысленно. Каждый может фантазировать — художник лишь задает тему. «Все, что вы видите на моих снимках, снято мной лично! — говорит Эрик. — Но изображениям я даю новый смысл — мне нравится ими жонглировать. Пусть зритель совершает свою работу сам, я лишь буду наблюдателем».

До 12 мая работы Йоханссона можно увидеть в Центре фотографии имени братьев Люмьер (Болотная набережная, 3).

Сергей Шахиджяня
nedelya@vm.ru

Фотохудожник Эрик Йоханссон на фоне одного из своих творений (1). И другие его работы: «Архитектор» (2), «Идти своей дорогой» (3), «Рыбий остров» (4)

ФОТОРАБОТЫ ШВЕДСКОГО ФОТОГРАФА ЭРИКА ЙОХАНССОНА УДИВЛЯЮТ, ЗАХВАТЫВАЮТ, И ПРОЙТИ МИМО НИХ ПРОСТО ТАК НЕВОЗМОЖНО

ДОПОЛНЕННАЯ РЕАЛЬНОСТЬ



1



2



3

ет для известных фирм как рекламщик. Секрет его успеха — в тщательной продуманности сюжетов. Он сам фотографирует и искусно модифицирует свои изображения, доводя идеи до абсурда. Коммерческий успех пришел к нему почти сразу. — Первую свою работу «Рыбий остров» я продал одному знакомому за несколько сотен евро. Он с удовольствием повесил ее на стену, а я получил деньги и расписался на фотографии. Так родилась идея работать с галереями современного искусства. Свой стиль он называет «фотореалистичным сюрреализмом».

Сейчас шведский фотограф живет со своей подругой в Праге: «Она — из Чехии, и я часто бывал в чудесной Праге, хотя меня до сих пор вдохновляет только шведская природа. Приехать в Москву — ее идея, я никогда тут не был. Поражен размахом, огромными улицами, огнями. Но пока я мало гуляю —

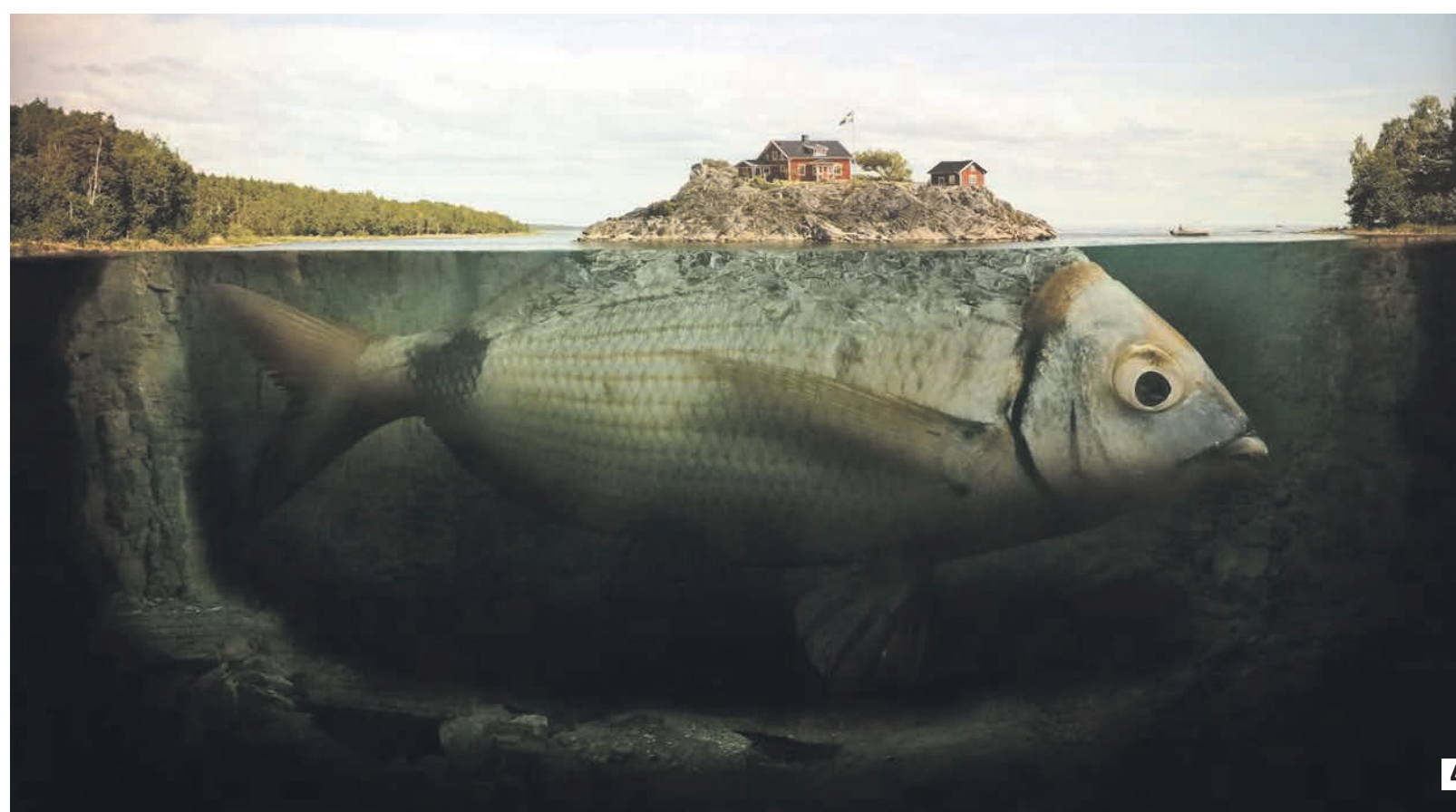

4

Когда-то Дмитрий Емец, ведущий рубрики «Папа знает», работал лаборантом на филологическом факультете университета. Там он стал писать эти выдуманные истории. Теперь, когда нужно осмыслить какое-то событие, или, скажем, опыт воспитания, он делает это через одного из своих героев...

Педагогика и дрессура

профессор Щукин
45 лет, бородастый,
бодрый



Профессора Щукина опять заставили читать лекцию по педагогике. Он начал:

— Я понял, чем русская педагогика отличается от американской, когда читал замечательную книгу «Не рычите на собаку». Книга, правда, хорошая и умная. Советую. Но: американская педагогика почти вся строится на тех же методах, что и системы дрессировки животных. Положительные подкрепления, отрицательные и т.д. Почти любая американская книжка по дрессировке выглядит так:

Ваш кот имеет неприятную привычку навещать горшок с растениями. Дальше идет последовательность:

1. Вы гладите его и говорите ему: «Джек, не делай этого!» Кот не слушает.
2. Вы оставляете в горшке много скотча клейкой частью вверх. Кот приклеивается и больше не лезет.
3. Если продолжает, вы незаметно оставляете в горшке 2–3 мышеловки, которые, конечно, срабатывают, и кот больше туда не лезет.

Потом еще перечисляется вариантов пять, как добрых, так и не очень. И последний вариант №10 всегда такой: «Если последовательности 1–9 не действуют, вы относите кота на усыпление. Вам достался плохой кот». Это американская педагогика. И она почти вся такая. Советы хорошие, но меня пугает вот эта вот протестантская спокойная логичность.

Ощущаешь, что усыпить кота для них ничего не стоит. Выставить же цветок из дома ни один педагог не догадается, это нарушит его собственную свободу.

И книги по педагогике такие же. Допустим, мальчик Боб пьет в школе водку. Мы:

- 1) объясняем,
- 2) замечаем,
- 3) предупреждаем,
- 4) грозим,
- 5) вызываем...

Ничего не сработало. Мы отдаем Боба на усыпление в федеральную тюрьму №5.

Туда ему и дорога. Боб у родителей не удался, а мы потерпели фиаско. Бумаги для заполнения см. в пункте 4.5.1. Никакой рефлексии. Просто голая, довольно логично прописанная схема. — А русская педагогика? — спросила Лена.

— Тут я, если честно, не особо много читал. Макаренко, Ушинский, Сухомлинский... Наши педагоги идеалисты, высокие цели, высокие методы, куча красивых слов, но в вещах практических их быстро срывает, и они начинают размахивать тумбочкой. То есть: «Котик, понимаешь, высокая цель в жизни кота не состоит в том, чтобы портить мне цветы». Кот, конечно, не слышит. А потом сразу «А-а-а-а!» и тумбочкой...

— А хороший момент?

— Хороший момент, что вариант с усыплением никогда не рассматривается. Даже в голову не может прийти. У нас после пункта 9 человек обычно ласково обнимает кота и рыдает вместе с ним: «Какие же мы с тобой дураки-и-и! Пойдем рыбы дам!» Нет, у нас педагогика гораздо гуманнее, хотя варианты 2, 3, 4 и т.д. вообще отсутствуют...

Старушка

студентка Картузикова
очень красивая
высокая девушка

Вошла студентка Картузикова и тихо села на заднюю парту.

— Опоздали на 20 минут, — сказал Щукин. — Как? Мы же вместе из метро вышли! — Я ждала маршрутку.

— Но от метро до первого гума примерно шестьсот метров!

Картузикова вспыхнула, обиделась и убежала.

Щукин вздохнул:

— Попросить у нее прощения, если я ее обидел.

Но... все очень тяжело. И потому тяжело, что люди очень глупые! Все же дико просто! Если не говорить о душе, то на химическом уровне человек — это аэробный обмен, анаэробный, гликоген, ЧСС, несколько гормонов, объем кислорода в крови, скорость восстановления и еще несколько вводных понятий. Мне лень объяснять. Кому интересно: велком в гугл. Если совсем просто, жизнь — это движение. Чем больше движения — тем больше скорость восстановления, качество жизни, желание жизни и т.д. Чем больше человек двигается — тем больше ему хочется жить.



Со мной в подъезде живет бабулька. Ей больше 100 лет. Подозреваю, что она видела все русские революции начиная с 1905 года. Она каждый день поднимается пешком на 19-й этаж. Сам не знаю зачем. Туда-сюда ходит с черепашьей скоростью и все время улыбается не пойми чему! Но, наверное, только поэтому она до сих пор жива! Как-то очень глупо было бы умереть, поднимаясь пешком на 19-й этаж. Вот интересно, стала бы она ждать маршрутку вместе с Картузиковой?

ШКОЛА ЩУКИНА

ВОСПИТАНИЕ ДЕТЕЙ НЕ ТАКАЯ УЖ ПРОСТАЯ ШТУКА. ЭТО ЗНАЕТ ПИСАТЕЛЬ ДМИТРИЙ ЕМЕЦ, ОТЕЦ СЕМЕРЫХ ДЕТЕЙ, ПРИДУМАВШИЙ ЭТИ ИСТОРИИ

ОБ АВТОРЕ



Дмитрий Емец

Филолог и писатель, автор более 30 книг. Основные книжные серии: «Таня Гроттер», «Мефодий Буслаев», «Школа ныряльщиков». Проблемам родительства и многодетных семей посвящены книги «Бунт пупсиков», «День карапузов», «Таинственный Ктототам». Женат, отец семерых детей.

стрального течения исторической эпохи! Вот сколько глубокого смысла можно почерпнуть всего из одной фразы великого русского писателя.

— Срочно к нам на кафедру! Сомов состарится, мы его Женей Морозовым заменим! — прослезился Мымрин. — А знаешь, почему он про шторы написал? Потому что не читал Чехова, а у меня на столе книжка была открытая. И он только и подсмотрел, что «в доме Сидоровых были синие шторы». А я книжку захлопнул, и он больше подсмотреть не смог.

— Что ты ему поставишь? — спросила жена.

— Ну четыре натяну. — А почему не пять? — спросила жена.

— Ну он не написал первым предложением: «Тема штор является одной из главных тем в творчестве А. П. Чехова». И последнее предложение было не: «Таким образом раскрывается тема штор в творчестве А. П. Чехова». Это мелочи, но если он на экземе такую вещь себе позволит — ему оценку снизят. Нет, скажут, четкого выхода на тему, а остальное нам по барабану.

Синие шторы

доцент Мымрин
35 лет, многодетный,
усталый, задерганный
преподаватель в очках.
Один из лучших
репетиторов факультета

Доцент Мымрин сидел и проверял сочинение своего любимого ученика мальчика Жени Морозова.

Великий русский писатель Антон Чехов в частности писал: «В доме Сидоровых были синие шторы». У А. П. Чехова не может быть ни одной лишней детали. Синий — это цвет неба. В данном случае, мирного неба.

Этим Чехов подчеркивает, что Сидоровы — мирное семейство. Также синий — цвет мудрости. Чехову важно показать, что Сидоровы мудры аки змеи. Но почему шторы?

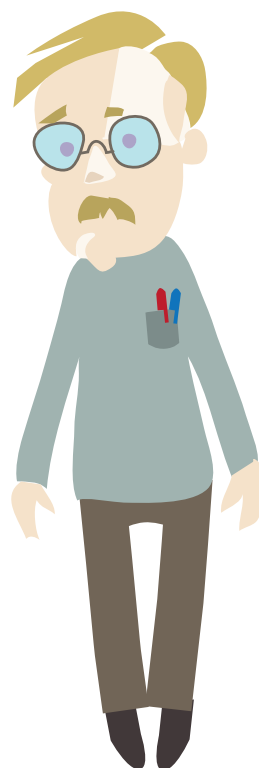

Раз на это обратили читательское внимание, значит, шторы были задернуты. Значит, Сидоровы чего-то боятся. Им неудобно. И вот

они среди дня задвигают шторы.

Чего могут бояться Сидоровы? Скорее всего, здесь мы уже переходим в область политической сатиры. Они боятся мракобесного правления русского царя Александра Третьего.

Анализируем далее. Почему в доме? Шторы не могут быть в целом доме. Но тут именно «дом», и это не случайно. Если воспринимать дом как аллегорию России, то синие шторы могут быть аллегорией мирного неба над Россией и таким образом речь идет, скорее всего, о предвидении Чеховым железного занавеса.

Но почему фамилия Сидоровы? Не Петровы, не Ивановы, а Сидоровы? Сидоровы — это сидор. А сидор — это одно из названий мешка.

Но почему Чехову важно было подчеркнуть сходство героя именно с мешком?

Мешок фонетически похож на слово «мешкать». Возможно, Сидоровы мешкают вступить в русскую революцию. Отстали от маги-

ТУРГЕНЯ



В следующем номере

мы с вами будем проращивать семена. Нет, не в горшках. На губках для мытья посуды, представьте!



Добрым молодцам урок

Самый хитрый

НАРОДНЫЕ СКАЗКИ ДЕЛАЮТ НАС МУДРЕЕ, ВЕДЬ, ЧИТАЯ, МЫ НАБИРАЕМСЯ УМУ-РАЗУМУ У ИХ ГЕРОЕВ. НА ДНЯХ ТУРГЕНЯ ПРОЧИТАЛ О ХИТРОМ ХОДЖЕ НАСРЕДДИНЕ И ВСПОМНИЛ, ЧТО И СРЕДИ ЕГО ДРУЗЕЙ ЕСТЬ ХИТРЕЦЫ...

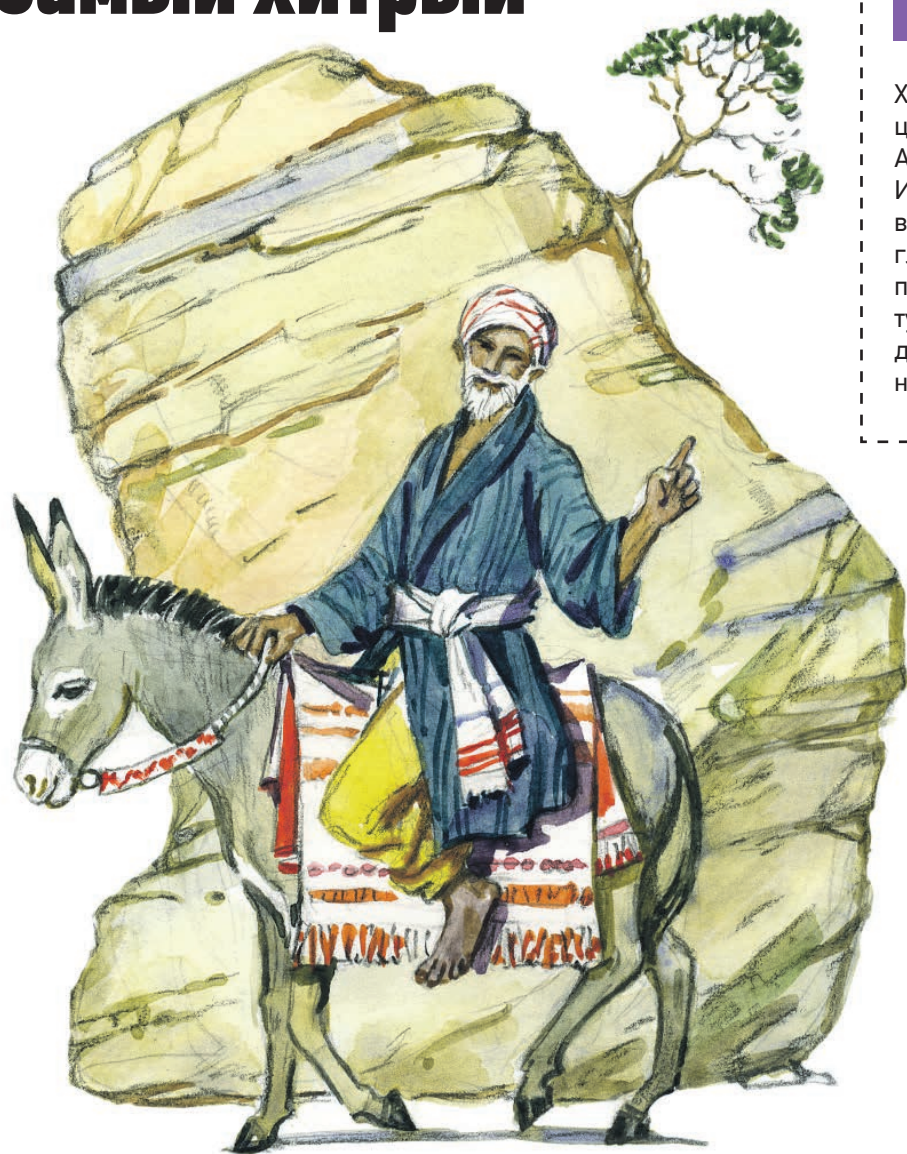

Справочка

Ходжа Насреддин — национальный герой Средней Азии и Ближнего Востока. И мудрец, и простик одновременно. Virtuозно жонглирует словами и выходит победителем из любой ситуации. Жил ли он на самом деле или его придумали, никто не знает.

Есть приятель у Тургени Сережка. Решил раз Сережка катамаран из бутылок сделать. Стал ходить по квартирам, бутылки собирать, якобы по заданию ЖЭКа. Дома их сложил, маме сказал, что поделку на уроке труда задали. Потом в школу унес в кабинет труда, а трудовику, чтоб тот инструменты дал, сказал, что это по заданию кружка техников. Вроде и не хорошо — соврал всем. Но ведь художника никому не сделал, а у ребят в лагере свой катамаран теперь есть.



АКЦИЯ

Для нашей новой акции мы попросили маленьких читателей нарисовать картинки к сказкам и стихам Александра Сергеевича Пушкина. В этом году исполнится 220 лет со дня рождения великого русского поэта. Письма с рисунками все поступают, электронная почта трещит, но пока держится. Так что рисуйте еще! А мы будем публиковать ваши рисунки.

1



2



1. Амир Шаршенкулов, 4 «Е» класс ШМК Бибирево. «Унылая пора! Очей очарованье!»

2. Мария Каменева, 14 лет. К стихотворению А. С. Пушкина «Виноград»

ЧТОБЫ ПРИНЯТЬ УЧАСТИЕ В АКЦИИ, НУЖНО:

- сделать рисунок по мотивам сказок Пушкина и дать краткое описание к нему;
- отсканировать или сфотографировать рисунок и прислать по электронной почте: nedelya@vm.ru

РИСУНКИ МЫ ОПУБЛИКУЕМ В «ТУРГЕНЕ», А АВТОРОВ ЛУЧШИХ ПРИГЛАСИМ В РЕДАКЦИЮ

Своими руками

Бумага все стерпит

ОРИГАМИ — ЭТО ДРЕВНЕЕ КИТАЙСКО-ЯПОНСКОЕ ИСКУССТВО СКЛАДЫВАНИЯ ФИГУРОК ИЗ БУМАГИ. ПОЛЕЗНОЕ, МЕЖДУ ПРОЧИМ: РАЗВИВАЕТ МЕЛКУЮ МОТОРИКУ. ДАВАЙТЕ ОСВОИМ ЕГО ВМЕСТЕ. НАЧНЕМ С ПРОСТОГО

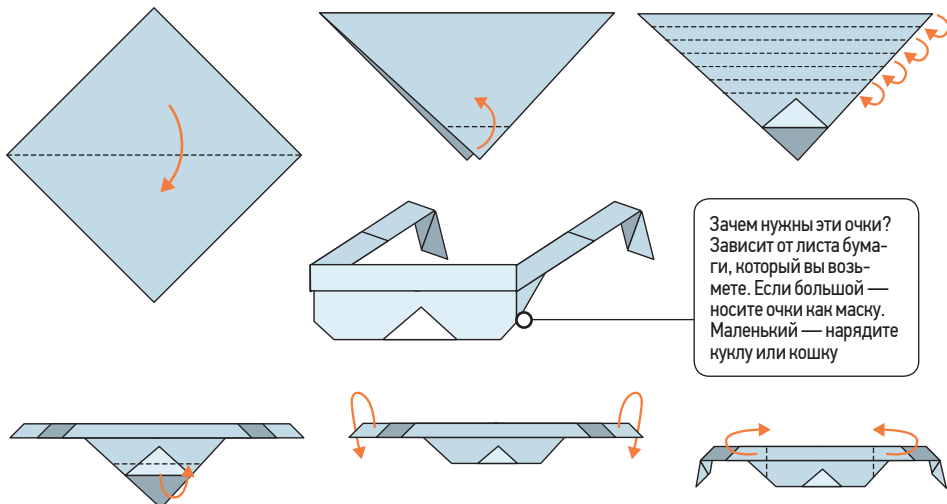

Зачем нужны эти очки? Зависит от листа бумаги, который вы возьмете. Если большой — носите очки как маску. Маленький — нарядите куклу или кошку

Загадки

1. Что делает сторож, когда у него на голове сидит воробей?
2. У отца Мэри 5 дочерей: Чача, Чичи, Чече, Чочо. Как зовут пятую дочь?
3. На суку сидит ворона. Что надо сделать, чтобы отпилить сук, не потревожив ворону?

Подготовили
Алексей Зиновьев (текст),
Нина Бурдыкина, Илья Юдин (рисунки)

Ответы на загадки смотрите в ТВ-программе (суббота)

ПРЕОБРАЖЕНИЕ

ДОРОГИЕ ДЕВУШКИ! НАША РУБРИКА — ДЛЯ ВАС!

ВАС СФОТОГРАФИРУЕТ НЕОДНОКРАТНЫЙ ПОБЕДИТЕЛЬ «ПРЕСС-ФОТО РОССИИ», НОМИНАНТ ПУЛИТЦЕРОВСКОЙ ПРЕМИИ СЕРГЕЙ КАПТИЛКИН. ПАРТНЕРЫ ПРОЕКТА — ВЕДУЩИЕ САЛОНЫ КРАСОТЫ, МАГАЗИНЫ ОДЕЖДЫ, ЮВЕЛИРНЫЕ КОМПАНИИ, ИНТЕРНЕТ-МАГАЗИНЫ И ИЗВЕСТНЫЕ СТИЛИСТЫ. ЧТОБЫ ПРИНЯТЬ УЧАСТИЕ, ПРИСЫЛАЙТЕ ФОТОГРАФИИ НА ПОЧТУ ZOLUSHKAVM@GMAIL.COM

ОБРАЗ

Мы выбрали для нашей героини ажурное ярко-зеленое платье S.Oliver с короткими рукавами, в романтическом стиле приталенного силуэта. Талию девушки подчеркивает черный ремешок. К такому образу нужен лишь один яркий акцент. Мы выбрали желтую сумочку-клатч. Черные лаковые туфли на каблук завершают комплект.



ДО



ПОСЛЕ

26 лет

Наталья Корягина

Наша очередная героиня по профессии — биолог. Каждую среду девушка недели принимает участие в прямом эфире «Вечерки-ТВ». Фотографии всех участниц можно увидеть на сайте vm.ru в разделе «Московская Золушка. Преображение».

ТЕХНИЧЕСКИЕ ПАРАМЕТРЫ

ФОТО: JPG, не менее 700 Кб, разрешение 300 dpi. Впрочем, если трудно разобраться в этих цифрах, не смущайтесь — присылайте снимки, какие есть. В крайнем случае мы свяжемся с вами и все уточним.

Фото: Сергей Каптивкин | Стил: Елена Чешская, Юлия Лисова | Визаж, прическа: Юлия Соколова

УКЛАДКА И МАКИЯЖ



Парикмахер обработала волосы термозащитной эмульсией, накрутила пряди с помощью утюжка. Сделала косой пробор. Прическу зафиксировала лаком.



На внутренний уголок глаз и подвижное веко визажист нанесла светлые тени. Коричневыми тенями затемнила внешний уголок глаза и складку века.



На базу под макияж визажист влажным спонжем нанесла тональный крем теплого оттенка. Затем нанесла консилер под глаза и припудрила все лицо.

Благодарим за помощь в проведении съемки сеть магазинов: «Снежная Королева» и индустриальный клуб «Депю»

АКСЕССУАРЫ



Вентиль
Accessorize

Очки
Accessorize

Сумка
Stradivarius

Сумка
Accessorize

Кольцо
Accessorize

Ремень
Uterque

Тянет-потянет: дачная история

Шутка о том, что с возрастом к земле тянет, не такая уж и шутка. В городе эту тягу обнаружишь не сразу, но если после сорока начал хотя бы кактусы на подоконнике выращивать — это вот оно и есть. Я сейчас с интересом наблюдаю за своим приятелем: этот лютый урбанист, всю жизнь пропагандировавший преимущества жизни в городе, вдруг заявил, что «надо к земле поближе». Собрался едва ли не в один день и уехал жить далеко за город. И, судя по развитию у него земельного обострения, в Москву он не вернется: дом забит горшками с рассадой, впереди лето и парники, а до конца жизни — километры грядок... А я вспоминаю, с каким задором лет десять назад мы на даче разровняли почти все грядки и засеяли их газонной травой.

СЛОВО РЕДАКТОРА

Сергей Серков
шеф-редактор
еженедельника
«Вечерки»

Надо сказать, до сих пор я об этом ни разу не пожалел. Вот и думаю: это со мной что-то не так или я еще слишком молод?



Другие вирши
читать на сайте
VM.RU

СТРОИТЕЛЬСТВО САМОЙ ДЛИННОЙ В МИРЕ КОЛЬЦЕВОЙ ЛИНИИ МЕТРО ИДЕТ В МОСКВЕ С ОПЕРЕЖЕНИЕМ ГРАФИКА. НАШ ПОЭТИЧЕСКИЙ ОБОЗРЕВАТЕЛЬ СЕРГЕЙ ПОНОМАРЕВ, ПОЛЬЗУЮЩИЙСЯ ОДНИМ ИЗ ЕЕ УЧАСТКОВ, ПОМЕЧАЛ О ТОМ, КАК БУДЕТ ПОСЛЕ ТОГО, КАК БКЛ ПОЛНОСТЬЮ ЗАМКНЕТСЯ...

ЕСТЬ МАРШРУТ!



**ВИРШИ
ПОНОМАРЕВА**

*Жил я раньше тихо-чинно,
А теперь я сам не свой,
А давай с тобой промчимся
По Большой мы кольцевой.*

*Вроде я вполне нормален:
Будь ты хоть гепард, хоть рысь,
Но далек район мой спальный —
И попробуй доберись!*

*Выделенки — полумера,
Там троллейбус и такси,
Потому просил я мэра:
«Ради бога, нас спаси!».*

*И теперь я так балдею,
И теперь кричу я: «Ах!»
На диаметре сабвея
И на новых поездах.*

*Посылаю пробки к черту,
В стих сложились вдруг слова:
Мне доехать до «Вечерки»
Сейчас быстрее раза в два,*

*Сохраняя время дабы...
Я теперь ужасно смел:
Что столичные масштабы?
Есть маршрут по БКЛ!*

*Нет нужды вставать мне рано,
Но нет счастья на Руси:
Мне б еще как ветерану
Вертолетное такси!*

*Чтоб не к дому — это ладно,
А на дальности плеча,
Только чтоб совсем бесплатно —
По соцкарте москвича.*

ОБ АВТОРЕ



Сергей Пономарев

Работал в газетах в Магадане, на Сахалине, в Хабаровске, в московских — «Гудке», «Российской газете», «Комсомольской правде».

ВПЕРЕД В ПРОШЛОЕ

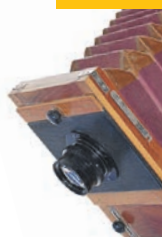

НАВЕРНОЕ, У КАЖДОГО ЕСТЬ ПАМЯТНАЯ ФОТОГРАФИЯ, ГЛЯДЯ НА КОТОРУЮ НЕВОЛЬНО УЛЫБАЕШЬСЯ. «ВЕЧЕРНЯЯ МОСКВА» ПРЕДЛАГАЕТ ВАМ ПОДЕЛИТЬСЯ ЭТОЙ МАЛЕНЬКОЙ РАДОСТЬЮ С ЧИТАТЕЛЯМИ И ПРИНЯТЬ УЧАСТИЕ В НАШЕЙ АКЦИИ

НУЖНО

1. Выбрать памятную фотографию, где вы запечатлены один или с кем-то много лет назад.
2. Сделать новый снимок, чтобы он был максимально похож на старый: те же люди, позы, похожая одежда, обстановка.
3. Переснять старый снимок и прислать обе фотографии на электронный адрес nedelya@vm.ru, указав свои контактные данные, когда снимки сделаны и кто на них. Возможно, со старой фотографией связана интересная история.



1959

Здравствуй! На фото я, Гайфуллин Габдулла (справа), и мой друг, Гарипов Наиль. Мы вместе росли, работали трактористами в деревне Люга в Татарстане. Потом пути наши разошлись. Меня призвали на флот в Североморск, потом перевели в Москву! А друг мой Наиль остался трудиться на родине.

И вот 60 лет спустя, когда уже выросли дети, внуки, появились правнуки, Габдулла Самигуллович (на этот раз слева) и Наиль Нурғалиевич вновь встретились на том же самом месте. А Наиль Нурғалиевичу 25 апреля исполняется 80 лет! Многая лета!



2019

СКАНВОРД

Задания подготовил Олег Васильев

ПУШКИН-СКИЙ РЕВНИВЕЦ	ТИБЕТСКИЙ МОНАХ	СРЕДНЕЕ МЕЖДУ КОМЕДИЕЙ И ТРАГЕДИЕЙ									САЛАТ, СТАВШИЙ СИМВОЛОМ НОВОГО ГОДА	КАКОЙ МОЛОТОК МОЖНО ПУСТИТЬ НА ДРОВА?	ПРИЗЫВНИК ПРЕЖДЕ	ХРАМ В МЕККЕ
					ДОСТОИНСТВО ЗОЛУШКИ	ГДЕ СОДЕРЖИТСЯ БОЛЬШЕ ВСЕГО ВИТАМИНОВ?							ДОБЫЧА СЫЩИКА	РАНГ В ЛОНЕ ЦЕРКВИ
АРХИТЕКТУРА ВЕЛИЧИЯ		НЕ ТОЛЬКО ПРОЕЗДНОЙ, НО И ЛОТЕРЕЙНЫЙ									ЭКЗАМЕН ДЛЯ КАНДИДАТА НА РОЛЬ	КАКУЮ ГАЗИРОВКУ НА КОРОЧКАХ НАСТАИВАЮТ?		
					СЛАДКОГО-ЛОСЯЯ ДИВА ... ФАБИАН	КОФЕВАРКА С ВОСТОЧНЫМ КОЛОРИТОМ								
МЕРА ВРАЩЕНИЯ		КАКОЙ ПРОЦЕСС ПОСТАВЛЯЕТ ВЕЩИ ДЛЯ ГЛАЖКИ?									«СРЕДА ОБИТАНИЯ» МАРИНОВАННЫХ ОГУРЧИКОВ	ПЛАНЕТА, ВОКРУГ КОТОРОЙ ЛЕТАЕТ ДЖУЛЬЕТТА		
	РОССИЙСКИЙ РЭПЕР	АВРАЛ НА СЕЛЕ											СКОТИНИНЫ В ГОСТЯХ У ЛАРИНЫХ	ПЕЧАЛЬНЫЕ НОТЫ
					ПЕРВЫЙ СБОРНИК СТИХОВ ВЛАДИМИРА ВЫСОЦКОГО	ЧЕЙ ЛИСТ «УПАЛ НА ФЛАГ» КАНАДЫ?				КАКОЕ НАКАЗАНИЕ МОЖЕТ БЫТЬ «ВНЕ ОЧЕРЕДИ»?	АРМЯНСКИЙ КОНЬЯК	ИССЛЕДОВАТЕЛЬ БОЛЕЗНЕНЫХ СИМПТОМОВ	КАКАЯ ЛЕСТНИЦА ВЕДЕТ К ВХОДУ В САМОЛЕТ?	
	ЗАБАВНЫЙ АРТИСТ ТИМУР ...		КТО ПИШЕТ ДЕТЕКТИВЫ ПРО ХАРРИ ХОЛЕ?				НЕМЕЦКИЙ МЕГАПОЛИС	ДИССИДЕНТ В СССР						
						ПРАВОСЛАВНЫЙ МОНАСТЫРЬ КРУПНОГО КАЛИБРА					ЛЕЖАНКА В МЕСТАХ ЛИШЕНИЯ СВОБОДЫ	ЗНАТОК ВНУТРЕННЕГО МИРА ЧЕЛОЧЕКА	ЛИЦО КИЛЛЕРА ЛЕОНА	
	СМОТРИТЕ ФОТО		КАКАЯ ОДЕЖДА ВЫЗЫВАЕТ СОСТРАДАНИЕ?				ЧЬИ ЛУЧИ ПОГУБИЛИ ВЛЮБЛЕННУЮ СНЕГУРОЧКУ?							
						КАК ДЛИННАЯ, ТАК И КОРОТКАЯ НАСТОЛЬНАЯ ИГРА					«... СОЛНЦА ЗОЛОТОГО ТЬМЫ СКРЫЛА ПЕЛЕНА»		ИЗЮМИНКА СПОРА	



АНЕКДОТЫ

Если тебе больше тридцати — пришло время оставить в покое молодых и найти женщину, способную распознать признаки инсульта!

— Ай, ты еще ребенок! — Кто? Я? Да я кассету на карандаше вертел!

Поскольку отдых — это смена обстановки и занятий, Федор Конюхов решил проводить отпуска в офисе за компьютером и с документами.

Велосипед так долго не могли изобрести, потому что кто-то постоянно говорил: «Давайте не будем изобретать велосипед».

— Хорошо, а сейчас сколько пальцев? — Не так я представлял проверку простаты...

Любопытный факт: акулы нападают только на мокрых людей.

По статистике 60 процентов людей не в ладах с математикой. К счастью, я отношусь к остальным 20 процентам.

— М-м-м, у тебя еще не растет или уже так гладко бреешь? — Петрович, ты охренел? Не трогай лысину!

КРОССВОРД

по ГОРИЗОНТАЛИ: 4. На чем «страны без людей, а леса без деревьев»? 8. Радистка Кэт из «Семнадцати мгновений весны». 9. «Страда» для военкомата. 10. Власть «без тормозов». 15. Шоу-программа для болельщиков. 16. Последний ужас жизни. 17. Вася в оранжевом галстуке из песни группы «Браво». 18. «Огород под крышей». 20. На каком итальянском острове учреждена премия имени Максима Горького? 23. Кому певец Энрике Иглесиас посвятил свой первый сольный альбом? 24. Задача опера. 25. Вещи в камере хранения. 29. Затянувшаяся фраза. 30. «Звенит январская ... и ливни хлещут упруго». 32. Чья студенческая свадьба с Владимиром Меньшовым обошлась в тридцать рублей? 33. Что носит дьявол в модном фильме с Мерил Стрип? 35. «За такую ночь, ребята, за ... веселый ваш наша армия когда-то ночью шла через Сиваш». 40. Что гурмана радует? 41. Каких орехов можно наковырять из «сникерса»? 43. Какое слово «вышло на пенсию»? 44. В какой «темнице» картошка хранится? 46. Барьер между дыханием и пищеварением. 47. Откуда итальянец Винченцо Перуджи 21 августа 1911 года похитил «Джоконду»? 48. Официальный Шурик. 49. Что хотел возродить кровавыми методами герой романа «Ангелы и демоны»?

по ВЕРТИКАЛИ: 1. Страх на пути к безумию. 2. Неподходящий предмет, чтобы перешибить бух. 3. В какой стране впервые сделали «гнутую мебель»? 5. Валюта с музыкальной тезкой. 6. Основа популярного во всем мире торта «Анна Павлова». 7. Какая пернатая хищница способна услышать, как по стене ползет таракан? 9. «Могилищик буржуазии». 11. Какую эстрадную звезду уже окрестили «новой Эми Уайнхаус»? 12. Памятник русской литературы «Степная ...». 13. Состав для головной боли. 14. Голос оперной певицы. 15. «И, как ... в клетке тесной, дома буду горевать и Наташу вспоминать». 19. Любимый объект охоты для Леонида Брежнева. 21. Чья трилогия стала основой телесериала «Дети Арбата»? 22. «Гуру в ауле». 26. На что жалуется обиженный судьбой? 27. Служитель Мельпомены из сказки про золотой ключик. 28. Какой нарком «воздвиг себе» памятник за строительство Беломорканала? 31. Кто из голливудских патриархов панически боится туалетов в отелях? 34. Какому из античных гениев принадлежит понятие «центра тяжести тела»? 36. Где живут «столичные штучки» из Пакистана? 37. Горбун из воздыхателей Эсмеральды. 38. Кто из классиков советской литературы утонул в озере Байкал? 39. «Ты говоришь мне о любви, а ... напрасно начат. Слова я слушаю твои, но ничего они не значат». 42. Шеф столичного округа. 45. Кто поднялся к вершинам мировой славы с подачи Брайана Эпштейна?

	1	2	3	4	5	6	7
8							
				9			
10							
					11	12	
13	14	15					
16							
				17			
18			19				
		20				21	22
23						24	
			25		26		
	27	28			29		
30				31			
				32			
33			34				
		35				36	37
38	39				40		
41					42		
				43			
44			45				
			46				
47							
			48				
49							

Ответы и решения смотрите в ТВ-программе (Суббота)

ВЕЧЕРНЯЯ МОСКВА

ГАЗЕТА ДЛЯ СЕМЕЙНОГО ЧТЕНИЯ

Издается с 6 декабря 1923 года. В 1973 году награждена орденом Трудового Красного Знамени. Выходит пять раз в неделю утром. Ежедневник — по четвергам.

УЧРЕДИТЕЛЬ И ИЗДАТЕЛЬ
АО «Редакция газеты «Вечерняя Москва»

ГЛАВНЫЙ РЕДАКТОР А. И. Куприянов

ГЕНЕРАЛЬНЫЙ ДИРЕКТОР Георгий Рудницкий

ШЕФ-РЕДАКТОР Сергей Серков

ОТВЕТСТВЕННЫЙ СЕКРЕТАРЬ Галина Нерובה

ВЫПУСКАЮЩИЙ РЕДАКТОР Александр Аюшин

РЕДАКЦИОННАЯ КОЛЛЕГИЯ
Алексей Белянчев (1-й заместитель главного редактора), Александр Шарно (заместитель главного редактора), Алексей Зернаков (заместитель главного редактора, шеф-редактор утреннего выпуска), Юлия Зименно (заместитель главного редактора, редактор отдела «Московская власть»), Алексей Шаравский (заместитель главного редактора по электронным СМИ), Вадим Оганджиян (редактор отдела специальных корреспондентов и обозревателей), Александр Костринов (арт-директор), Алена Прокина (руководитель службы информации)

ДИЗАЙН-МАКЕТ Александр Костринов при участии Cases/Associats (Барселона, Испания)

© АО «Редакция газеты «Вечерняя Москва», 2019. Любая перепечатка без письменного согласия правообладателя запрещена. Иное использование статей возможно только со ссылкой на правообладателя. Приобретение авторских прав: тел. (499) 259-36-25

АДРЕС РЕДАКЦИИ И ИЗДАТЕЛЯ
127015, Москва, Бумажный пр-д, 14, стр. 2
Тел. (499) 557-04-24, факс (499) 557-04-08
E-mail: nedelya@vm.ru

VM.RU

РЕКЛАМНАЯ СЛУЖБА Тел. (499) 557-04-01
E-mail: reklama@vm.ru

Редакция не несет ответственности за содержание рекламных объявлений, сообщений информационных агентств и материалов на коммерческой основе

КОНТРОЛЬ КАЧЕСТВА ДОСТАВКИ
Тел. (499) 557-04-00

ОТДЕЛ ПОДПИСКИ Тел. (499) 557-04-05
E-mail: podpiska@vm.ru

ПОДПИСНОЙ ИНДЕКС П 7380

Выпуск осуществлен при финансовой поддержке Департамента средств массовой информации и рекламы города Москвы. Цена свободная.

Газета распространяется в Москве и Московской области

ОТПЕЧАТАНО АО «Прайм Принт Москва»
141700, Московская обл., г. Долгопрудный, Лихачевский пр-д, 58.

ТИРАЖ 750 000 экз.

Средняя аудитория одного номера — 1 млн 277 тысяч читателей (по данным Mediascope, NRS-Москва 16+, май — октябрь 2018 года)

Газета зарегистрирована Федеральной службой по надзору в сфере связи, информационных технологий и массовых коммуникаций. Свидетельство ПИ №ФС77-55113 от 21 октября 2013 года

ДАТА ВЫХОДА В СВЕТ 18.04.2019 № 15 (28212)