

ЖЕНЫ

ИВАН БУНИН
ВЕЛИКИЙ ПИСАТЕЛЬ
И ЕГО ВЕРА **36**



ВЕЩЬ НА ПАМЯТЬ

ДИАФИЛЬМЫ
ТЕПЛОЕ ДЫХАНИЕ
УШЕДШЕЙ ЭПОХИ **38**

НЕДЕЛЯ МЭРА

СЕРГЕЙ СОБЯНИН
ВНЕДРЯЕМ НОВЫЕ
ТЕХНОЛОГИИ **4**



**ВЕЧЕРНЯЯ
МОСКВА**

29.10-05.11

ЕЖЕНЕДЕЛЬНИК

VM.RU № 43 (28671)
Рекомендованная
цена 10 рублей

ТВ

ГАЗЕТА ДЛЯ СЕМЕЙНОГО ЧТЕНИЯ

Никите Михалкову исполнилось 75 лет. Гордость нашего кинематографа, один из лучших режиссеров и гениальный актер, он своим примером показал, что фраза «талантливый человек талантлив во всем» — не просто слова. И докажет нам это еще не раз

**ТАК
ВПЕРЕД!** **29**



PERSONASTARS



ОСТАНЬТЕСЬ ДОМА



МОСКОВСКОЕ ПРАВИТЕЛЬСТВО
ПРОСИТ ЖИТЕЛЕЙ ГОРОДА
ОСТАВАТЬСЯ ДОМА,
ЧТОБЫ ИЗБЕЖАТЬ ЗАРАЖЕНИЯ

Сегодня — мой день. Подошла очередь навещать внуков. Нет, не то чтобы я записывалась за неделю. Но быть бабушкой и дедушкой, чей день отмечаем в конце октября, в наше время непросто. Пока работаешь, а дети живут отдельно, попробуй выберись на другой конец Москвы, чтобы власть понянчиться с внуками. А если уже вышел на пенсию, молодые родители все равно чадо доверят лишь в самом крайнем случае. Готовь, убирай — спасибо. А к внукам — ни-ни! Испортишь, избалуешь. Плюс конкуренция. А как же? Нас же четверо.

Когда у сына родился первенец, вещей, игрушек и модных прибабасов у него накопилось столько, что ими вполне можно было обеспечить группу детского сада. Невестка, распихивая все это добро по шкафам и коробкам, только причитала: «У свекрови с тещей соцсоревнование». Конечно! Они вон какую коляску купили, а мы что — хуже?! И постоянно, как в сказке про Золушку, невольно считаешь, сколько раз «наш принц» тебе улыбнулся. А если к другой на ручки охотней пошел, знаете, как обидно! Между собой мы, две бабушки, впрочем, общий язык нашли быстро.

Зовите меня бабушкой

МНЕНИЕ

Наталья Покровская nedelya@vm.ru

И в вопросе, «что молодые родители делают не так», практически всегда единодушны. Поколение-то одно, нам обeim и непонятно: почему, например, колыбельную малышу поет музыкальная погремушка. Второй внук конкурентный баланс восстановил. Мчишься теперь на всех парах, чтобы помочь невестке, а заодно выслушать стоны живущих с молодой семьей пенсионеров: им трудно, понимаю. Подросший Макс успевает развлечь всех, не давая расслабиться ни на минуту и сделать дела по дому. А кроха Тема мешает спать по ночам: родители испытывают на нем новомодную теорию, что бежать на первый крик совершенно не обязательно. И теперь вопль «Бабушка приехала!» раздается при моем появлении с повышенным энтузиазмом, причем у представителей всех возрастных категорий.

А бесспорным фаворитом у детей неожиданно стал самый редкий гость — мой муж. Когда он берет на руки полугодовалого Тему, кажется, все остальные из поля зрения малыша исчезают. Почему возникла эта космическая связь, одному богу известно. Но они настолько на своей волне, что вмешиваться в их контакт даже неловко. Суровый мужчина млеет, вмиг превращаясь в большую мягкую игрушку. Малыш нежно кладет головку ему на плечо и — не поверите! — практически мурлычет от удовольствия. При этом старший внук настойчиво тянет деда за руку — играть!

...Некоторые современные бабушки, да и дедушки, требуют, чтобы внуки звали их по имени. У меня тоже сначала была такая мысль: ну какая я бабка? Потом поняла — это же не про возраст. А про статус, дающий право на безграничную детскую любовь. Так что зовите меня бабушкой.



Мнение колумниста может не совпадать с точкой зрения редакции «Вечерней Москвы»



ФИНАНСЫ

РАЗЛОЖИТЕ ДЕНЬГИ ПО КОРЗИНАМ

Российским вкладчикам нужно распределить сбережения между разными активами, а часть из них хранить в валюте. Такую рекомендацию дал глава Счетной палаты, бывший министр финансов Алексей Кудрин. По его словам, этот вариант предпочтительнее, если сбережения вы не планируете тратить как минимум в ближайшие год-полтора.

Алексей Кудрин добавил, что если сбережения небольшие и к ним планируют обращаться, то их логичнее оставить в отечественной валюте.

— Это логично, потому что пытаться заработать на разнице курсов валют на коротком отрезке времени — это сильно рисковать, — считает заведующий Центром анализа соцпрограмм и рисков Института социальной политики Сергей Смирнов. — Такие игры могут позволить себе только профессионалы, но даже у них не всегда получается что-то выиграть. Плюс не надо забывать, вы сможете купить валюту всегда дороже ее биржевого курса, а продать — всегда дешевле, потому что банк берет комиссию. Так что покупать, скажем, доллары или евро, чтобы приумножить свои сбережения, нужно с расчетом минимум на год, а то и на несколько лет.

Финансовый аналитик Агван Микаелян считает, что



Прежде чем покупать доллары, следует дождаться результатов президентских выборов в США, советуют эксперты

сбережения лучше распределить так:

— Половина — рубли, четверть — доллары и четверть — евро. В этом случае вы максимально защищены от колебаний курсов. Ведь если падает одна валюта,

До президентских выборов в США доллар лучше не покупать: его судьба под вопросом

то обязательно растет другая, — пояснил эксперт.

Кандидат экономических наук, преподаватель МГУ Виктор Кудрявцев с этой позицией согласен, но с одним уточнением:

— До того как будут объявлены итоги президентских выборов в США, я бы доллары не покупал, — рассу-

дает эксперт. — Дело в том, что эти выборы могут стать причиной политического кризиса в США. И если он случится, то доллар может не расти, а даже падать.

Эксперт также советует обратить внимание на ИИС — индивидуальные инвестиционные счета, которые сейчас предлагают банки.

— Вы кладете деньги в рублях, а банк вкладывает их в те или иные ценные бумаги, которые способны принести не 3,5–4 процента годовых, как депозиты, а существенно больше, — пояснил Кудрявцев. — Другой вопрос, что процент дохода в данном случае не гарантирован. Но, как показывает практика, в большинстве случаев он выше, чем по обычному рублевому депозиту. А риски минимальны.

Никита Миронов nedelya@vm.ru

ЗДОРОВЬЕ

Затормозить старение помогут сложные физические упражнения и изучение иностранного языка

Телеведущий и практикующий врач Александр Мясников рассказал, как пожилым людям дольше оставаться в форме.

По мнению эксперта, чтобы замедлить старение, нужно постоянно стремиться к получению новых навыков и знаний. — Можно попробовать освоить иностранный язык, погрузиться в творческие

занятия, попытаться выполнить какие-либо физические упражнения, пугающие своим уровнем сложности, — перечисляет Мясников. — Также я советую не опасаться перемен, а делать шаги им навстречу. Только таким образом можно омолодить свой организм. И никакие лекарства для этого не понадобятся. Валерий Мамаев, геронтолог, научный сотрудник



Сохранять задор и энергию можно в любом возрасте

Института биохимической физики, уточняет:

— Если пожилой человек делает что-то новое, то нейроны его головного мозга частично восстанавливаются. Это не столько замедление старения, сколько улучшение качества жизни: у вас улучшается память, вы лучше соображаете, — пояснил эксперт. — А реально замедляет старение такой элемент, как селен. Он защищает нас от стресса, ко-

торый, как известно, старит быстрее всего. Если в вашем рационе ежедневно будет 60 микрограммов селена, то, велика вероятность, процессы старения организма замедлятся.

Также, по мнению эксперта, сохранить молодость помогают умеренные физические упражнения и правильное питание.

Борис Орлов nedelya@vm.ru



НАТА ЛЬЯОБЕНТИСТОВА



ФОТО НЕДЕЛИ

24 октября, суббота, 12:20

Неофициальный, но яркий праздник отмечают в конце октября — День тыквы. Для нас он новый, а вот жители Северной Америки и Канады празднуют его каждый год и обязательно готовят тыквенный пирог. Нюша Зименко, которую поймал в объектив наш фотокорреспондент, провела этот день вместе с родителями в парке. И как не сфотографироваться на прогулке с королевой осени!

ГЛАВНОЕ

СТАЖ РОЛИ НЕ СЫГРАЕТ

Родителям, которые воспитывают детей до семи лет, возможно, будут оплачивать больничный в размере среднего заработка. С таким предложением выступил президент России Владимир Путин. Страховой стаж при расчете компенсации учитывать не будут.

ОДНОЙ СПРАВКОЙ МЕНЬШЕ

Больше родителям не придется каждый раз предоставлять справку о размере алиментов, чтобы оформить пособие для детей от трех до семи лет. В распоряжении, которое подписал премьер-министр Михаил Мишустин, говорится, что эти данные госорганы будут получать автоматически через межведомственные электронные системы.

БУДЕТ ШАНС ИСПРАВИТЬСЯ

Россиян за проезд по платной дороге без оплаты будут штрафовать. Для водителей легковых автомобилей санкция составит 2,5 тысячи рублей, для грузовиков и автобусов — пять с половиной. Это прописано в поправках к Кодексу об административных нарушениях, которые Госдума приняла в первом чтении. Они нужны, чтобы запустить безбарьерный проезд по Центральной кольцевой автомобильной дороге. Штраф будет выноситься автоматически с помощью комплексов фотовидеофиксации, а назначаться Ространснадзором. Но у безбилетников будет шанс исправиться. Если в те-



1

Сколько бы ни стоила красная икра, ее все равно будут покупать к праздникам. Главное, чтобы она была вкусная и качественная (1). Многие госорганы перешли на электронный документооборот. Удобно, меньше хлопот со справками (2)

ние 60 дней они погасят долг за проезд — санкции отменяют.

ВРЕМЯ ЕЩЕ ЕСТЬ

Премьер-министр Михаил Мишустин заявил, что программу льготной ипотеки для приобретения жилья продлят до 1 июля следующего года. Изначально подать заявку на такой заем можно было до 1 ноября 2020 года. Сейчас у тех, кто не успел к этому сроку оформить все документы и присмотреть квартиру для покупки, появилось время, чтобы это сделать.

ВЫХОДНОЙ СРЕДИ НЕДЕЛИ

Последний нерабочий праздничный день в этом году будет 4 ноября, в День народного единства. В текущем году

праздник выпал на среду. А во вторник, 3 ноября, рабочий день должен быть сокращен на один час. Следующие праздничные выходные россияне ждут только после Нового года, с 1 по 10 января.

ДАДУТ БОЛЬШЕ ПОЛНОМОЧИЙ

Полиции, возможно, разрешат вскрывать автомобили для спасения жизни, задержания преступников и в других чрезвычайных ситуациях. Проект о новых полномочиях полицейских Госдуме рекомендовал принять Комитет по безопасности и противодействию коррупции. Стражи порядка обязаны будут обеспечить сохранность машины и уведомить владельца в течение суток с момента вскрытия.

НОВОГОДНИЙ ДЕЛИКАТЕС

В этом году красная икра ближе к новогодним праздникам может подорожать на 40 процентов, по прогнозу «Рыбсети». Обычно цену на нее поднимали на 10–15 процентов. Аналитики отмечают, что из-за низкого улова рыбы и других факторов стоимость икры изменилась уже сейчас.

ГОТОВ К ПОСТУПЛЕНИЮ

Минобрнауки предлагает давать абитуриентам дополнительные баллы не только за золотой значок Всероссийского физкультурно-спортивного комплекса «Готов к труду и обороне», но и за серебряный и бронзовый.

Вера Голубкина
nedelya@vm.ru

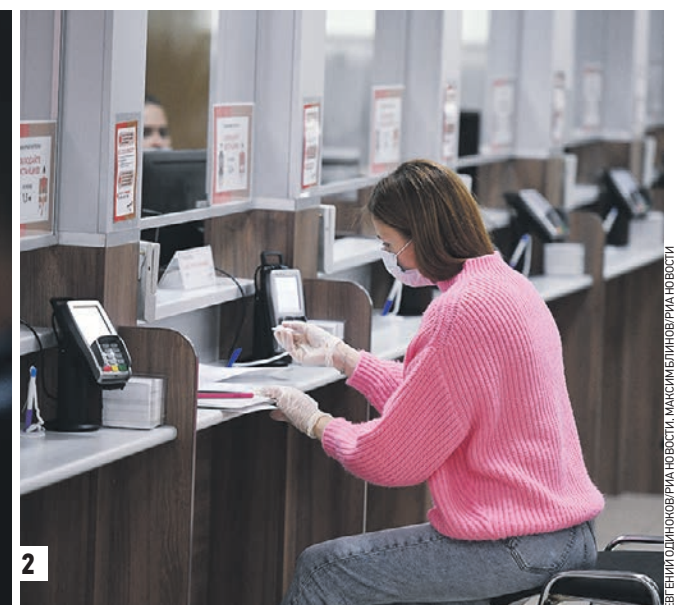

2

ЕВГЕНИЙ ОДИНЦОВ/РИА НОВОСТИ, МАКСИМ БИЛЫНОВ/РИА НОВОСТИ

НЕДЕЛЯ МЭРА



20 октября 2020 года. Мэр Москвы Сергей Собянин (второй справа) при посещении поликлиники № 68 рассказал о новой системе диагностики (1). 21 октября 2020 года. Первыми по новому участку дороги по традиции готовят пустить грузовые машины (2)



1

ВЛАДИМИР НОВИКОВ



2

ВЛАДИМИР НОВИКОВ

ДИАГНОЗ БУДЕТ ТОЧНЫМ



Марьяна Шевцова
nedelya@vm.ru

Посещение городской поликлиники № 68, открытие участка проспекта Генерала Дорохова, осмотр строительства участка Большой кольцевой линии метро и встреча с представителями городского профсоюзного движения — таким был рабочий график мэра Москвы Сергея Собянина на прошлой неделе.

Электронный помощник

Столичное здравоохранение продолжает внедрение информационных технологий в свою систему. Теперь у врачей взрослых поликлиник Москвы по-

явился цифровой помощник, позволяющий точнее ставить предварительные диагнозы. Во время посещения городской поликлиники № 68 на Малой Якиманке Сергей Собянин рассказал, что Москва выходит на новый этап информатизации медицинской системы. Сегодня столица стоит на пороге революционного решения, которое было подготовлено большой командой врачей, консультантов и экспертов. — Сбербанк создал систему искусственного интеллекта, подсказок врачебных решений. Теперь надо объединить огромные массивы знаний, которые есть у нас — цифровые потоки, протоколы, назначения, — и обучать эту машину, совместив эти технологии, — сказал мэр. Он добавил, что благодаря этому повысится качество

диагностики, точность диагнозов, уровень лечения и дальнейшего сопровождения пациента.

Новая магистраль

Открылось движение по проспекту Генерала Дорохова на участке от Минской улицы до Третьего транспортного кольца. Благодаря его запуску около одного миллиона москвичей почувствуют улучшение транспортной ситуации. — Проект реализовался в течение последних пяти лет поэтапно, сначала ввели участок от развязки на МКАД, затем открыли движение от МКАД до Аминьевского шоссе, потом до Минской улицы, и сегодня последний этап — до Третьего транспортного кольца, — рассказал глава города.

Большое кольцо

Продолжается строительство восточного участка Большой кольцевой линии метро. Мэр посетил одну из ее будущих станций — «Текстильщики». — Сегодня здесь примерно на четверть выполнены строительные работы, и одновременно на всех участках идут проходческие щиты. Задача состоит в том, чтобы летом следующего года всю проходку на восточном участке выполнить, — рассказал Сергей Собянин. Завершить на этом участке планируется в 2022 году.

Совместный контроль

Правительство Москвы и Московская федерация профсоюзов будут совместно контролировать

соблюдение предприятиями ограничительных мер, принятых в связи с эпидемической ситуацией. На встрече с представителями городского профсоюзного движения Сергей Собянин отметил, что сегодня очень важно выполнять все требования, которые касаются работников старше 65 лет и сотрудников, имеющих хронические заболевания. — Только в крайнем случае, когда есть нужда на предприятии в этих сотрудниках, можно оставлять их на рабочем месте, но при этом тоже обеспечить их безопасность, — отметил Сергей Собянин. — Это очень важно, потому что, к сожалению, большинство тяжело болеющих коронавирусом — это люди пожилого возраста или имеющие хронические заболевания. Они находятся в группе риска.

ЦИФРА

56

станций метро построены и открыты в Москве с 2011 года. Также появились 31 станция Московского центрального кольца и 60 станций Московских центральных диаметров. В итоге на рельсовом транспорте количество мест для пассажиров выросло на 25 процентов.



СОЦСЕТИ



Сергей Собянин
@MosSobyanin

С 2 ноября на двух линиях метро вводятся скидки на проезд до 50 процентов. Сниженный тариф будет действовать для пассажиров, которые войдут на любую станцию Таганско-Краснопресненской и Некрасовской линий с момента открытия до 7:15 и с 8:45 до 9:15.

В пандемию многократно выросла нагрузка на социальных работников. Они взяли под свою опеку самых не защищенных перед болезнью людей — это москвичи старше 65 лет и те, кто страдает хроническими заболеваниями.

В Москве сейчас работают 22 КТ-центра для оперативной диагностики коронавируса. Для постановки диагноза уже несколько месяцев используются компьютерное зрение и искусственный интеллект.

Вместе с РЖД и Подмосковьем продолжаем работу по модернизации железной дороги и развитию МЖД. Строим и реконструируем станции. По итогам 2020-го в столице и области будет 15 новых комфортных вокзалов.

В этом году столичное образование оказалось в нестандартной ситуации: две недели осенних каникул, дистанционное обучение. Наши педагоги и ученики успешно справляются с этим испытанием. Средние результаты ЕГЭ — на уровне предыдущих лет и даже лучше.

УЛУЧШИТЬ СИТУАЦИЮ С РАСПРОСТРАНЕНИЕМ КОРОНАВИРУСНОЙ ИНФЕКЦИИ В ГОРОДЕ ВЛАСТЯМ ПОМОГАЮТ МОСКВИЧИ, СОБЛЮДАЯ ВСЕ НЕОБХОДИМЫЕ МЕРЫ ПРОФИЛАКТИКИ. ОБ ЭТОМ РАССКАЗАЛ МЭР МОСКВЫ СЕРГЕЙ СОБЯНИН



Марьяна Шевцова nedelya@vm.ru

Благодаря сознательному отношению москвичей к санитарно-эпидемиологическим требованиям ограничительные меры, которые были введены в столице для борьбы с распространением коронавирусной инфекции, дают свои результаты.

— Мы видим, что эти меры восприняты и выполняются большинством москвичей, — сказал глава города. — Это меры, связанные с переводом на домашний режим хронических больных, людей старше 65 лет, на удаленную работу перешло большое количество людей — более миллиона. Кроме того, часть школьников мы перевели на дистанционное обучение.

В итоге рост количества заболевших замедлился. По словам мэра, если раньше число новых случаев ежедневно увеличивалось на 50–60 процентов, то теперь этот показатель снизился примерно до 15 процентов. — Это означает, что скорость распространения замедляется, рост идет, но более медленными темпами, — пояснил Сергей Собянин, добавив, что темпы выявления случаев коронавирусной инфекции в Москве за последнюю неделю снизились в 10 раз.

По мнению мэра, это дает надежду, что Москва подходит к пику по заболеваемости, а значит, новых ограничений вводить не придется. Однако для этого необходимо неукоснительно соблюдать все те меры, которые уже приняты в городе.

Также в городе в пять раз уменьшилась динамика загрузки коечного фонда. Достаточное количество мест в городских, федеральных и частных медицинских учреждениях, в резервных госпиталях и родерах.

— Это тоже дает ощущение уверенности в том, что на-

МЕРЫ ДЕЙСТВУЮТ



КСТАТИ

По решению Федеральной службы по надзору в сфере защиты прав потребителей и благополучия человека (Роспотребнадзора) все граждане, которые находятся на территории России, теперь обязаны носить маски не только в местах массового пребывания и в общественном транспорте, но и в такси, на парковках и в лифтах. Также рекомендовано запретить проведение зрелищно-развлекательных мероприятий и работу общепита с 23:00 до 6:00, оставив принятие решения на усмотрение региональных властей. В Оперативном штабе по контролю и мониторингу ситуации с коронавирусом в Москве заявили, что в столице приняты меры по контролю за посещением ночных заведений, поэтому закрывать их не будут.

Рост количества заболевших снизился, но до стабилизации ситуации пока далеко

больницы и система здравоохранения в целом справятся, — сказал мэр Москвы. Между тем в расконсервированные временные госпитали, расположенные на территориях конгрессно-выставочного центра «Сокольники», ВДНХ, ледового дворца «Крылатское» и в перепрофилированном торговом центре «Москва» продолжат поступать пациенты с коронавирусной инфекцией. А на этой неделе глава города открыл еще один резервный госпиталь — он находится рядом с медицинским комплексом в Коммунарке. В госпитале развернуто 1,2 тысячи коек, из них 919 палатных коек и 330 коек реанимации и интенсивной терапии.

Мэр пояснил, что ввод в действие временных госпиталей позволяет снизить нагрузку на основной коечный фонд. — Для того чтобы обеспечить безусловное оказание медицинской помощи всем москвичам, мы вводим резервные корпуса, которые дают нам возможность не трогать учреждения и врачей, оказывающих основную плановую и экстренную помощь, — сказал Сергей Собянин и выразил надежду, что полностью задействовать мощности коечного фонда для больных коронавирусом не придется.



Школьники старших классов (1) и пенсионеры (2) учатся и отдыхают, сидя дома

ЩИТ НА ПУТИ ИНФЕКЦИИ

Соблюдение масочно-перчаточного режима позволяет существенно сократить риски заражения коронавирусом. Как индивидуальные средства защиты помогают защитить от заражения себя и других, «Вечерке» рассказал главный внештатный специалист по первичной медико-санитарной помощи взрослому населению Департамента здравоохранения Москвы Андрей Тяжельников (на фото), ответив на самые популярные вопросы москвичей.

Если человек здоров, зачем ему носить маску?

Часто коронавирусная инфекция протекает бессимптомно, и человек может не подозревать, что уже болен, при этом он заразен для окружающих. Кроме того, маска все же снижает риск заражения. Капли слюны болеющих людей могут попасть на одежду. Здоровый человек прикасается к одежде, а затем дотрагивается до носа, рта, перенося вирус. В маске лицо защищено.

В маске тяжело дышать. Можно ли носить ее, укрыв только рот?

Если человек болен и чихает, то частицы выделяемого с вирусом выходят не только через рот, но и через нос. Если здоровый человек прикрывает маской только рот, то вирус может свободно проникать через нос. Поэтому маску нужно носить правильно, причем не более двух часов подряд.

Помогает ли защитный экран для лица?

Экран — отличный способ защиты. Но все же лучше носить дополнительно маску, поскольку экран не прикрывает герметично лицо по краям. Он хорошо защищает только с фронтальной стороны.

Одноразовые маски часто просто выбрасывают в урну. Правильно ли это?

Использованные маски и перчатки необходимо аккуратно снять и сложить в пакет, тщательно его завязав. Только после этого можно выбросить в мусорный бак. На улице похлодало, а одноразовые перчатки не греют. Как быть?

Мы еще не жили с коронавирусом в холодное время

года. Но пока рекомендации остаются прежними. Носить маски и перчатки. При необходимости можно надевать одноразовые перчатки под теплые. В транспорте, в магазине, вы просто снимете теплые перчатки и останетесь в защитных.

Если регулярно дезинфицировать руки, все равно нужно надевать перчатки?

Дезинфекция рук не отменяет ношения перчаток. Мы постоянно что-то берем, трогаем руками, затем трогаем лицо. Человек за день совершенно неосознанно может прикасаться к лицу десятки раз. Когда человек в перчатках, он лучше себя контролирует и меньше трогает лицо.

В кафе маску можно снять, когда ешь. Зачем тогда там в ней сидеть?

В кафе, ресторане люди находятся в одном помещении, часто небольшом, и общаются за едой, когда сложно соблюсти социальную дистанцию. Маска снизит риск заражения. Поэтому ее надо надевать и до, и после приема пищи. Важное замечание: если вы сняли маску, то в следующий раз надо надеть новую.

В кинотеатре зрители сидят, соблюдая социальную дистанцию. Может, маску можно снять?

Соблюдение дистанции снижает риск заражения, но не гарантирует полностью.

Ученые провели множество экспериментов и установили, что при кашле капли разлетаются на 2,5 метра, а при чихании воздушное облако может распространяться на 7–8 метров. Это гораздо больше социальной дистанции, поэтому стоит защищаться масками.

Можно ли обойтись без перчаток, если держать руки в карманах?

Рекомендую все же носить защитные перчатки. Держать постоянно руки в карманах сложно. Трудно предусмотреть все ситуации, когда понадобится вытащить их и что-то сделать. Главное — понять, что это нужно для вашей собственной безопасности, а не только для следования требованиям.



К хорошему привыкаешь быстро. Сегодня, гуляя по ухоженным, чистым московским улицам, кажется, что так было всегда. Но давайте вспомним Москву 2010 года. Узкие тротуары, заставленные машинами. Небо, исполосованное проводами. Здания, увешанные пестрой рекламой. Ларьки и стихийные рынки.

— Страшно вспомнить, какой была площадь у станции метро «Улица 1905 года», — признался однажды Сергей Собянин. — Пешеходы едва пробирались между пивными палатками и самостроем. Именно с этого места мы начали приводить Москву в порядок.

Площадь освободили от хаотичной рекламы и незаконных торговых объектов и благоустроили. Здесь появились удобные лавочки и амфитеатр из многоуровневых террас, на которых высадили деревья и кустарники. А этим летом здесь установили уникальный не только для Москвы, но и для всего мира арт-объект — световое пианино. Оно представляет собой две красные ленты общей длиной 73 метра со световыми и звуковыми эффектами.

Пешком по улицам

Навели уют и у других станций метро. Так, на Триумфальной площади у «Маяковской» появились знаменитые качели. А ведь еще в середине 2000-х здесь была огромная парковка. Для прогулок оставался небольшой пятачок вокруг памятника Маяковскому. Но парковку перенесли, на площади высадили яблони и липы, поставили лавочки, открыли павильоны, где можно выпить кофе и отдохнуть.

Логичным продолжением благоустройства площади Тверская Застава, где появился сквер с отреставрированным памятником Максиму Горькому, стали работы по обустройству Лесной улицы и ее окрестностей.

— Лесная улица вместе с Миусским переулком охватывает огромный квартал, который соединяет Новослободскую улицу с Тверской, — рассказал заместитель мэра Москвы по вопросам жилищно-коммунального хозяйства и благоустройства Петр Бирюков. Теперь между станциями метро «Новослободская» и «Белорусская» появилось общественное пространство, центром которого ста-

ло отреставрированное Миусское трамвайное депо. На его территории работает ресторанный дворик с ярмаркой фермерских продуктов. Появилось в Москве много пешеходных улиц. Среди них — Кузнецкий Мост, Столешников и Камергерский переулки. В прошлом году полностью пешеходной стала Школьная улица. Это уникальный уголок Москвы с двухэтажными домиками, построенными в XIX веке.

В отдельный проект, который реализуется с 2010 года, можно выделить благоустройство набережных. Так, на левом берегу, в центральной части города, появился пешеходный маршрут длиной более 19 километров.

— Нас часто ругают за благоустройство — говорят, мы тратим огромные деньги на «бессмысленное» озеленение, ремонт тротуаров, реставрацию фасадов, подсветку зданий, — сказал Сергей Собянин. — На самом деле вклад во внешний облик города — это прямой вклад в экономическое развитие и здоровье людей.

Всего с 2011 года в городе благоустроили и реконструировали более 410 улиц, площадей, набережных и общественных пространств. Сначала по программе «Моя улица» привели в порядок центр города. А с 2018 года сосредоточились на программе «Мой район». Это уже не просто благоустройство улиц, а комплексное развитие жилых кварталов.



Зеленый мегаполис

Особое внимание столичные власти уделяют озеленению. Начиная с 2011 года в Москве создали около 750 новых парков и скверов, включая знаменитый парк «Зарядье», ставший одним из знаковых мест города. Кроме того, на улицах и во дворах города за последние



девять лет высадили более 7 миллионов деревьев и кустарников.

— Москва — один из самых зеленых мегаполисов мира, — подчеркнул руководитель столичного Департамента природопользования и охраны окружающей среды Антон Кульбачевский. — Площадь озелененных территорий в границах так называемой старой Москвы составляет около 50 процентов.

Пожалуй, самой известной программой озеленения Москвы стала акция «Миллион деревьев», которая реализуется с 2013 года. В ее рамках на улицах и во дворах города по заявкам жите-

лей высадили свыше 126 тысяч деревьев и 3 миллионов кустарников.

Сохранить историю

Москва — город с богатой многовековой историей. На территории столицы находятся более 8 тысяч объектов культурного наследия, в том числе

ЖИЗНЬ БОЛЬШОГО ГОРОДА

ГОРДИМСЯ!

Москва в международном рейтинге «100 лучших городов мира» поднялась на четвертое место. Пока российская столица уступает только Лондону, Нью-Йорку и Парижу.

ЦИФРА

5000

именных деревьев появятся на природных территориях столицы этой осенью. Их высадят родители новорожденных москвичей по программе «Наше дерево».

старинные здания. Десять лет назад почти 40 процентов памятников архитектуры находились в полуразрушенном состоянии. Но столичные власти взялись за их восстановление. С тех пор уже отреставрированы 1495 объектов. Так, недавно завершилось восстановление Северного речного вокзала — одного из символов столицы.

С 2012 года в городе действует программа «1 рубль за 1 квадратный метр». Старинные здания, которым срочно нужна реставрация, выставляют на открытый аукцион, и его победитель получает право на аренду объекта культурного наследия сроком на 49 лет. Правда, только после того, как полностью восстановит его.

— Реставраторы возвращают исторический облик зданий не только снаружи, но и внутри, — рассказал руководитель Мосгорнаследия Алексей Емельянов.

ДЕСЯТЬ ЛЕТ
МЭР МОСКВЫ СЕРГЕЙ СОБЯНИН РУКОВОДИТ СТОЛИЦЕЙ. «ВЕЧЕРКА» РАССКАЗЫВАЕТ О ВАЖНЕЙШИХ ПРЕОБРАЗОВАНИЯХ, КОТОРЫЕ СДЕЛАЛИ МОСКВУ ОДНИМ ИЗ САМЫХ КОМФОРТНЫХ ГОРОДОВ В МИРЕ

19 августа 2019 года. Москвичка Мария Спиркина гуляет по Школьной улице, которую сделали пешеходной (1). Парк «Зарядье» — популярное место отдыха горожан (2). 25 мая 2020 года. Сотрудница «Моих документов» Елена Чарикова готова помочь посетителям (3). Площадь у выхода из станции метро «1905 года» сейчас и 10 лет назад (4). Дом по адресу Печатников переулоч, 7, после реконструкции и до нее (5). Фудмолл «Депо. Москва» на территории бывшего трамвайного депо (6)

3





АЛЕКСАНДР ПОНОМОХИН

ПОСЛЕ

4



ДО

АЛЕКСАНДР ВИЛЬЮР / РИА НОВОСТИ

За время существования программы уже удалось восстановить 19 аварийных зданий, среди которых дом с кариатидами в Печатниковом переулке и городская усадьба Хлудовых на Малой Полянке.

Комфортное жилье

В июле 2017 года в Москве стартовала еще одна масштабная программа — реновация жилого фонда. В нее вошли более пяти тысяч домов. В основном это так называемые хрущевки. На их месте построят новые дома с квартирами улучшенной отделки, в кото-



5



ДО

ПОСЛЕ

АННА ИВАНОВА

час в новостройки либо переезжают, либо переехали жители 157 старых домов.

СПРАВКА

За десять лет в Москве социальный стандарт неработающего пенсионера, включающий основную пенсию и городскую надбавку, вырос на 59 процентов — с 12275 до 19 500 рублей в месяц. В этом году городскую надбавку к пенсии получают более 2 миллионов человек.

рые переедут около одного миллиона жителей сносимых пятиэтажек. — Мы уже ввели в эксплуатацию 67 жилых домов общей площадью 0,9 миллиона квадратных метров, — рассказал начальник управления обеспечения реализации программы реновации жилищного фонда столичного Департамента градостроительной политики Сергей Сидоров. Первые участники программы получили новые квартиры в феврале 2018 года. Сей-

КСТАТИ

1 ноября 2012 года на улицах Петровка и Каретный Ряд в рамках пилотного проекта появились платные парковки. Впоследствии платные стоянки сделали внутри Бульварного кольца, в районе делового центра «Москва-Сити», на некоторых улицах внутри Третьего транспортного кольца (ТТК) и за его пределами, на участках ТТК и МКАД, а также на отдельных улицах в так называемых спальных районах столицы. Деньги, вырученные от платных парковок, идут на благоустройство московских дворов. В этом году сумма составила более 6,3 миллиарда рублей.



6

ВЛАДИМИР ПЕЩЕГ / РИА НОВОСТИ

ного образования. В этом году в школах столицы открылись атомные и предпринимательские классы, продолжают работать инженерные, медицинские, академические, кадетские и IT-классы. Новые возможности у системы столичного образования появились с запуском Московской электронной школы (МЭШ). Учителям, ученикам и их родителям доступны виртуальные лаборатории, интерактивные сценарии уроков, разработанные лучшими педагогами, проверочные тесты и многое другое. В период коронавируса МЭШ стала платформой дистанционного обучения школьников. — Очень важно, чтобы Московская электронная школа становилась удобнее для учителя, — сказал Сергей Собянин. — Не нагружала его, а, наоборот, освобождала от работы, показывала огромное количество тематических учебных планов, рекомендаций, пособий, информации, чтобы можно было действительно обеспечить индивидуальный подход к каждому ученику.

Точнее и быстрее

Средняя продолжительность жизни москвичей приближается к 80 годам. Такой показатель — результат работы столичного правительства сразу в нескольких направлениях, начиная с модернизации системы здравоохранения.

За последние десять лет для медучреждений столицы закупили свыше 193 тысяч различных видов оборудования. Активно ведется строительство новых и капитальный ремонт уже существующих медучреждений. Поликлиники, например, переделывают по новому московскому стандарту. После ремонта они становятся не только современными, но и удобными как для врачей, так и для пациентов. Современное оборудование, удобная навигация,

продуманная эргономика кабинетов делают визиты в поликлинику максимально комфортными. В 2014 году в городе появилась так называемая инфарктная сеть. Она объединила 29 стационаров, которые стали основой для региональных сосудистых центров. С тех пор число инфарктов у москвичей снизилось на треть.

С 2012 года записаться на прием к врачу можно через Единую медицинскую информационно-аналитическую систему (ЕМИАС). В этом году у пациентов появились электронные медкарты. Следующий этап — использование в медицине искусственного интеллекта. Во всех взрослых поликлиниках города у врачей появилась цифровой помощник. — Он дает возможность точнее и быстрее ставить предварительный диагноз, назначать обследование и лечение, — рассказал Сергей Собянин. Для поддержания здоровья пожилых людей в городе запущена программа «Московское долголетие». Сейчас в ней участвуют более 300 тысяч москвичей старшего поколения. Для них проводят занятия по более чем 40 направлениям.

В один клик

Москва развивает сервис оказания услуг в электронном виде. Сегодня получить многие госуслуги можно на портале mos.ru, а также в мобильных приложениях «Госуслуги Москвы» и «Моя Москва». — Для удобства жителей столицы разработаны сотни электронных услуг и сервисов, — подтвердил руководитель проекта «Мобильные сервисы» столичного Департамента информационных технологий Олег Филимонов. — Например, не выходя из дома можно оплатить счета, подавать заявки на оформление документов и льгот. И даже если нужно получить госуслугу в офлайн-формате, бегать по разным инстанциям не придется. Достаточно

но прийти в один из центров «Мои документы», которые сегодня оказывают более 270 госуслуг.

— Сотрудники центров «Мои документы» доказали, что даже самую заскорузлую бюрократическую систему все-таки можно сломать и на ее месте создать службу для людей, — подчеркнул Сергей Собянин.

Решаем вместе

Москвичи стали участвовать в решении важных вопросов для жизни города. Для этого у них есть несколько инструментов. С 2011 года работает портал «Наш город». Любой зарегистрированный пользователь может сообщить о локальной проблеме: не убирают двор, поломались качели, с перебойми ходит автобус... Жалобы и предложения можно подать по 200 темам. За время работы портала удалось решить более 4 миллионов вопросов по заявкам жителей. В 2014 году заработал портал проекта «Активный гражданин». С тех пор на этой площадке проходят обсуждения нововведений, которые хотя и внедрить в столице. За шесть лет к «Активному гражданину» присоединились более 4,6 миллиона жителей столицы, горожане приняли участие в 4,6 тысячи голосований, по итогам которых были реализованы свыше 3,5 тысячи решений. В этом году проект вышел в финал международного конкурса Всемирной организации умных устойчивых городов в категории «Открытость и инклюзивность города». Платформа для проведения открытого интернет-обсуждения крупных городских проектов crowd.mos.ru заработала также в 2014 году. В результате в городе появились новые маршруты общественного транспорта, преобразились центры госуслуг, детские и взрослые поликлиники, библиотеки и парки.

Подготовила **Наталья Тростянская** nedelya@vm.ru



**Алексей
Хорошилов**
nedelya@vm.ru

Внеплановые проверки газового оборудования провели в 90 процентах жилых домов Москвы. Их организовали для повышения безопасности использования газа в быту. — В ходе проверки особое внимание уделяется состоянию внутримодового газопровода и газовых приборов, установленных непосредственно в квартирах. Выявлен ряд нарушений, в том числе недоступность газопровода для обслуживания, установка принудительной вентиляции, газовые приборы без автоматики безопасности, — отметил заместитель мэра

Москвы по вопросам жилищно-коммунального хозяйства и благоустройства Петр Бирюков.

Все обнаруженные нарушения оперативно устраняются. Ответственность за безопасность эксплуатации бытовых газовых приборов несут их собственники.

— Срок службы газовой плиты составляет в среднем 10–12 лет, после этого изнашиваются газовые краны, деформируются рассекатели горелок, нарушается теплоизоляция духового шкафа. Поддерживать безопасную работу таких приборов практически невозможно, в том числе из-за отсутствия запчастей, необходима замена, — подчеркнул Петр Бирюков.

Специалисты газового хозяйства столицы проводят для жильцов многоквар-

ПРОВЕРКИ ГАЗОВОГО ОБОРУДОВАНИЯ, ПРОВДИМЫЕ В ДОПОЛНЕНИЕ К ПЛАНОВОМУ ЕЖЕГОДНОМУ ТЕХОБСЛУЖИВАНИЮ, ПРАКТИЧЕСКИ ЗАВЕРШИЛИСЬ В СТОЛИЦЕ

тирных домов инструктажи, раздают памятки по безопасности. Москвичей призывают с пониманием относиться к внеплановой проверке, обеспечивать доступ газовщикам в квартиры. Специалисты соблюдают все меры эпидемической безопасности.

Вместе с тем горожан в очередной раз предупреждают:

опасайтесь лжегазовщиков! Проверка — мероприятие бесплатное. Настоящий работник Мосгаза никогда не потребует денег за те или иные услуги в ходе внеплановой проверки.

Отличить настоящих газовщиков можно и по внешнему виду: сотрудники Мосгаза одеты в темно-синюю униформу со светоотражающими полосками и оранжевой кокеткой с символикой предприятия. Прежде чем пускать газовщика в квартиру, необходимо проверить его удостоверение. Уточнить, действительно ли человек с таким именем и фамилией должен прийти в конкретную квартиру в конкретное время, можно по телефону 104, 112, добавочный 04, и по телефону сервисной службы Мосгаза (495) 660-20-01.

РАССКАЖИ МНЕ СКАЗКУ



25 октября 2020 года. Людмила Моторова теперь сочиняет сказки не только для своих внуков, но и для других детей



Марьяна Шевцова
nedelya@vm.ru

Столичный Департамент труда и социальной защиты населения запустил проект «Сказки внукам», в рамках которого жители города старшего возраста могут записать свои видеосказки для подопечных учреждения социальной защиты. Чтобы принять участие в проекте, нужно обратиться в любое из клубных пространств «Мой социальный центр». Его сотрудники приглашают сказочника к себе либо приедут для записи видео к нему домой. Уже сейчас желающих поделиться своими сказками —

более 50 человек. Одна из них — жительница района Марьяна роца Людмила Семеновна Моторова. Для проекта она выбрала сказку, которую сочинила сама.

— Это сказка о девочке, которая была очень общительная, но ей не с кем было поиграть и поговорить, — рассказала Людмила Моторова. — В итоге ее лучшим другом стал пес Дружок.

Съемки сказки проходили в «Моем социальном центре» района Марьяна роца. — У меня раньше не было опыта выступления перед камерой, но сотрудники Центра помогли мне справиться с волнением, — отметила Моторова.

Видео получилось очень качественным, а главное — интересным, теплым и душевным.

С ГАЗОМ ШУТКИ ПЛОХИ

8 июля 2020 года. Слесарь Мосгаза Михаил Бульчев проверяет работу плиты в квартире дома на Сиреневом бульваре



ПЕЛАГИЯ ЗАМЯТИНА

Реклама



ЧИСТОТА НА СТРАЖЕ ЗДОРОВЬЯ

В школе и дома нас всегда учили, что чистота — залог здоровья. После улицы мы обязательно моем руки. Каждую неделю проводим уборку. Регулярно чистим обувь и обязательно стираем одежду. Но иногда такой уход бывает поверхностным, и многие вещи со временем требуют более тщательной обработки. Химчистки сегодня предлагают множество полезных услуг и дают отличные советы. Давайте прислушаемся.



Пропитка от дождя

Осень редко балует нас сухой и теплой погодой, и многие спешат надеть пуховик. Однако пуховые пальто не предназначены для прогулок под дождем: наполнитель быстро намокает, скатывается, а если его как следует не просушить, то натуральное перо может испортиться. Поэтому обязательно сделайте водоотталкивающую пропитку в химчистке. Она не изменяет цвет и качество ткани, при этом отлично сохраняет пуховик от намокания.



Озонирование

В теплой верхней одежде мы не всегда контролируем температуру тела. Активная ходьба, долгое ожидание в очереди, и вот мы уже вспотели. Шубы и пальто следует тщательно просушить дома не только с внешней стороны, но и с внутренней. Ведь во влажных тканях быстро развиваются бактерии. Чтобы предотвратить неприятные последствия, такие как запах и разрушение тканей, рекомендуется сделать озонирование вещей. Эффект от процедуры сохраняется и после стирки. Кроме верхней одежды озонировать можно постельное белье, рубашки, брюки и другие изделия.



Вакуумная упаковка

Сезонные вещи всегда хранятся отдельно, и, как правило, имеют специально выделенное место в гардеробе. Химчистки предлагают упаковать вещи в вакуум. Чистая сезонная верхняя одежда, стопки футболок или летние платья складываются в специальный пакет, из которого удаляется воздух. Так они занимают намного меньше места и защищены от пыли. Достать вещи из такого мешка очень просто, достаточно открыть клапан.



Круглосуточное обслуживание

Отправляясь в химчистку, выбирайте часы с наименьшей загруженностью. Многие пункты работают круглосуточно. Поэтому рано утром по пути на работу или поздно вечером, совершая прогулку перед сном, вы можете заодно сдать вещи.



Химчистка с доставкой на дом

Химчистка готова самостоятельно забрать у вас вещи и привезти их обратно. Это особенно актуально, если речь идет о тяжелых и крупногабаритных заказах, например, коврах. Обязательно воспользуйтесь этой услугой, она сэкономит не только ваше время, но и минимизирует ваше пребывание в общественных пространствах.

**Заботясь о вещах, не забывайте позаботиться и о себе!
Здоровья вам и чистоты.**

Ждем Вас в сети химчисток "Диана"

СПЕЦИАЛЬНО ДЛЯ ВАС
скидка 19%

На все услуги ХИМЧИСТКИ
по кодовому слову «ВЕЧЕРНЯЯ МОСКВА».

Назовите при заказе кодовое слово
«ВЕЧЕРНЯЯ МОСКВА» И ПОЛУЧИТЕ СКИДКУ!

Предложение действует до 8 ноября 2020 г.

Во всех пунктах химчистки «Диана»
и при заказе выезда на дом
в Москве и Московской области.
Подробности по тел.: 8 800 222 14 84
или на сайте: www.dryclean.ru

ЖУРНАЛИСТ ВОЕННОЙ ПОРЫ

□ Мы продолжаем публиковать письма, которые приходят в редакцию с пометкой «Наши герои». В них читатели рассказывают о судьбах своих родных, прошедших дорогами Великой Отечественной войны.

Наш папа Григорий Герасимович Комардин прошел всю войну в составе 4-го гвардейского Кантемировского танкового корпуса ответственным редактором газеты «На штурм врага». Первое боевое крещение корпус получил при освобождении села Кантемировка, в честь которого и носил с тех пор свое название. Отец ушел добровольцем служить в Красную армию еще до войны, в 1930 году, и до начала Великой Отечественной служил на Дальнем Востоке, в Уссурийске, там же начал работать в полковой газете 2-го кавалерийского полка 9-й Дальневосточной кавалерийской дивизии. В 31-м был демобилизован, а в 1939-м по призыву он снова в Дальневосточной армии: старший политрук и был назначен редактором дивизионной газеты «Крас-

ный кавалерист». Началась война. С 1942 года Григорий Комардин участвовал в формировании Дальневосточной дивизии, принимая пополнение со всех концов страны, и в подготовке и отправке бойцов на фронт. В дивизии он был недолго: в 4-м танковом корпусе срочно понадобился опытный журналист-редактор для еще не существующей корпусной газеты.

В танковом корпусе, легендарном гвардейском Кантемировском, родилась ежедневная газета с коротким, но грозным названием «На штурм врага». Первый ее номер вышел во время боев на Курской дуге. Накануне наступления, 31 июля 1943 года, кантемировцы праздновали первую годовщину создания корпуса. Соединению вручалось Гвардейское знамя, личный состав принял свою первую гвардейскую клятву. И уже рано утром в части был доставлен первый номер газеты «На штурм врага». Во фронтовых условиях газета становилась основным источником информации и до конца войны делала свое важное дело. От журналистов с передовой ежеднев-



Участник Великой Отечественной войны Григорий Герасимович Комардин. Фото 1951 года

но поступали фотографии, корреспонденции, правдиво и ярко рассказывающие о подвигах танкистов, артиллеристов, мотострелков, саперов, связистов, разведчиков, медиков. Журналисты работали, невзирая на артобстрел, бомбежки, на гибель товарищей — военных корреспондентов.

Набиралась газета вручную, печаталась на машине с ножным приводом. Редакция также выпускала боевые листки и бюллетени. Бойцы, по воспоминаниям фронтовиков, любили газету и ждали выхода каждого номера.

Кантемировский танковый корпус вступал в кровопролитные сражения с вражескими дивизиями «Мертвая голова», «Адольф Гитлер»,

Во фронтовых условиях газета становилась основным источником информации

«Охрана фюрера», «Богемия», «Галичина».

Папа часто вспоминал, как в конце 43-го в районе Житомира корпус в ходе боев часто пополнялся бойцами из местных партизанских отрядов. Там же папа познакомился со своей будущей женой и нашей мамой Татьяной Степановной. Поженились они уже после войны, в 1946-м.

Незабываемы рассказы папы о том, как ликовало население освобожденной Праги: дорога, по которой двигались советские танки, была усыпана цветами, люди ликовали и благодарили своих освободителей.



Уважаемые читатели!
К 75-летию Победы в Великой Отечественной войне «Вечерка» запустила акцию «Наши герои». Присылайте рассказы о родственнике-фронтовике и его фото на электронную почту pedelya@vm.ru или на почтовый адрес: 127015, Москва, Бумажный пр-д, 14, стр. 2, «Вечерка».

В 1953 году папа вышел в запас, но вся его жизнь была связана с газетой. В 1958-м он стал бессменным редактором институтской газеты «За науку» Московского физико-технического института, проработав до 1985 года. Папы не стало в 1998 году... Мы бережно храним боевые награды отца: орден Красной Звезды, орден Отечественной войны II степени, медали «За боевые заслуги» и «За участие в героическом штурме и освобождении Праги», «За победу над Германией в Великой Отечественной войне».

Дочери Наталья и Диана Комардины

Верните молодость

своему зрению

Хирургическое и лазерное лечение катаракты в клинике "Эксимер"

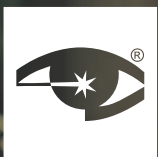

Эксимер

ОФТАЛЬМОЛОГИЧЕСКАЯ КЛИНИКА «ЭКСИМЕР»
Москва, ул. Марксистская, дом 3, стр. 1
тел.: **(495) 620-35-55** www.excimerclinic.ru

ООО «СовМедТех» Лиц. №ЛО-77-01-018063 от 20.05.2019. Реклама.

ИМЕЮТСЯ ПРОТИВОПОКАЗАНИЯ. ПРОКОНСУЛЬТИРУЙТЕСЬ СО СПЕЦИАЛИСТОМ



Никитич, наш дом построен в 89 году (серия П-3/16). Кухня небольшая, к тому же в ней расположен вентиляционный короб, который занимает немало места. Мы хотим уменьшить его. Слышали, что есть какой-то документ, который позволяет собственнику квартиры уменьшить до половины площадь короба и официально оформить перепланировку. Действительно ли есть такое разрешение, и если да, то где и как можно оформить перепланировку?

Ольга Муравьева

Ольга, не сыпьте соль на раны себе и своим соседям. Вырезать даже часть вентиляционного короба — нарушение конструкции дома, незаконная перепланировка общего имущества и нарушение прав других собственников на получение качественной вентиляции квартир. Ну и, конечно, вражда со всеми соседями, подключенными к этому коробу. Мне такое разрешение неизвестно. Можете сделать запрос в Мосжилинспекцию. Но уверен, что вам запретят вырезать часть венткороба и даже пригрозят штрафами за незаконную перепланировку.

Никитич, я слышал, что с 1 июля 2020 года поверкой счетчиков будут заниматься поставщики ресурсов (Мосводоканал, Мосэнерго, Мосгаз). Нужно ли собственнику квартиры самостоятельно, в связи с окончанием срока поверки этих приборов, вызывать специалиста и откуда; как убедиться, что он не мошенник; кто и как оплачивает его работу; кто передает данные поверки и куда; кто и за чей счет меняет не прошедшие поверку приборы? И еще. В связи с коронавирусом поверка приборов учета энергоресурсов продлена до 1 января 2021 года. Это нерабочие дни. К тому вре-

ОТКЛЮЧИЛИ ОТ СЕТИ



СПРОСИТЕ НИКИТИЧА

Анатолий Сидоров
обозреватель «ВМ»
a.sidorov@vm.ru

Если во время капремонта в доме решили отключить бытовые электросчетчики и подключить к новой сети, а вы об этом не знали, — обратитесь в управу района за разъяснением



ностью. Мы за свой счет их обслуживаем, поверяем и меняем. Рекомендуем по всем вопросам обращаться в местные ОДС (объединенные диспетчерские службы). Там специалисты ГБУ «Жилищник» района сами окажут услугу или подскажут надежных мастеров. Оплату работы надо проводить или через банк, или через мастера, при наличии у него ридера (мини-кассовый аппарат), с помощью которого он выдаст вам чек. Акт о работах на ИПУ вам надо сдавать в инженерную службу обслуживающей компании или «Жилищ-

доме нет ни ТСЖ, ни ЖСК, ни Совета дома, то его ремонт контролирует управа района, точнее — отдел ЖКХ этой организации. Туда и обращайтесь за подробностями и документами на проводимый ремонт. Если управа работает на удаленке, сделайте запрос через сайт управы. Вам обязаны все разъяснить. Капремонт финансирует и контролирует ФКР (Фонд капитального ремонта города). Направьте официальный запрос (или жалобу) и в эту организацию. У собственников дома есть право создать собственную

Собственники дома имеют право создать контрольную комиссию и проверять качество и сроки выполнения всех ремонтных работ

ника», оставив себе копию (или оригинал). Советуем не принимать поспешных решений с поверкой или заменой ИПУ. Возникнут сомнения — пишите нам.

контрольную комиссию и проверять качество и сроки выполнения ремонтных работ. В нее и вы можете войти. Редакция будет следить за ходом капремонта в вашем доме.

Никитич, а где я могу написать заявление о прекращении регистрационных действий, скажем, при оформлении купли-продажи гаражного места, и вернуть оригиналы поданных документов?

Алексей Сальников

Алексей Васильевич, заявление на прекращение регистрационных действий можно подать в любом МФЦ. После поступления заявления в Росреестр его регистратором будет принято решение о прекращении регистрационных действий и направлении документов в МФЦ по месту подачи.

Никитич, я подавала документы на регистрацию договора купли-продажи квартиры, но получила уведомление о ее приостановке. Оказывает ли у меня была задолженность по налогам.

Все свои долги я сразу же погасила. Что делать теперь? Как я узнаю, что информация о погашении задолженности поступила в Росреестр? Какие дальнейшие мои действия: писать заново заявление или переоформление возобновят сами сотрудники Росреестра?

Ольга Мозговая

Ольга Алексеевна, регистрация по заявлению может быть приостановлена по причине наличия в ЕГРН актуального запрета на проведение регистрационных действий. Как только в Управление Росреестра поступят документы от органа, наложившего запрет (в данном случае от судебных приставов), договор зарегистрируют. Подавать заявление повторно не нужно.

Никитич, караул! В моем доме начали делать капремонт! Наши бытовые электросчетчики решили отключить от старой сети и подсоединить к новой. Цель этих действий непонятна, качество работы отвратительное. Что делать?

Иван Иванов, улица 2-я Новорублевская, 1, район Кунцево (ЗАО) Иван, кричать «караул!» поздно. Поскольку в вашем

ГЕНИЙ, КОТОРЫЙ СПАСАЕТ ЧЕЛОВЕЧЕСТВО УЖЕ 30 ЛЕТ

Все уже слышали об академике Болотове, человеке, который посвятил свою жизнь изучению вопросов физики и химии, здорового образа жизни и долголетия. Уже более 30 лет назад им разработан Бальзам Болотова, который знаком миллионам людей.

Как же действует Бальзам? Отвечает его создатель — академик Болотов Борис Васильевич:

«Действие Бальзама многостороннее, но его можно разложить на этапы:

- 1) в первую очередь, он способствует поддержанию кислотно-щелочного баланса в организме;
- 2) во вторую — способствует работе желудочно-кишечного тракта, который начинает

работать правильно: пища переваривается, организм получает витамины и постепенно очищается;

3) в процессе применения Бальзама начинают выводиться нерастворимые соли, очищаются сосуды, кровь, меньше беспокоят суставы;

4) вследствие этих процессов внутренние органы начинают работать должным образом. Поддерживается уровень сахара, давление, обмен веществ и т.д.

Подходит тем, кто хочет долго жить и не знать проблем, особенно тем, кому за 25, чтобы жить долго и счастливо!»



250 ml
1190 руб.

500 ml
1640 руб.

Тел.. +7 (499) 350-44-74, +7 (969) 777-06-28

мени у проверяющих накопится много заявок. Не начнут ли нам выписывать штрафы за просрочку?

Сергей Варламов

Сергей Петрович, на полное обслуживание ИПУ (индивидуальных приборов учета энергоресурсов) в нашем городе перешла только одна компания — ПАО «Мосэнерго». Она теперь полностью отвечает за наши бытовые электросчетчики, меняет, поверяет и обслуживает их (за счет повышения стоимости электроэнергии). Остальные ИПУ — на воду, газ, тепло — по-прежнему являются нашей собствен-

ОБ АВТОРЕ

Журналист Анатолий Никитич Сидоров — специалист по вопросам ЖКХ. Постоянные читатели «Вечерки» знают, что к нему можно обратиться с любой проблемой, касающейся этой сферы жизни, и наш Никитич непременно ответит, а если нужно — и поможет. Пишите ему по адресу a.sidorov@vm.ru или на адрес редакции: 127015, Москва, Бумажный пр-д, 14, стр. 2, с пометкой «Никитичу».

НЕ ЯВЛЯЕТСЯ ЛЕКАРСТВЕННЫМ СРЕДСТВОМ

РЕКЛАМА. ООО «Авицена», 127273, г. Москва, Березовая аллея, д. 7Б, офис 206, 1 этаж, ОГРН 1177746498930, СоГРП №.RU.77.99.88.003.R.004745.12.19 от 26.12.2019. БАД



Все чаще слово «сепарация» мелькает в газетах и журналах, его можно увидеть на информационных сайтах. Понятие, успешно используемое в химии и технике, перекочевало в сферу психологии. Сегодня, говоря о сепарации, люди чаще всего подразумевают семейные отношения. Многие подразумевают под сепарацией отделение ребенка от родителей. Слово максимально приближено по смыслу к латинскому separation — «отделение», от которого когда-то произошло. В одних публикациях акцентируют внимание на обособлении уже совершеннолетних детей. В других — подробно останавливаются на каждом этапе отделения от родителей. Эти этапы совпадают с основными возрастными рубежами в жизни растущего человека: один год — переход от младенчества к раннему возрасту; три года — переход от раннего возраста к дошкольному; семь лет — школа; наконец, подростковый возраст и совершеннолетие.

В годовалом возрасте ребенок заметно отделяется от родителей: теперь он тоже может ходить, выполнять несложные действия. К трем годам возможности детей еще больше возрастают. Они стремятся все делать самостоятельно, без помощи отца и матери. В подростковом возрасте авторитет родителей впервые оказывается не таким незыблемым. На первый план выступают ровесники.

ОТДЕЛЕНИЕ НЕ ОЗНАЧАЕТ ОТДАЛЕНИЯ

«Сам знаю», «сам решу», «сам разберусь», «это устарело» — кто из родителей не слышал от подростков подобных фраз? На пороге совершеннолетия человек стремится самостоятельно решать свою дальнейшую судьбу, определяться в профессиональной сфере, выстраивать личные отношения.

Оставим пока в стороне вопрос, является ли критерием настоящего взросления желание принимать независимые решения. Поговорим о другом. Отделение от родителей неизбежно. Человек становится более самостоятельным в формировании собственного отношения к миру.

У кого-то отдельные этапы проходят более выразительно, у кого-то менее, но в полной мере их избежать не удастся. Господь еще первым людям сказал: «Оставит человек отца своего и мать свою и прилепится к жене своей» (Быт. 2:24). Это объективная реальность, и никто против этого не выступает. Когда ребенок придет в зрелый возраст, то он создаст свою семью, и это благословлено Богом.

Однако есть моменты, которые вызывают тревогу. В ряде публикаций сепарацию называют значимой жизненной задачей человека. Авторы из номера в номер педалируют важность процесса. Понятно, что он существует, но стоит ли раздувать его, заострять на нем внимание, призывать к тому, чтобы совершеннолетние дети скорее избавились от «родительской зависимости», выдвигали свою точку зрения, а если отец

и мать не примут ее, прерывать с ними отношения? Речь не идет о неблагополучных семьях или родителях, имеющих зависимость.

Тезис сторонников сепарации, что «ни одни отношения в жизни не стоят вашего благополучия», разрушителен. В этих словах сокрыто немало эгоизма. Если бы люди следовали ему, то, боюсь, в современном мире не осталось бы дружных крепких семей, любящих детей и терпеливых родителей. Семейная жизнь всегда подразумевает самопожертвование. Сегодня, как показывают повсеместные призывы к разделению, их сторонники стремятся разрушить основы взаимной любви детей и родителей. Неужели нам сегодня не хватает именно разделения? Я глубоко сомневаюсь. Не стоит путать развитие самостоятельности у ребенка, создание своей семьи, когда он вырастет, и игнорирование старшего поколения. Позиция тех, кто призывает к сепарации, к дроблению семьи, отказу от близких доверительных взаимоотношений с родителями, противоречит Пятой заповеди Декалога: «Чти отца твоего и мать твою, да благо тебе будет и да долголетен будешь на земле» (Исх. 20:12).

Отношение к детям в последние десятилетия сильно изменилось. Раньше ребенок был младшим членом семьи со своими правами и обязанностями. Сегодня он — фигура особая, человек, вокруг которого вращаются интересы и потребности всех близких.

Еще несколько лет назад любимым отдыхом для многих детей были поездки к бабушке и дедушке. Знаю семьи, где внуки все лето проводили в деревне с родными, а отец и мать приезжали к ним в отпуск. Такие каникулы нравились: часть дня дети проводили, помогая взрослым в саду и в огороде. Остальное время гуляли, играли, читали, купались. Для многих семей теперь все иначе. Ребенок занимает привилегированное положение. Его бесконечно развлекают, стремятся удивить чем-то новым, купить ему нечто: новую игрушку, техническую новинку — «не хуже, чем у одноклассника». При этом сыновья и дочери остаются несамостоятельными, не умеют себя занять: придумать или вспомнить игру, смастерить что-то из подручных предметов. К бабушкам в деревню или на дачу и сегодня приезжают, но совсем иначе. Теперь даже взрослые дети не готовы помогать пожилым родителям. Огород в тягость. Надежды пожилых людей, что вместе с сыном и внуками они быстро перекопают участок, тают на глазах. Даже собрать ягоды и фрукты, помочь бабушке с заготовками на зиму для многих становится проблемой. При таком подходе родителей и дети понятия не имеют о том, что такое труд на земле. Если же подростки физически не работают, у них возникает много свободного времени. Навыка занять себя, придумать увлекательное занятие, к сожалению, у многих из них нет. По этой причине дети бродят без дела, день напролет сидят в телефоне, скучают. Родители полагают, что развлекать детей — обязанность всех родных. Затеваются разговоры о необходимости купить и поставить на участке батуты, горки. Для семьи это новые незапланированные расходы. Родители устают, потому что берут на себя роль аниматоров

для детей, выдумывая для них все новые развлечения. В результате столько трудов все недовольны: отец и мать — оттого что не хватает сил на работу и организацию развлечений для ребенка, дети — потому что родители не могут угодить их все возрастающим желаниям. Безусловно, при таком подходе и одного ребенка сложно вырастить, а больше... Но кто, если не сами родители, устраивает себе такую жизнь? Ребенок может и должен помогать. Это на пользу и пожилым людям, которым уже необходима поддержка, и детям: для них это новые навыки. Более того, общий труд — средство общения, возможность наладить контакт между поколениями.



СЛОВО ПАСТЫРЯ

Климент
митрополит Калужский
и Боровский



Мнение
колонниста
может
не совпадать
с точкой зрения
редакции
«Вечерней
Москвы»

ВНИМАНИЮ ПЕНСИОНЕРОВ



Лицо компании
Светлана Тома,
заслуженная
артистка

Как сохранить свои сбережения и получить стабильный доход от них

Рассказать об этом мы попросили Председателя Кредитного-потребительского кооператива Агрорусь Мамлееву А. В.

Анна Валерьевна, в условиях текущей тяжелой экономической ситуации в стране и в мире, многие граждане, и особенно пенсионеры и люди старшего возраста, решают очень важный для себя вопрос: где и как выгодно разместить свои сбережения, чтобы быть уверенным в их сохранности и при этом получать от них стабильный высокий доход особенно в условиях кризиса и низких банковских ставок?

Многим известно, что Кредитно-потребительский кооператив Агрорусь уже хорошо знаком по всей России, имеет 11 филиалов по всей стране и зарекомендовал себя как надежный партнер на финансовом рынке.

Так какие же проценты предлагает КПК Агрорусь? Максимальный процент по сбережениям составляет 7,65% годовых, проценты

выплачиваются как в конце срока, так и ежемесячно. Проценты перечисляются на банковскую карту или выплачиваются наличными в офисе кооператива.

А за счет чего удается предоставлять более высокие по сравнению с отечественными банками проценты по сбережениям?

Компания Агрорусь инвестирует средства в сельскохозяйственные предприятия РФ, выбирая самые надежные и высокодоходные компании, при этом страхуя финансовые риски. Рентабельность от таких инвестиций составляет в среднем 19–24%.

Как государство контролирует вашу деятельность?

Наша деятельность осуществляется на основании Федерального закона от 18.07.2009 #190 — ФЗ «О кредитной кооперации» Состоим в реестре ЦБ РФ (информацию можно найти на официальном сайте Центрального банка) и в СРО «ГКС» номер в реестре 384. В Централь-

ный банк и другие надзорные органы регулярно сдается финансовая отчетность. Также формируется собственный финансовый резервный фонд и делаются отчисления в компенсационный фонд СРО.

Страхуются ли как-нибудь сбережения пайщиков?

Сбережения пайщиков застрахованы* в НКО МОВС (лицензия ЦБ РФ — ВС4349). При размещении пая выдается именное свидетельство, по которому сбережения подлежат гарантированному возврату.

Действуют ли сейчас какие-либо акции?

Да, до 15 ноября действует акция "Проценты вперед". Вы можете получить проценты за весь срок размещения сбережений прямо в день их размещения! Например, разместив 500 тысяч рублей по ставке 7,65% вы сразу получаете 38 250 на руки! Также до 15 ноября все сбережения можно разместить по максимальной ставке 7,65% годовых независимо от суммы и срока.

Как же разместить сбережения, чтобы начать получать доход?

Необходимо приехать в филиал КПК Агрорусь в ваш город, вступить в пайщички, после чего разместить сбережения от 50 тыс. до 5 млн. рублей на срок от 4 до 24 месяцев. Вся процедура занимает не более 10 минут.

Будем рады видеть Вас среди наших пайщичков! **7,65% ГОДОВЫХ**



Адрес: Москва, Хорошевское шоссе, дом 1. ст. м. «Беговая» (1 мин)

Режим работы: будни — с 10:00 до 20:00; сб — с 11:00 до 17:00, вс — выходной

8 (499) 322-07-93, www.kpkagro.ru

Кредитный потребительский кооператив «Агрорусь» ОГРН 1205000019366, №384 в реестре Союза СРО «Губернское кредитное содружество». Сбережения застрахованы в НКО МОВС. Предложение действительно только для членов КПК. Обязательный паевой взнос 100 рублей для физических лиц, 300 рублей для юридических лиц. *Подробности условий договора, страхования и акции на сайте, либо по тел. 8(499)322-07-93. Денежные средства принимаются на основании договора передачи личных сбережений от 50 000 рублей. Сбережения принимаются у граждан РФ с 18 лет без верхнего возрастного предела. Срок сбережения 4-24 мес., доход 7,65% годовых. При досрочном расторжении договора проценты выплачиваются по ставке 0,1% годовых. НА ПРАВАХ РЕКЛАМЫ

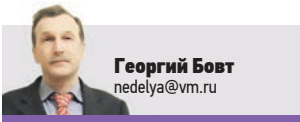

Георгий Бост
nedelya@vm.ru

Эта позиция вызывает все больше проблем по периметру турецких границ и далеко от их пределов. Часть этих проблем касается и России.

Турецкая внешняя политика довольно заметно активизировалась по целому ряду направлений. Происходит это прежде всего под воздействием личного фактора — нынешнего президента страны. За последний год, помимо вовлечения в сирийскую гражданскую войну на стороне исламистов и против режима Башара Асада, Турция вмешалась во внутренний конфликт еще и в Ливии — на стороне правительства Национального согласия в Триполи и против Ливийской национальной армии во главе с Халифой Хафтаром, которого, в свою очередь, поддерживает Москва. При этом, строго говоря, мотивы вовлечения Анкары в ливийскую заварушку не вполне понятны. Никаких особых экономических интересов в этой стране у Турции до сих пор не было. Хотя сейчас она претендует на получение контрактов в области строительства и разработки нефтегазовых ресурсов страны на 18 млрд долларов.

Еще более отчетливо, чем экономический аспект, в действиях Анкары в Ливии может угадываться мотив политический и идеологический — противостоять в Ливии не столько даже России, сколько традиционному сопернику Анкары на Ближнем Востоке — Египту, который всегда считал Ливию своим «задним двором» и теперь резко выступает против усиления исламистов в этой стране, а потому тоже энергично поддерживает Хафтара.

Так что «идеологическая» составляющая внешней политики Эрдогана довольно велика, что потенциально делает эту политику более агрессивной (в борьбе за идеи мы, мол, не стоим за ценой) и менее предсказуемой. Потому что предугадать, где еще непомерные амбиции Эрдогана подвигнут его на военное вмешательство, становится все труднее. Это помимо традиционной цели Анкары — покончить с курдским сепаратистским движением и его ведущей силой — Курдской рабочей партией, войну с которой Турция ведет в том числе на территории Сирии и Ирака.

Недавно обострился и еще один давний «исторический» конфликт — с греками. После того как Анкара предъявила свои претензии на месторождения газа в восточном Средиземноморье, которые оспаривают Афины. Помимо этого, Анкара ведет — и тоже с явной идеологической подоплекой — сразу несколько «дипломатических войн». В последние годы резко испортились отношения Турции с Францией (тоже на почве недовольства Парижа вмешательством Турции в дела Ливии и из-за поддержки Парижем Армении), Саудовской Аравией, ОАЭ, Ираком, Израилем (Анкара поддерживает не только «Братьев-мусульман» в пику нынешнему египетскому режиму, но и «Хамас», являющийся врагом Израиля). Периодически вспыхивают политические стычки с США, в том числе в пику Вашингтону Эрдоган закупил российскую систему ПВО С-400. Партию. В недавнем выступлении перед Генассамблеей ООН Эрдоган умудрился даже нарваться на резкую отповедь со стороны Индии, после того как высказался по поводу принадлежности ей Кашмира, поддержав в этом давнем конфликте Пакистан.

Таким образом, все в большей степени проявляются основные принципы внешней политики Эрдогана — это опора на пантюркизм (поддержка всех тюркоязычных народов по всему миру) и исламизм (пока в его относительно мягкой форме). Правда, как ни парадоксально при этом, «исламистские корни» внешней политики Эрдогана, за которым угадывается скорее желание восстановить влияние в рамках прежней могущественной Османской империи, мало кто из исламских стран большого региона Ближнего Востока и его окрестностей смог пока оценить по достоинству. В результате более-менее приличные отношения у Турции на сегодня складываются из близких и относительно близких соседей из числа мусульманских стран только с Катаром (который сегодня в силу разных причин сам является «полуизгоем» среди своих же соседей), а также Сомали. Нынешнее — пока косвенное — вмешательство Турции в кон-

фликт вокруг Нагорного Карабаха во многом также продиктовано не столько прагматическими экономическими интересами страны (хотя Турция всячески поддерживает выход Азербайджана на европейские энергетические рынки, где он конкурирует с Россией), сколько геополитическими амбициями Эрдогана. Анкара давно пытается «перетянуть» Азербайджан на свою сторону, оторвать его от России, мотивируя это культурной, в том числе языковой близостью турецкого и азербайджанского народов. Турция немало сделала в последнее время для переоснащения и обучения азербайджанской армии. И сейчас фактически стоит за спиной азербайджанского президента Ильхама



В большей степени проявляется основное кредо международной политики Эрдогана — опора на пантюркизм и исламизм



1

СУЛТАНСКИЕ АМБИЦИИ

ГЛАВНЫЙ ПРИНЦИП СВОЕЙ ВНЕШНЕЙ ПОЛИТИКИ ПРЕЗИДЕНТ ТУРЦИИ РЕДЖЕП ЭРДОГАН ФОРМУЛИРУЕТ ТАК: «ТУРЦИЯ МОЖЕТ НАЧАТЬ ОПЕРАЦИЮ В ЗАЩИТУ СВОИХ ИНТЕРЕСОВ, НЕ СПРАШИВАЯ РАЗРЕШЕНИЯ НИ У КОГО»

Алиева, подталкивая его к «окончательному решению карабахского вопроса» именно военным путем. Пока такое вмешательство Турции в конфликт, находящийся в зоне интересов России и ОДКБ, привело лишь к трениям между Москвой и Анкарой. Стороны явно избегают резких выражений и тем более шагов — никто не хочет большой войны на Кавказе с участием одной из стран НАТО (ее армия по силе — вторая в блоке после американской). Однако активное «навязывание» себя в качестве военного со-

юзника одной из стран СНГ (Азербайджана) и даже посредника в урегулировании карабахского конфликта — притом что объективности Анкары в этом вопросе ждать не стоит — не может не настораживать. Внешнеполитический активизм Эрдогана происходит на фоне не вполне однозначных результатов в экономике страны. Так, если в начале его правления турецкий ВВП рос впечатляющими темпами, в стране наблюдался настоящий экономический бум, удалась добиться снижения числа бедных,

турецких экономических связях. Однако они остаются также подвержены и угрозе со стороны потенциальных геополитических трений двух стран — из-за того же армяно-азербайджанского конфликта, например. И обеим странам есть что терять в данном случае. По итогам прошлого года российско-турецкий товарооборот незначительно вырос, составив 22,4 млрд долларов. Особенно активно мы торговали друг с другом сельхозпродукцией и газом. В начале нынешнего года был торжественно запущен газопровод «Турецкий поток». Однако на сегодня газопровод, мягко говоря, мало востребован. Анкара диверсифицировала свои энергетические закупки, нарастив импорт сжиженного природного газа (СПГ) из Алжира, Катара, Нигерии и США. Недавно открыты большие запасы месторождения газа в турецкой части Черного моря, что делает «Турецкий поток» в ближайшей перспективе ненужным для снабжения именно турецкого рынка, притом что Анкара будет контролировать газовый транзит по пути дальше в Европу. Есть подозрения, что диверсификация газового импорта была осуществлена с прицелом на уменьшение зависимости от России на случай обострения политических отношений.

Реджеп Тайип Эрдоган. Октябрь 2020 года (1). Цитрусовые — один из основных экспортных товаров Турции (2). Буровая платформа в Средиземном море. Месторождения газа в этих водах явились камнем преткновения между Анкарой и Афинами (3). Турецкие военные машины на пути в Сирию для военной операции в курдских районах (4). Президент РФ Владимир Путин и Реджеп Тайип Эрдоган на церемонии официального открытия газопровода «Турецкий поток» (5)



Не менее примечателен масштабный проект строительства АЭС в Аккую. Однако надо учесть, что финансирование данного проекта в большей мере происходит за счет средств российского Росатома. В случае обострения отношений АЭС, даже недостроенная, может пасть жертвой большой политики. Как уже чуть не случилось в 2015 году после известного инцидента, когда турки сбили российский самолет в небе над Сирией. Пока благодаря установившимся неплохим личным отношениям Владимира Путина и Реджепа Эрдогана Москве и Анкаре удается сглаживать возникающие острые углы. Однако никто не может предсказать, что будет, если в какой-то момент Эрдоган решит, что ему надо еще больше расширить свое пространство для действий на международной арене, уже не оглядываясь на Москву. За последние примерно 500 лет Россия и Турция воевали между собой не менее 12 раз, находясь в состоянии войны в общей сложности почти 70 лет. Последний раз русские и турки воевали в годы Первой мировой войны.



АЛЕКСЕЙ ДРУЖИНИН/ТАСС

ОБ АВТОРЕ

Мы продолжаем публикацию материалов рубрики «Надо понимать», которую ведет известный политолог и журналист Георгий Бовт. Он рассказывает о сложных политических вещах простым языком.

провести целый ряд реформ по модернизации экономики, то в последние годы темпы роста ВВП снизились до примерно 3–4% в год. В самом начале текущего года вроде бы снова удалось перезапустить рост экономики, но затем ударила пандемия. Темпы падения ВВП страны по итогам второго квартала 2020 г. составили 11,1%. Это не могло сказаться в том числе на российско-

ОПОМНИТЕСЬ, ЛЮДИ!

На редакционную почту каждый день приходят письма, в которых читатели «Вечерки» откликаются на заинтересовавшие их газетные публикации и размышляют о том, что их по-настоящему волнует. Сегодня мы знакомим вас с двумя из таких писем.

Между тем XXI век на дворе...

Владимир Андронов
ул. Летчика Бабушкина

«Лишь бы не было войны» — эту фразу я часто слышал от взрослых во времена своего детства. Ее говорили люди, которые пережили Великую Отечественную, которые хорошо знали, что это такое, и потому готовы были на все — только бы не повторилось! Пусть лишения, пусть чего-то не хватает, пусть живем не так богато — но лишь бы не было войны. Так говорили простые люди в середине прошлого века. 50-е, 60-е годы — помню их отчетливо. Как нам тогда хотелось верить, что люди возьмутся наконец-то за ум, станут братьями, найдут в себе силы преодолеть все разногласия во имя общей цели, общего будущего — помните эту песню? «Дети разных народов, мы мечтою о мире живем...» Так пели и так верили, верили каждому слову из этого гимна! И вот кончился XX век, и начался XXI, а мечта о мире так и остается мечтой — неужели же несбыточной?! Ведь каждый день, каждый час где-то на нашей маленькой планете люди убивают друг друга, проливают невинную кровь, и нет конца страданиям и мучениям. Как в пещерные времена или средние века — а далеко ли ушел человек современный от тех своих предков? При всех наших гаджетах, при всех наворотах технического прогресса — чем уж таким особенным мы отличаемся от питекантропов? Смотришь телевизор, слушаешь радио, листаешь новости в интернете — и страшно делается. За себя, за детей, за внуков — куда мы идем? Вот теперь пандемия... Может, это расплата за наши грехи, за эгоизм и себялюбие, за то, что забыли самые главные заповеди, которые делают человека человеком, а не животным?

Ненависть, злоба, зависть, жадность — особенно жадность! Алчность человеческая не знает границ, из-за нее все беды, из-за нее, по сути, и войны, и преступления. Сегодня уже подзабыли классика и основателя марксизма, опошлили, оболгали, осмелили в анекдотах... Но попробуйте опровергнуть чужую формулировку — «Нет такого преступления, на которое не пойдет капитал ради 300 процентов прибыли!»

А сейчас, пожалуй, и ставки снизились, какие там 300 процентов — за меньшее готовы на все... Хотелось выговориться, выплеснуть все, что накопилось, потому и написал вам, в «Вечерку», любимую мою газету. Она всегда была с нами, в нашей семье, еще мои родители выписывали. И спасибо, что вы есть! У меня уже мало моих сверстников осталось, с кем можно поговорить о важных вещах, а не только о пенсиях и «что по чем в «Пятерочке»... Удачи, здоровья вам и вашим близким!

Не нужен мне берег турецкий

Наталья Кузнецова
ул. генерала Берзарина

Как сказал один умный человек — если ты не интересуешься политикой, то это еще не значит, что политика не интересуется тобой. И все чаще приходит сегодня на ум эта фраза, которую, если не ошибаюсь, приписывают Бисмарку. Потому что в ней — правда! Конечно, иногда хочется заткнуть уши и зажмуриться, чтобы не видеть и не слышать того, что творится в мире. Но ведь не уйдешь от политики и новостей, кото-

рые принимаешь близко к сердцу... Потому что — а как иначе?! Как еще прикажете принять новость о том, что турецкий президент пообещал помочь Украине вернуть Крым?! Да что ж им всем нейдет — то, занимались бы своими проблемами, чего лезете в наши дела? Без вас не разберемся? Наверное, мои рассуждения смахивают на беседу, которую вели между собой знаменитые «пикейные жилеты» в «Золотом теленке», но так и хочется сказать: Эрдоган — это НЕ голова!

Однажды отдыхала там, в Турции, — это и неудивительно, кто там только не отдыхал! Понравилось, хотя и наши курорты хороши, и у нас в стране есть куда поехать, что посмотреть, а уж красоты природы такие, что всякие антали просто рядом не стояли! И почему народ рвется туда — не понимаю. А теперь еще больше буду не понимать тех, которые едут. Мне-то уж точно теперь не нужен «берег турецкий», задаром не нужен, вот из принципа! Только, к сожалению, наверное, мало таких, как я — а вот если бы все «руссо-туристо» отвернулись от этих турецких берегов — как бы их экономика, интересно, выдержала?



Ждем ваших писем на nedelya@vm.ru или на почтовый адрес редакции: 127015, Москва, Бумажный пр-д, 14, стр. 2, «Вечерняя Москва»

Не забудьте сделать на конверте пометку «Еженедельник «Вечерки»!

□ По мере угасания репродуктивных функций количество болезней у женщин и мужчин начинает расти с угрожающей быстротой. Почему так происходит? По одной из версий, в основе механизма старе-

ния лежит естественный процесс снижения синтеза белка, основного строительного материала в организме человека. Одновременно с этим ослабевает и иммунная защита организма. Для пожилого возраста характерно также снижение про-

тивовирусной и противоопухолевой защиты. — Чтобы возникла опухоль, ее нужно наесть, напить, нанервничать в течение 10–15 лет, — напоминает доктор медицинских наук Альбина Симонова. — Кроме того, накопленные

с годами и вовремя не вылеченные воспалительные процессы становятся идеальным фоном для активации «спящих» вирусов и внедрения новых инфекций. Ну а если посмотреть на проблему с другой стороны? Разве зрелый возраст — не

ЛИЧНОЕ ТЕЛО

ЖИТЬ ДОЛГО, НАСЛАЖДАЯСЬ ЗДОРОВЫМ ТЕЛОМ, И УМЕРЕТЬ ОТ СТАРОСТИ ИЛИ ПОГРЯЗНУТЬ В БОЛЯЧКАХ, РАЗРУШАЮЩИХ ОСТАТКИ ЗДОРОВЬЯ, — СЕГОДНЯ ЭТОТ ВЫБОР КАЖДЫЙ ИЗ НАС ДЕЛАЕТ ДЛЯ СЕБЯ САМ



КСТАТИ

Физические упражнения могут заменить множество лекарств, но ни одно лекарство не заменит физические нагрузки, — говорит замдиректора Российского геронтологического НКЦ Юлия Котовская. — Физическая активность — важнейший компонент лечения любого хронического заболевания.

повод для человека заняться, наконец, собственной жизнью? Полюбить ЗОЖ, начать активно двигаться и умеренно питаться. Ежедневно употреблять 20–30 миллилитров растительных масел — желательнее оливкового, кокосового, а также рыбу, морскую капусту и другие морепродукты с высоким содержанием Омега-3. Стоит также проконсульти-

Умеренное питание и физическая активность помогут в зрелом возрасте успешно противостоять хроническим заболеваниям

роваться со специалистами, дополнить программу активного долголетия специальными биопрепаратами. Например, на Дальнем Востоке активно ведутся исследования биологических свойств ингредиентов, выделенных из морских организмов. Исследования доказали эффективность биоактивных веществ, полученных из кальмаров, скатов, гребешков и других морских обитателей. Особый интерес представляет низкомолекулярная ДНК из молок лососевых рыб как средства, дополняющего базисную терапию при различных заболеваниях. Она содержит нуклеиновые кислоты — источник энергии для клеток. Нуклеиновая кислота является одним из естественных источников для укрепления иммунной системы. Использование биопрепаратов на основе таких веществ, как молоки лососевых рыб, может помочь разорвать патологическую связь «старение — болезнь», стимулируя процессы синтеза белка, укрепления клеток и общего состояния организма.

Лиля Сергеева
nedelya@vm.ru

ИммуноСтимул

скорая морская помощь для Вашего иммунитета



Победитель международной фармацевтической премии Зеленый Крест в номинации «Научный прорыв в борьбе с простудой и гриппом»

ФУКОИДАН — уникальное вещество, добываемое из водорослей
• блокирует проникновение вируса в клетку, препятствуя его дальнейшему размножению¹

ПЕПТИДЫ из нервной ткани дальневосточных кальмаров
• способствуют усилению поглощения патогенных микроорганизмов клетками иммунной системы, увеличивают образование антител²

НУКЛЕОТИДЫ из молок лососевых рыб
• активируют механизм естественного восстановления иммунитета²
• увеличивают сопротивляемость организма и восстанавливают жизненный тонус²

1. Fucoidan: Structure and Bioactivity. Bo Li et al. Molecules 2008, 13, 1671-1695 / Фукоидан: структура и биоактивность. Бо Ли и др. «Молекулы» 2008 1671-1695
2. Ферментативные гидролизаты из гидробрионтов Тихого океана как основа для создания биологически активных добавок к пище и продуктов функционального питания. Т. Н. Пивненко, Н. Н. Ковалев, Т. С. Запорожец, Н. Н. Беседнова, Т. А. Кузнецова, Владивосток, Дальнаука, 2015.

Свидетельство о гос. регистрации № RU.77.99.88.003.E.006350.05.15 от 14.05.2015 г. www.pharmocean.ru

БИОЛОГИЧЕСКИ АКТИВНАЯ ДОБАВКА. НЕ ЯВЛЯЕТСЯ ЛЕКАРСТВОМ
реклама

ОСТАВАЯСЬ ДОМА, СНИЖАЙТЕ КОЛИЧЕСТВО КАЛОРИЙ

С появлением в нашей жизни COVID-19 пожилые люди, а также пациенты с серьезными хроническими недугами сразу оказались в повышенной зоне риска. Сердечно-сосудистые заболевания (ССЗ) у пациентов с ковидом увеличивают риск неблагоприятных исходов почти в 5 раз. Более 70 процентов всех госпитализированных с коронавирусом

пациентов в мире страдают от артериальной гипертонии. Также в списке болезней, которые усиливают тяжелое течение COVID-19, врачи называют, помимо гипертонии, диабет, ишемическую болезнь сердца, хроническую обструктивную болезнь легких, хроническую болезнь почек, онкологию.

По словам главы Министерства здравоохранения России Михаила Мурашко, «очень тяжело заболевание (COVID-19 — ред.) протекает у пациентов с ожирением». Ситуацию осложняет и то, что ожирение, как правило, сопровождается целым рядом других хронических патологий. — Структура нашего питания очевидно нарушена: в среднем по России мы только сахара передаем почти на 7 килограммов в год! А самый главный бич — это избыточное потребление жира, — рассказала врач-терапевт

и диетолог, главный эксперт Федерального исследовательского центра питания, биотехнологии и безопасности пищи Алла Погожева.

— Мы подсчитали, что за время самоизоляции на фоне пандемии вес сидящих дома прибавился в среднем на 2–3 килограмма. Поэтому всем, кто остается дома, нужно не только стараться сохранять ежедневно

физическую активность, но и уменьшать количество употребляемых калорий — на 300–400 в сутки. Для мужчин — до 1800–2000, а для женщин — до 1600–1800. И распределить их равномерно в течение дня (включая ужин). Намного тяжелее любые респираторные инфекции — в том числе коронавирусные — протекают у аллергиков и астматиков. Не говоря уже об онкологических пациентах. Им советуют по возможности вообще не выходить на улицу и продолжать противоопухолевое лечение, строго следуя указаниям врачей.



КАК ВЫРАСТИТЬ УМНОГО РЕБЕНКА

МАЛЫШ, ОСОБЕННО ОТ ГОДА ДО ТРЕХ, — ЧИСТЫЙ ЛИСТ. ЧТО НАПИШЕТЕ, ТО И БУДЕТ. В ЭТОМ ВОЗРАСТЕ КРАЙНЕ ВАЖНО СФОРМИРОВАТЬ ПРАВИЛЬНЫЕ ПРИВЫЧКИ И НАВЫКИ

Одна из главных ошибок, которую часто совершают родители, — стремление с младенчества развивать ребенка, — рассказывает кандидат педагогических наук, преподаватель МГУ Виктория Фомченкова. — Едва малыш научится ходить, как все его свободное от сна и кормления время стараются занять познавательными играми, иногда даже ведут в какой-нибудь обучающий центр, — рассказывает ученый. — Но толку от него, как правило, не много. Ведь структуры головного мозга в таком возрасте еще физиологически

не готовы ко многим познавательным нагрузкам. — Посещая всевозможные занятия или активно применяя «развивашки» дома, мы начинаем смотреть на своего ребенка не глазами любящей и верящей в него мамы, а с позиции тех стандартов, которым он не соответствует, — напоминает психолог Татьяна Шамонина. — Ведь любой детский центр или сад предлагает нам свою систему того, что важно, а что нет. Сами

КСТАТИ

Согласно данным множества исследований, лучшее подспорье интеллектуального развития ребенка — это крепкие, теплые отношения с мамой и другими близкими взрослыми.

развивающие занятия предполагают свод того, что должен уметь делать ребенок, что с ним нужно делать. Есть риск незаметно для себя отказаться от своих ценностей и приоритетов в отношении ребенка в обмен на то, что предлагает какое-либо учреждение. Это часто приводит к тому, что мама в своем взгляде

на ребенка может перейти к глобальным обобщениям: «У моего ребенка ничего не получается...», «Он от всех отстаёт...» и т.п. Такие мысли не дадут покоя ни днем, ни ночью. По словам экспертов, в возрасте до трех лет значительно важнее установить эмоциональный контакт с ребенком. Чаше брать его

на руки, валяться вместе на диване, смеяться и дурачиться. Также, по мнению экспертов, в первые годы жизни принципиальное значение имеют физиологические факторы, а именно питание и режим дня. — Ребенок до трех лет должен спать 11–12 часов в сутки, — пояснила Виктория Фомченкова.

Никита Миронов
nedelya@vm.ru

Я так вижу



Вместо того, чтобы отдавать ребенка на многочисленные «развивашки», просто чаще гуляйте с ним на улице и обсуждайте увиденное. Учите ребенка самостоятельно формулировать свои мысли

РАЗВИВАТЬ ИНТЕЛЛЕКТ ПОМОГАЕТ ОМЕГА-3

Если хотите, чтобы ребенок вырос умным, обратите пристальное внимание на то, чем вы его кормите. Правильное питание — одно из базовых условий физиологического созревания головного мозга. — Следите, чтобы рацион ребенка был разнообразным и полноценным, — советует врач высшей категории Ирина Липская. — Да, абсолютно все витамины, минералы и питательные вещества растущему организму необходимы. Но среди них есть и такие, что непосредственно участвуют в образовании и нейронных свя-

зей внутри мозга. Речь идет об омега-3, ненасыщенных жирах. И так, если вы хотите, чтобы ваш ребенок рос сообразительным, умным, интеллектуально развитым, подумайте о том, чтобы в его меню были включены источники омега-кислот. Предпочтение надо отдавать пищевым продуктам, поскольку они содержат омега-3 в природной форме,

другая маленьким детям не рекомендована. — Все новое — это хорошо забытое старое, — рассказывает Ирина. — Детям в возрасте от 1,5 до 3 лет нужно давать рыбий жир, по сути это единственный пищевой источник омега-кислот, доступный в раннем возрасте. Да, на наш «взрослый» вкус, рыбий жир невкусно пахнет. Но, как пояснила врач, в 1,5 года у ребенка еще не сформированы вкусовые предпочтения и рыбий жир чаще всего воспринимается ребенком нормально. Именно поэтому 1,5 года — лучшее время для знакомства с ним.



РЫБКА МОЯ!

Омега-3 — мощный ресурс для строительства разветвленной нейрональной сети в головном мозге. Особенно в тех центрах, которые отвечают за обработку информации и познание.

Речевое развитие, внимание, внутренний контроль — все это также напрямую зависит от обеспеченности омега-кислотами. Пищевой источник омега-3 — морская рыба. Маленьким детям ее с успехом заменит рыбий жир.

Не торопитесь покупать жевательный или «фруктовый» рыбий жир. Это вкусно, но не всегда полезно. Под вопросом и «концентраты» омега-3 — в них содержится синтетическая форма кислот. Выбирайте натуральный рыбий жир без всяких добавок, желателен жидкий. Хороший вариант — **ВОЛШЕБНАЯ РЫБКА**. В отличие от многих, этот рыбий жир разрешен к приему с раннего детства — уже с 1,5 лет! ✓ Около 260 рублей в аптеках и на Apteka.ru



ДЛЯ ДЕТЕЙ С 1,5 ЛЕТ

РЕКЛАМА

НЕ ЯВЛЯЕТСЯ ЛЕКАРСТВЕННЫМ СРЕДСТВОМ

ЛЕКАРСТВА, УВЫ, СТАЛИ ЧАСТЬЮ НАШЕЙ ЖИЗНИ. ПРЕЖДЕ ВСЕГО — АНТИБИОТИКИ. ОНИ СОДЕРЖАТСЯ В МЯСЕ, ПТИЦЕ И МНОГИХ ПОЛУФАБРИКАТАХ. ЧЕМ ЭТИ ПРЕПАРАТЫ ОПАСНЫ И КАК ЗАЩИТИТЬ ОРГАНИЗМ?

ЗАЩИТИ ИММУНИТЕТ!

Антибиотики появились во время Второй мировой войны и многим спасли жизнь. Сейчас это один из самых распространенных видов лекарств, и применяются они, увы, повсеместно. — Антибиотики — это препараты, применяемые для лечения бактериальных инфекций. Они могут убивать микроорганизмы или останавливать их размножение, — рассказывает терапевт, врач высшей категории Лариса Алексеева.

Опасные продукты

Проблема в том, что сейчас антибиотиками лечат животных и птиц. Они входят и в состав так называемых гормонов роста для увеличения скорости выращивания скота, куриц и индеек. При неправильном их использовании они могут попасть в молоко, мясо и яйца. — Если рыбу выращивают в искусственных условиях, то в ней, конечно, есть антибиотики, — рассказывает диетолог Елена Соломатина. — Лекарства используют для профилактики, чтобы рыба не гнила. Как пояснила эксперт, антибиотики используют при термообработке и стерилизации, чтобы увеличить сроки хранения многих продуктов: молока, мяса, яиц, курицы, сыра, креветок и даже меда.

Как пояснила Лариса Алексеева, антибиотики из продуктов попадают в наш организм, и он теряет способность самостоятельно противостоять различным инфекциям. — Широкое применение этих препаратов привело к появлению штаммов бактерий, устойчивых к ним. Это значит, что человек может оказаться незащищенным перед инфекциями и микроорганизмами. К тому же антибиотики в организме могут вызвать аллергические реакции, сопровождающиеся сильным зудом, высыпаниями, а иногда — отеком. — За последние годы в России существенно выросло число людей с аллергическими заболеваниями, особенно среди детей, — рассказывает Лариса Алексеева. Если организм постоянно под антибиотиками, ждите раздражения слизистых оболочек желудка, обострения язв, нарушения баланса микрофлоры в кишечнике, нарушений в работе печени, почек, желчного пузыря.

КСТАТИ

Пробиотики разрушают токсины, выделяемые некоторыми «плохими» для человеческого организма бактериями, и укрепляют слизистый слой в кишечнике, который служит барьером против инфекций. А еще они повышают эффективность иммунной системы.



DEPOSITPHOTOS

Как спастись?

Прием пробиотиков позволяет защитить организм от побочного действия лекарств. Эксперты советуют выбирать пробиотики сорбированные, где используется вид бифидобактерии бифидум, выделенный от человека

Чтобы защитить организм, важно принимать пробиотики. — Это живые бактерии — микроорганизмы, которые обитают в организме человека и положительно влияют на его жизнедеятельность, — рассказывает Лариса Алексеева. — Пробиотические препараты содержат различные штаммы бактерий. Они не только позволяют заселить кишечник правильными микроорганизмами и победить патогенную микрофлору, вызывающую различные неприятные симптомы, но и дают возможность повысить сопротивляемость организма инфекциям. Российские ученые в свое время изобрели особые, сорбированные пробиотики. В них содержатся не отдельные клетки бактерий, а целые микробиоценозы бифидобактерий, фиксированные на специальном носителе — частичке активированного угля. Они готовы к активному размножению в кишечнике человека и, следовательно, к быстрому и эффективному восстановлению баланса микрофлоры. — Сейчас на рынке много пробиотиков. Большинство из них — БАДы с бактериями животного и растительного происхождения, не всегда полезные для организма человека — пояснила Лариса Алексеева. — Лучше выбирать пробиотики сорбированные, где используется вид бифидобактерии бифидум, выделенный от человека, они являются лекарственным препаратом. Полезно, я думаю, применять препараты с доказанной эффективностью, а не БАДы.

Никита Миронов
nedelya@vm.ru

ФЛОРИН® ФОРТЕ

ПОЛИКОМПОНЕНТНЫЙ СОРБИРОВАННЫЙ ПРОБИОТИК

- Лекарственный препарат.
- Не имеет возрастных ограничений.
- Разрешен к применению в период беременности и кормления грудью.



ПОЧЕМУ ФЛОРИН® ФОРТЕ?

- Лечит острые респираторные заболевания вирусного и микробного происхождения.
- Лечит ротавирусную инфекцию.
- Усиливает иммунную защиту.
- Восстанавливает микрофлору кишечника.



Регистрационный номер ЛС-002119, ЛП-003362

ИМЕЮТСЯ ПРОТИВОПОКАЗАНИЯ. ПЕРЕД ПРИМЕНЕНИЕМ НЕОБХОДИМО ПРОКОНСУЛЬТИРОВАТЬСЯ СО СПЕЦИАЛИСТОМ

РЕКЛАМА



КСТАТИ

Такие продукты, как шоколад, виноград и изюм, орехи, лук и чеснок, авокадо, опасны для домашних животных и даже могут стать причиной их гибели. Также запрещено все жареное, жирное, копченое и соленое. Кости (особенно куриные) способны повредить стенку кишечника, и тогда без помощи хирурга не обойтись.

Животному в силу физиологии необходимы особые подбор и соотношение нутриентов и микроэлементов

ЧАЩЕ ВСЕГО ПОКУПАЮТ ОШЕЙНИКИ И ИГРУШКИ

По данным ВЦИОМа, животные живут в домах почти у 68 процентов россиян, причем котиков по сравнению с собаками оказалось вдвое больше! Опросив в 2019 году владельцев домашних животных, аналитики выяснили, что больше других тратят на своих питомцев жители Москвы и Санкт-Петербурга. Самые частые траты — на корм, медицинские услуги. Популярный поисковый запрос — витамины в таблетках



для зубов, костей и суставов. Состоятельные владельцы тратятся также на услуги парикмахеров, выгул, занятия с дрессировщиком. По-прежнему в моде ошейники из нейлона — они практичны и, главное, не натирают шею собаке. Неизменной популярностью пользуются ошейники против блох и клещей, растущий тренд — это «умные» ошейники, которые не только помогают отслеживать местонахождение собаки, но и могут дать реко-

мендации о здоровье и необходимом уровне физической активности домашнего питомца. Не секрет, что собаки любят мячи даже больше, чем косточки и различные кольца из резины. Из более пока редких, но интересных аксессуаров для владельцев собак можно выделить, например, автокормушки с Wi-Fi и встроенной видеокamerой (для кормления на удаленке).



ПОЛЕЗНАЯ ТРАПЕЗА

ЧЕМ НУЖНО КОРМИТЬ ДОМАШНИХ ЖИВОТНЫХ, ЧТО ОНИ БОЛЬШЕ ВСЕГО ЛЮБЯТ, ОТ ЧЕГО ЧАЩЕ ВСЕГО ОТКАЗЫВАЮТСЯ, КАКИЕ ПРОДУКТЫ НЕЖЕЛАТЕЛЬНЫ В ИХ РАЦИОНЕ, А КАКИЕ — НЕ ПРОСТО ВРЕДНЫ, НО ДАЖЕ МОГУТ ПРИВЕСТИ К ГИБЕЛИ ВАШЕГО ЛЮБИМЦА, РАССКАЗАЛ ВЕТЕРИНАР

Ну что за жизнь в мегаполисе без любимых питомцев — собак и кошек? Первый и главный вопрос — как и чем их кормить? Не секрет, что все хозяева делятся на тех, кто сразу начинает покупать питомцам готовые корма — их сейчас множество, специально подобранные и сбалансированные, начиная с 3-месячного возраста и до глубокой собачьей (кошачьей) старости. Другие же владельцы до того очеловечивают своих любимцев, что кормят их со стола тем, чем питаются сами. Вплоть до булочек и конфет. Много лет воспитывая йорка, мы побывали в роли и тех, и других. До конфет, правда, дело не дошло, но однажды, заподозрив аллергию, я несколько месяцев кормила йорка... детским питанием. За что и получила «выговор» от ветеринарного врача Дарьи Родиной. По словам Да-

рьи Сергеевны, даже самое качественное «человеческое» питание, включая детское, не будет таковым для собаки — потому, что животному в силу физиологии необходимы другие подбор и соотношение нутриентов и микроэлементов. Впрочем, составление временных «домашних» рационов также практикуется, в том числе при наличии различных патологий, — но только под руководством ветеринарных врачей-диетологов. Подкормки «со стола» — не менее серьезная ошибка любящих владельцев. Кусочки хлеба, колбасы или сыра, кости, овощи и фрукты — примеры нефизиологичного питания, которое может привести к проблемам со здоровьем, в том числе — к ожирению. Ожирение как у людей, так и у животных — большая проблема во всех развитых странах. Да и куда проще насыпать корма требующему внимания псу, чем

поиграть с ним, расчесать, подольше погулять. Однако стоит помнить, говорит Дарья Родина, что наши животные — такие же сложные эмоциональные существа, как и мы. И при недостатке коммуникации с хозяином они много едят, спят и... жиреют. Недостаточное количество питьевой воды также способно привести к серьезным патологиям. Кошкам, например, требуется ставить даже не одну, а несколько мисок в разных местах. Однако если вы замечаете повышенную жажду и мочеиспускание у своего питомца — обратитесь с ним к врачу. И наконец, часто меняя корм, вы вряд ли порадуете своих любимцев. В еде они большие консерваторы. А частая смена корма ведет к излишней нагрузке на ферментативную систему.

Лера Сергеева
nedelya@vm.ru

СИМБИО
SHOP

Реклама

Пять причин купить товары для животных в интернет-магазине СИМБИО-шоп

1. Широкий ассортимент.

Более 2000 наименований продукции — корм для животных, игрушки и косметика для собак и кошек от проверенных производителей из России и Европы.

2. Эксклюзивные продукты для собак и кошек.

Некоторые товары в России можно купить только у нас:

- Pureluxe — элитные корма класса холистик, разработанные специально для городских питомцев (США);
- Палеодиеты для собак и кошек Boreal (Канада);
- Аксессуары для собак с супергеройскими принтами Buckle-Down;
- Рулетки-поводки Lishinu с инновационной системой «свободные руки» (Словения).

3. Консультации по питанию.

Обратитесь к нашему консультанту, и он бесплатно подберет для Вашего животного идеальный рацион.

4. Приятные бонусы.

Станьте участником выгодной программы лояльности, получайте соблазнительные скидки и приятные сюрпризы.

5. Удобная и выгодная доставка.

Мы бесплатно доставляем по Москве все заказы от 1500 рублей.

Мы предлагаем вам те товары для животных, которые купили бы сами! Просто закажите все необходимое для вашего любимца в СИМБИО-шоп и ни о чем не беспокойтесь.



shop.simbio.ru

Скидка 10% для читателей «Вечерней Москвы» по промокоду «VM10».

Акция действует до 12.11.2020

Узнать подробнее и заказать: +7 (495) 984-53-11

Минувшее лето доказало: дача — это наше все. Как выиграла в условиях карантина счастливые обладатели даже крохотных участков, и говорить не стоит. Сейчас, когда урожай собран, самое время подумать о будущем: на дворе ноябрь, пока суть да дело, пора будет приниматься за посадку рассады. А выбор семян к весне сокращается до минимума. Так что поспешим и подготовимся к будущему сезону обстоятельно и по-хозяйски. Семян огурцов, зелени, моркови и свеклы на рынке представлено с избытком. А вот семенами помидоров стоило бы запастись, предварительно продумав, что именно вы хотите посадить. Высокослые томаты — конечно же, тепличная культура. У них прекрасная репутация, подтвержденная



Томаты сливовидные — плотные, очень урожайные. Они вкусны и оптимальны для заготовок

Высокослые помидоры любят тепличные условия. Их выращивают в первую очередь для еды, а не для заготовок

КСТАТИ

- Помидоры идеальны для диеты. В одном среднем томате — 19,9 ккал, а в черри — 4,8!
- В 100 г помидоров — 1,1 г белка, 0,2 г жира и 3,7 г углеводов
- По количеству витамина С томаты не уступают цитрусовым и черной смородине.

годами посадок. Их выращивают в первую очередь для еды, не для заготовок. Томаты сливовидные — плотные, очень урожайные, и вкусны, и оптимальны для заготовок: они не лопнут в маринаде, вкусны в засолке, их замораживают для зимних борщей и пускают на приготовление соусов. Красные, оранжевые, желтые, а иногда и черные, они прекрасно растут и в теплицах, и в открытом грунте. Хит последних лет и массовое увлечение — это, конечно, томаты черри. Круглые и чуть вытянутые, послаще и с легкой кислинкой, они, конечно, очень красивы, урожайны, а также безумно нравятся детям. Черри — универсалы: они прекрасно чувствуют себя в салатах, подходят для консервирования, а еще, при определенном старании, сохраняются дома, в горшках, до следующего сезона, и тогда уже плодоносят не просто обильно, а как-то... космически! Приглядитесь, кстати, и к помидорам-карликам: их стелющиеся побеги не требуют подвязки, а урожай они приносят царский. Проверено, не сомневайтесь!

Ольга Кузьмина
nedelya@vm.ru

ПРОСИМ НА ПОСАДКУ

Мы – помидорная страна!

Россия – страна самых увлеченных садоводов в мире!

Но то, как мы любим выращивать и поесть именно помидоры, не поддается никакому описанию! Компания «Сады России» поддерживает садоводов в этой безудержной страсти. Мы считаем, что без помидоров, представленных на этой странице, не должен обходиться ни один сад-огород. Это наши супер новинки и настоящие шедевры селекции!



Могучан

Отличный подарок для ценителей сверхкрупноплодных малиновых помидоров. Плоды могут достигать 1 кг! Помидоры малинового цвета плотные, мясистые с чрезвычайно вкусной арбузной мякотью

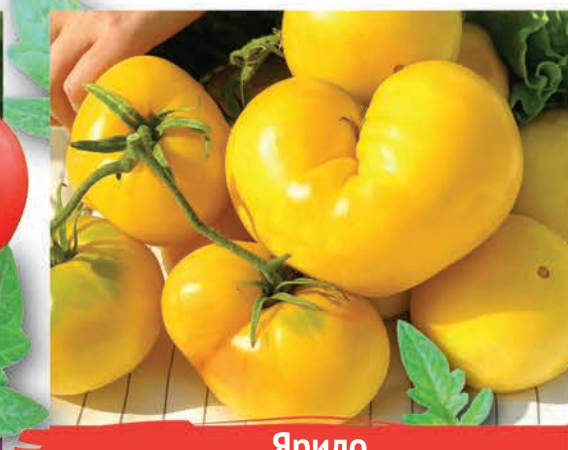

Ярило

Безкоричневая и аппетитная чистота ярко-желтого цвета с розоватыми лучиками у основания. Сорт Ярило своим вкусом способен удивить любого гурмана, а внешний вид плодов не оставит без внимания ни один ценитель искусства.



Алая Заря

Пылающее пламя огня в ярко-алом закате на каждом плоде этого волшебного сорта. Помидоры выровненной сердцевидной формы розового цвета с желтыми "плечиками" с потрясающим сладковатым вкусом собраны в увесистые кисти. Мякоть нежная, тающая. Тот случай, когда просто нарезать, посолить и уплетать, прикусывая зеленым лучком.



Чтобы заказать семена именно этих томатов, а также выбрать для своего сада другие интересные сорта и культуры — заходите на наш сайт **БЕСПЛАТНАЯ ДОСТАВКА СЕМЯН***

ООО «НПО «Сад и Огород», 456680, Челябинская обл., Красноармейский район, с. Шумово, ул. Мира, д. 6., ОГРН 108743000866
*Бесплатная доставка Почтой России при заказе семян от 1500 руб. в интернет-магазине sad-i-ogorod.ru. Реклама.

sad-i-ogorod.ru

8 800 737-77-58

(бесплатно по РФ)



КНИГА СТАНОВИТСЯ ЛУЧШИМ ДРУГОМ

Россия наряду с Китаем и Испанией вошла в тройку самых читающих стран мира, заняв второе место в мировом рейтинге исследовательской компании GfK. Больше половины — 59 процентов — россияне заявили, что читают ежедневно или хотя бы раз в неделю. При этом доля тех, кто берет в руки книгу хотя бы раз в неделю, неуклонно растет. Для сравнения, в 2010 году таких было 47,3 процента от опрошенных. — Вместе с тем тиражи выпускаемых изданий год от года снижаются. Это обще-

ЦИФРА

115 171

наименование книг и брошюр было выпущено в стране в 2019 году, по данным Российской книжной палаты. Их общий тираж составил 435 миллионов 136 тысяч 90 экземпляров.

мировая тенденция, и пандемия, очевидно, ее усилила, — заявил глава Роспечати Михаил Сеславинский. Однако, по данным интернет-провайдеров, в стране растет спрос на книги-онлайн и аудиокниги.

— Я не думаю, что новые носители вытеснят книгу бумажную, — рассуждает ведущий научный сотрудник Института социологии ФНИСЦ РАН Игорь Кузнецов. — Дело в том, что бумажная книга сейчас просто сменила статус. Из набора листов под обложкой она превратилась в друга, с которым человек беседует. Многие книги не просто читают, но и перечитывают — так же, как встречаются и общаются со старыми друзьями. Это своего рода ритуал. Самая продаваемая и читаемая книга в мире — Библия.

Наряду с Испанией и Китаем Россия входит в тройку самых читающих стран мира. Бумажная книга до сих пор актуальна

По данным Книги рекордов Гиннеса, ее тираж на сегодняшний день превысил шесть миллиардов экземпляров, — если считать с начала прошлого века и не принимать во внимание драгоценные рукописные копии. Библия переведена почти на все языки мира и регулярно переиздается в большинстве стран, поскольку христианство в той или иной форме исповедуют значительное

число людей. Кстати, Коран или Бхагавад-гита значительно уступают ей по числу продаж. — Библия — это не только свод духовных законов, но и концентрированно изложенный опыт человечества, — рассуждает кандидат социологических наук, преподаватель МГУ Виталий Караев. — Неудивительно, что люди ею так интересуются.

Сегодня в России и мире Библия — одна из наиболее продаваемых книг, что, конечно, неудивительно.

Никита Миронов
nedelya@vm.ru



КНИГИ-БЕСТСЕЛЛЕРЫ ДЛЯ ВАС!

Уникальное издание Библии

Во оформлении использованы уникальные миниатюры из Лицевого летописного свода Иоанна Грозного XVI века. Географические карты выполнены с применением новых технологий компьютерной графики. В оформле-

нии кожаного переплета использовано разноуровневое конгревное тиснение изображений по сюжетам Ветхого и Нового Заветов. Несмотря на солидный объем в 1520 страниц, книга легко раскрывается, а четкий шрифт легко читать даже людям со сниженным зрением. Эта Библия, начертанное Слово Божие, непременно должна быть в каждой семье! Книга печатается по благословию Святейшего Патриарха Московского и всея Руси Кирилла. Формат 165x220, кожаный переплет (экокожа), трехсторонний золотой обрез, закладка-ляссе, 1520 с., специальная мелованная бумага. 12+ Лот 129 9201

СКИДКА 200 р.

при покупке книг на сумму от 1000 руб.

Просто сделайте заказ, и скидка будет учтена автоматически!

скидка 50%

5990 р. 2990 р.



495 р.

1880 задач для улучшения памяти и интеллекта. Будьте на пике умственных способностей! Формат 170x240, обложка, 176 с., ч/б илл. 12+ Лот 128 2616



295 р.

В книге собрано 50 упражнений для избавления от недугов и улучшения качества жизни! Формат 130x200, обложка, 160 с., ч/б илл. 12+ Лот 110 3300



695 р.

Книга известного доктора станет вашим проводником в дебрях современной медицины. Формат 170x240, переплет, 288 с. 12+ Лот 102 7554



195 р.

Книга научит применять соль для избавления от заболеваний без походов в аптеку. Формат 130x165, обложка, 176 с. 12+ Лот 899 350



395 р.

Вы узнаете, как снимать фото и видео, бесплатно качать книги, звонить по всему миру! Формат 130x200, переплет, 320 с., ч/б илл. 12+ Лот 127 5722



395 р.

Книга с крупным шрифтом и понятными инструкциями рекомендована для пожилых людей. Формат 165x215, обложка, 256 с., ч/б илл. 12+ Лот 120 4492



395 р.

С крупным шрифтом и пошаговыми иллюстрациями поможет освоить мобильный с нуля! Формат 145x215, обложка, 272 с., ч/б илл. 12+ Лот 122 7413

МОЙ МИР
moymir.ru

Звонок по России и с городского, и с мобильного **БЕСПЛАТНЫЙ!**

8-800-250-21-76

код заказа:
PM-20-933-БИБЛ

Минимальная сумма заказа составляет 400 рублей без учета сервисного сбора. Сервисный сбор, стоимость доставки и пересылка перевода наложенным платежом оплачиваются дополнительно. Сервисный сбор составляет 99 руб. Стоимость почтовой доставки соответствует тарифам ФГУП «Почта России». Стоимость пересылки перевода наложенным платежом соответствует 2% от суммы перевода, но не менее 50 руб. Продавец: ООО «Мой Мир», ОГРН 1197746473451, адрес: РФ, 105523, город Москва, Щелковское шоссе, дом 100, корпус 1, офис 3090. Товар, требующий сертификации, сертифицирован. Гарантийный срок и срок службы в данном товарном предложении не более 1 года (если не указан иной срок). Срок годности в данном предложении — не более 1 года (если не указан иной срок). Срок действия акции с 20.10.2020 г. до 21.12.2020 г. при условии наличия товара на складе. Цена предложения действительна только при заказе по телефону и указании кода PM-20-933-БИБЛ. Реклама.

ЧТО ПОБЕДИТ ПРОСТУДУ И ГРИПП

ОСЕНЬ — СЕЗОН ОРЗ, НАЗЫВАЕМЫХ ТАКЖЕ ПРОСТУДОЙ. ЭТО НЕ СМЕРТЕЛЬНЫЙ НЕДУГ, ОДНАКО ОН ОЩУТИМО МЕШАЕТ ВЕДЕНИЮ ПОЛНОЦЕННОЙ ЖИЗНИ. КАК БЫСТРО И ЭФФЕКТИВНО ПОБЕДИТЬ ПРОСТУДУ? А ЧТО ДЕЛАТЬ, ЕСЛИ ВЫ ПОДХВАТИЛИ ГРИПП? ВРАЧ ДАЕТ ПОЛЕЗНЫЕ СОВЕТЫ

СПРАВКА

Грипп нельзя не лечить! Иначе могут появиться весьма серьезные осложнения: пневмония, вторичная бактериальная инфекция, а также бронхит, ринит, синусит, отит, менингит.

противовоспалительными и обезболивающими средствами. Боль в горле — антисептиками, — перечисляет Татьяна Николаевна. — Насморк лечится противоотечными и сосудосуживающими средствами. Кашель — секретолитиками и муколитиками. Все это можно купить в аптеке. Грипп по симптомам похож на ОРЗ, но это заболевание — Его признаки: сильная головная боль, слабость, озноб, светобоязнь, повышение температуры, ломота в теле, боль в глазных яблоках, — пояснила Татьяна Зайцева. — Всего за один час температура тела может подняться до 40 градусов. Она может держаться порою и несколько суток, ее

бывает непросто сбить. На второй день появляется сухой кашель, переходящий во влажный, с выделением мокроты. Лечить грипп принято комплексно. — В частности, рекомендуют противовирусные средства, а также препараты, повышающие интенсивность работы иммунной системы. Их выбор в аптеках довольно широк, — рассказывает Татьяна Зайцева. — Параллельно, конечно, нужно вести и симптоматическое лечение, принимая препараты, снимающие головную боль, кашель, насморк, озноб и заложенность носа. Также важно пить больше жидкости.

Никита Мионов
nedelya@vm.ru

Если заболели — обязательно обращайтесь к врачу и принимайте необходимые препараты

Сначала опровергнем мифы о простуде. Первый и главный: простуда бывает от переохлаждения. — Нет, переохлаждение лишь создает благоприятные условия для развития болезни в случае инфицирования организма вирусом или бактерией, — рассказывает терапевт, врач высшей категории Татьяна Зайцева. Также при простуде якобы нужно тепло одеться, закрыть окна и сидеть дома. — Одеться нужно так, как вам комфортно, чтобы не вызвать перегрева, который также опасен, как пере-

охлаждение, — пояснила Татьяна Зайцева. — А квартиру нужно постоянно проветривать, чтобы снизить в воздухе концентрацию вирусов. Гулять тоже можно, если у вас нет температуры и самочувствие позволяет. Как пояснила врач, лечение ОРЗ должно быть симптоматическим.

— Так, например, общую слабость и повышенную температуру нужно снимать жаропонижающими,

Обильное питье при простуде обязательно: влага поможет вывести из организма токсины



Включи ВСЕ уровни защиты!



Растительные сиропы **ТУССТАРТ** и **ТУССТОП** скажут кашлю стоп!



Комплекс витаминов, микроэлементов для укрепления естественных защитных сил организма — **ИММУН**



РЕНЕССАНС

<https://newnutrition.ru/>

Интернет-Аптека:
8 800 250 9392

ООО «БИОТЭК», ОГРН 1027739296463, ИНН 7713053544, фармацевтическая лицензия № ФС-99-02-007136 от 23 апреля 2019 года

САД НЕ ОЖИДАЕТСЯ ВЕЧНЫМ СЕЗОНОМ

В программе возможны изменения

1 КАНАЛ

- 05.00 Доброе утро
- 09.00 Новости
- 09.25 Доброе утро
- 09.50 Жизнь здорово! 16+
- 10.55 Модный приговор 6+
- 12.00 Новости (с субтитрами)
- 12.15 Время покажет 16+
- 14.10 Гражданская оборона 16+
- 15.00 Новости (с субтитрами)
- 15.15 Давай поженимся! 16+
- 16.00 Мужское / Женское 16+
- 18.00 Вечерние новости (с субтитрами)
- 18.40 На самом деле 16+
- 19.45 Пусть говорят 16+
- 21.00 Время
- 21.30 **ТОБОЛ** [S] 16+
- 22.30 Док-ток 16+
- 23.30 Вечерний Ургант [S] 16+
- 00.10 Познер 16+
- 01.10 Время покажет 16+
- 02.45 Наедине со всеми 16+
- 03.00 Новости
- 03.05 Наедине со всеми 16+
- 03.35 Мужское / Женское 16+

Москва *Delafina* **ДОВЕРИЕ**

- 06.15 Раскрывая тайны звезд
- 07.00, 10.50, 23.05, 02.35 Тайны кино
- 07.45 Раскрывая тайны звезд
- 08.35 Песни нашего кино
- 09.05 **ПОДКИДЫШ** (СССР, 1939) 0+
Режиссер Татьяна Лукашевич. В ролях: Вероника Лебедева-Синицина, Фаина Раневская, Петр Репнин, Ростислав Плятт, Рина Зеленая и др.
Маленькая Наташа вышла из дома и потерялась в большом городе. В ее судьбе приняли участие все, кого она встретила в своем увлекательном, полном веселых приключений путешествии. Все, конечно, закончилось хорошо. А пока Наташа блуждала по городу, она приобрела много друзей и среди взрослых, и среди детей...
- 10.25 Это было смешно
- 11.45 Тайны забытых побед. Лунная гонка
- 12.10, 02.10 Иллюстрированная история Российского государства. Правительница Софья
- 12.45, 20.00 **СЛЕДСТВИЕ ВЕДУТ ЗНАТОКИ**
- 14.20, 21.30 **СУВЕНИР ДЛЯ ПРОКУРОРА** (СССР, 1989) 12+
- 16.00 **ЗОЛУШКА** (СССР, 1947) 0+
Режиссеры: Надежда Кошеверова, Михаил Шапиро. В ролях: Янина Жеймо, Алексей Консовский, Эраст Гарин, Фаина Раневская, Василий Меркурьев и др.
В сказочном королевстве живут Мачеха, ее злые дочери — Анна и Марьяна, безвольный муж-лесничий и его дочка от первого брака — Золушка. Мачеха эксплуатирует бедную девушку, как домработницу. С помощью своей крестной-феи Золушка попадает на королевский бал, где в нее влюбляется прекрасный и очень добрый Принц...
- 17.35 Звезды советского экрана
- 18.05, 23.55 **ЧИСТО АНГЛИЙСКИЕ УБИЙСТВА**
- 01.30 Тайны забытых побед
- 03.20 Гонка изображений

РОССИЯ 1 **РОССИЯ 1**

- 05.00 Утро России
- 09.00 Вести. Местное время
- 09.30 Утро России
- 09.55 О самом главном 12+
- 11.00 Вести
- 11.30 Судьба человека с Борисом Корчевниковым 12+
- 12.40 60 минут. Ток-шоу с Ольгой Скабеевой и Евгением Поповым 12+
- 14.00 Вести
- 14.30 Вести. Местное время
- 14.55 **МОСКОВСКАЯ БОРЗЯ** 12+
В новом недостроенном доме обнаружен труп мужчины с признаками насильственной смерти. Оперативники узнают в убитом театрального артиста Потоцкого, снимавшегося в рекламе лекарственного препарата. Первый подозреваемый — коллега убитого Кутыркин, жена которого имела близкие отношения с Потоцким. Неожиданно открываются новые обстоятельства дела: от приема рекламируемого Потоцким лекарства пострадало немало людей, а хозяйка фирмы, выпускавшей лекарство, убит полгода назад...
- 17.00 Вести
- 17.15 Андрей Малахов. Прямой эфир 16+
- 18.40 60 минут. Ток-шоу с Ольгой Скабеевой и Евгением Поповым 12+
- 20.00 Вести
- 21.05 Вести. Местное время
- 21.20 **ЗОВИ МЕНЯ МАМОЙ** 12+



- 23.20 Вечер с Владимиром Соловьевым 12+
- 02.20 **КАМЕНСКАЯ** 16+
- 04.05 **ГРАЖДАНИН НАЧАЛЬНИК** 16+

НТВ **НТВ**

- 05.05 **МУХТАР. НОВЫЙ СЛЕД** 16+
- 06.00 Утро. Самое лучшее 16+
- 08.00 Сегодня
- 08.25 **МОРСКИЕ ДЬЯВОЛЫ. СМЕРЧ. СУДЬБЫ** 16+
- 10.00 Сегодня
- 10.25 **МОРСКИЕ ДЬЯВОЛЫ. СМЕРЧ. СУДЬБЫ** 16+
- 13.00 Сегодня
- 13.25 Обзор. Чрезвычайное происшествие
- 14.00 Место встречи
- 16.00 Сегодня
- 16.25 ДНК 16+
- 18.30 **ПЕС** 16+
- 19.00 Сегодня
- 19.40 **ПЕС** 16+
- 21.20 **СКОРАЯ ПОМОЩЬ** 16+
- 23.35 Сегодня
- 23.45 Основано на реальных событиях 16+
- 01.15 **СМОТРИТЕЛЬ МАЯКА** 16+
- 03.55 Их нравы 0+
- 04.20 **КОМАНДА** 16+

ТВ ЦЕНТР **ТВ ЦЕНТР**

- 06.00 Настроение
- 08.10 **НЕ МОГУ СКАЗАТЬ ПРОЩАЙ** (К/ст им. Горького, 1982) 12+
- 10.00 Вести
- 10.55 Городское собрание 12+
- 11.30 События
- 11.50 **КОЛОМБО** 12+
- 13.40 Мой герой. Дмитрий Фрид 12+
- 14.30 События
- 14.50 Город новостей
- 15.05 **АННА-ДЕТЕКТИВ** 12+
- 16.55 Свадьба и развод. Евгения Добровольская и Михаил Ефремов 16+
- 17.50 События
- 18.10 **СЛЕД ЛИСИЦЫ НА КАМНЯХ** (Россия, 2019) 12+
- 22.00 События
- 22.35 Слон против осла 16+
- 23.05 Знак качества 16+
- 00.00 События. 25-й час
- 00.35 Петровка. 38 16+
- 00.55 Олег Видов. Хочу красиво 16+
- 01.35 Знак качества 16+
- 02.15 Заброшенный замок. Воспитание нацистской элиты 12+
- 02.55 Петровка. 38 16+
- 03.10 **КОЛОМБО** 12+
- 04.40 Алексей Баталов. Ради нее я все отдам... 12+
- 05.20 Мой герой. Дмитрий Фрид 12+

ДОМАШНИЙ

- 06.30 По делам несовершеннолетних 16+
- 08.35 Давай разведемся! 16+
- 09.45 Тест на отцовство. 16+
- 11.55 Главная мистика. Жизнь во сне и наяву 16+
- 13.00 Понять. Простить 16+
- 14.05 Порча. Затворницы 16+
- 14.35 Знахарка 16+
- 15.05 **АРТИСТКА** (Украина, 2017) 16+
- 19.00 **ВЕСЕННЕЕ ОБОСТРЕНИЕ** (Россия, 2014) 16+
Режиссеры: Марина Мигунова, Ольга Стрелецкая
В ролях: Александр Олешко, Максим Виторган, Варвара Бородина, Валентин Смирнитский, Елена Сафонова, Александра Назарова, Алина Смахова, Евгений Сорокин, Янина Соколовская, Анна Некрасова, Мария Ильина, Андрей Балякин, Екатерина Ефимова, Ксения Кубасова и др.
Одинокий и скромный учитель биологии Костя Мелехин сталкивается с мрачной перспективой совместного проживания с мамой. Дело в том, что она решила продать свою квартиру и квартиру Кости, а на вырученные деньги купить дом. Единственный выход — срочно жениться, потому что с невесткой мать жить не захочет. Однако найти подходящую спутницу жизни не так-то просто...
- 23.00 **ЖЕНСКИЙ ДОКТОР-3** 16+
- 01.00 Порча 16+
- 01.25 Понять. Простить 16+
- 02.20 Реальная мистика 16+
- 03.15 Тест на отцовство 16+
- 04.55 По делам несовершеннолетних 16+

РОССИЯ К **КУЛЬТУРА**

- 06.30 Новости культуры
- 06.35 Пешком... Москва бульварная
- 07.00 Новости культуры
- 07.05 Другие Романовы. Ноктюрн о любви
- 07.30 Новости культуры
- 07.35, 18.10, 00.00 Ступени цивилизации. Разгадка тайны пирамид. Дахшур
- 08.25 Легенды мирового кино. Братья Васильевы
- 08.50 **СОЛНЕЧНЫЙ ВЕТЕР** (Экран, 1982)
- 10.00 Новости культуры
- 10.15 Наблюдатель
- 11.10, 00.55 XX век. Татьяна Васильева, Лев Дуров, Иосиф Райхельгауз, Альберт Филозов в программе Богема с приветом, Дон Кихот! 1997
- 12.00 Красивая планета. Румыния. Деревни с укрепленными церквями в Трансильвании
- 12.20 Линия жизни. Лариса Долина
- 13.15 Энциклопедия загадок. Тайна Ноева ковчега
- 13.50 95 лет Владимиру Гориккеру
- 14.30 Дело №. Степняк-Кравчинский: лирикатор с кинжалом
- 15.00 Новости культуры
- 15.05 Новости. Подробно. АРТ
- 15.20 Агора. Ток-шоу с Михаилом Швыдким
- 16.20 **СОЛНЕЧНЫЙ ВЕТЕР** (Экран, 1982)
- 17.30, 01.40 Валерий Гергиев и Симфонический оркестр Мариинского театра. С. Прокофьев. Сюита из музыки балета Золушка
- 19.00 Уроки русского. Чтения. Рассказы Михаила Зощенко. Читает Сергей Урсуляк
- 19.30 Новости культуры
- 19.45 Реальная роль
- 20.05 Правила жизни
- 20.30 Спокойной ночи, малыши!
- 20.45 Отцы и дети. Версия 2. 0
- 21.30 Сати. Нескучная классика с Мишей Майским
- 22.10 **ТАЙНА МУЛЕН РУЖ** (Франция, 2011) 16+
- 23.40 Новости культуры
- 02.15 Когда восходит полуночное солнце. Михаил Ларионов

ЗВЕЗДА

- 06.00 Сегодня утром 12+
- 08.00 Новости дня
- 08.20 Нулевая мировая 12+
- 10.00 Военные новости
- 10.05 Нулевая мировая 12+
- 13.00 Новости дня
- 13.15 **ПОЗЫВНОЙ СТАЯ-2** 16+
- 14.00 Военные новости
- 14.05 **ПОЗЫВНОЙ СТАЯ-2** 16+
- 15.40 **ПОЗЫВНОЙ СТАЯ-2** 16+
- 18.00 Новости дня
- 18.30 Специальный репортаж 12+
- 18.50 Битва оружейников. Дивизионные пушки 12+
- 19.40 Скрытые угрозы с Николаем Метлиным. Альманах №40 12+
- 20.25 Загадки века с Сергеем Медведевым. Луис Корвалан. Операция Доминго 12+
- 21.15 Новости дня
- 21.25 Открытый эфир 12+
- 23.05 Между тем с Натальей Метлиной 12+
- 23.40 **РОССИЯ МОЛОДАЯ** 6+
- 03.10 **ВТОРЖЕНИЕ** (Одесская к/ст, 1980) 6+
- 04.40 **ПО ДАННЫМ УГОЛОВНОГО РОЗЫСКА** (К/ст им. Горького, 1980) 0+

ТВ-3 **ТВ-3**

- 06.00 **МУЛЬТФИЛЬМЫ 0+**
- 09.30 Слепая 16+
- 10.05 Слепая 16+
- 10.40 Слепая 16+
- 11.15 Миллион на мечту 16+
- 12.25 Гадалка 16+
- 13.00 Гадалка 16+
- 13.35 Гадалка 16+
- 14.10 Гадалка 16+
- 14.45 Мистические истории 16+
- 15.45 Гадалка 16+
- 16.20 Гадалка 16+
- 16.55 Знаки судьбы 16+
- 17.25 Слепая 16+
- 18.00 Слепая 16+
- 18.30 **АВАНПОСТ** 16+
- 19.30 **АВАНПОСТ** 16+
- 20.30 **ГРИММ** 16+
- 21.15 **ГРИММ** 16+
- 22.10 **ГРИММ** 16+
- 23.00 **КРИКУНЫ 2** (Канада, 2009) 16+
- 01.15 **НЕЧТО** (США, Канада, 2011) 16+
- 02.45 Человек-невидимка. Никита Пресняков 16+
- 03.45 Человек-невидимка. Диана Шурыгина 16+
- 04.30 Человек-невидимка. Павел Трубинер 16+
- 05.15 Человек-невидимка. Роман Попов 16+

СТС **СТС**

- 06.00 Ералаш 6+
- 06.25 **СПИРИТ. ДУХ СВОБОДЫ** 6+
- 06.45 **ПРИКЛЮЧЕНИЯ ВУДИ И ЕГО ДРУЗЕЙ 0+**
- 07.35 **ОХОТНИКИ НА ТРОЛЛЕЙ** 6+
- 08.00 Детки-предки 12+
- 09.00 **СКУБИ-ДУ** (США — Австралия, 2002) 12+
- 10.40 **СКУБИ-ДУ-2. МОНСТРЫ НА СВОБОДЕ** (США — Канада, 2004) 0+
- 12.25 **ТРОЛЛИ** 6+
- 14.10 **РАЛЬФ ПРОТИВ ИНТЕРНЕТА** 6+
- 16.20 **ГОСТИ ИЗ ПРОШЛОГО** 16+
- 19.00 **ГОСТИ ИЗ ПРОШЛОГО** 16+
- 20.00 **МАЛЕФИСЕНТА** (США — Великобритания, 2014) 12+
Режиссер Роберт Стромберг
В ролях: Анджелина Джоли, Эль Фаннинг, Шарлто Копли, Сэм Райли, Изобель Моллой, Лесли Мэнвилл и др.
С давних времен два соседних королевства были заклятыми врагами. В одном королевстве жили люди, но правил ими тщеславный алчный король. Божатства соседских земель не давали ему покоя, вызывая зависть и злобу. Другое королевство — Топкие Болота — населяли волшебные существа всех мастей и обликов, жили они без королей и королев, полагаясь друг на друга. Там, на высокоом утесе, жила прекрасная юная фея Малефисента...
- 21.55 **БЛАДШОТ** (США — Китай, 2020) 16+
- 00.05 Кино в деталях с Федором Бондарчуком 18+
- 01.05 **ТИПА КОПЫ** (США, 2014) 18+
- 02.55 **ПОСЛЕ ЗАКАТА** (США, 2004) 12+
- 04.20 6 кадров 16+
- 05.20 **ДВЕ СКАЗКИ 0+**
- 05.35 **ДОБРЫНЯ НИКИТИЧ 0+**
- 05.50 Ералаш 0+

РЕН ТВ **РЕН ТВ**

- 05.00 Территория заблуждений с Игорем Прокопенко 16+
- 06.00 Документальный проект 16+
- 07.00 С бодрым утром! 16+
- 08.30 Новости 16+
- 09.00 Засекреченные списки 16+
- 11.00 Как устроен мир с Тимофеем Баженовым 16+
- 12.00 Информационная программа 112 16+
- 12.30 Новости 16+
- 13.00 Загадки человечества с Олегом Шишкиным 16+
- 14.00 Невероятно интересные истории 16+
- 15.00 Документальный проект 16+
- 16.00 Информационная программа 112 16+
- 16.30 Новости 16+
- 17.00 Тайны Чапман 16+
- 18.00 Самые шокирующие гипотезы 16+
- 19.00 Информационная программа 112 16+
- 19.30 Новости 16+
- 20.00 **ПАРКЕР** (США, 2012) 16+



- Режиссер Тейлор Хэнфорд
В ролях: Джейсон Стэйтем, Дженифер Лопез, Майкл Чиклис, Ник Нолти, Эмма Бут, Мика Хауптман, Уенделл Пирс, Клифтон Коллинз-мл., Дэниэл Бернхард и др.
Паркер — Джейсон Стэйтем — известный в криминальных кругах профессиональный вор. По навезде друга и отца своей девушки он отправляется на ограбление ярмарки. Маскировавшись под клоунов, Паркер и его сообщники готовятся нанести удар. Грабители запланировали пожар, но ситуация вышла из-под контроля, и команде приходится бежать раньше времени. Это приводит к конфликту, и бывшие друзья пускают в Паркера пулю. Теперь он готовится жестоко отомстить предателям...
- 22.20 Водить по-русски 16+
- 23.00 Новости 16+
- 23.30 Неизвестная история 16+
- 00.30 **ОПАСНЫЙ БИЗНЕС** (Австралия — США — Мексика, 2018) 18+
- 02.30 **ПАРНИ СО СТВОЛАМИ** (США — Камбоджа, 2016) 16+
- 04.10 Территория заблуждений с Игорем Прокопенко 16+

- 05.00, 16.30, 20.30, 23.45 Самое яркое 16+
- 06.00 **МУЛЬТФИЛЬМЫ** 6+
- 07.55, 08.40, 22.30, 23.10 **ТАКАЯ РАБОТА** 16+
- 09.30, 10.30 Вкусно 360 12+
- 11.30 Самое вкусное 12+
- 12.00, 20.00 Новости 360
- 12.30, 13.20, 14.15 **МЕТОД ЛАВРОВОЙ** 16+
- 15.15 Чудо-Люда 12+
- 16.00 Все просто! 12+
- 18.20, 19.10 **МАРЬИНА РОЩА-2** 12+

В программе возможны изменения

1 КАНАЛ

- 05.00 Доброе утро
- 09.00 Новости
- 09.25 Доброе утро
- 09.50 Жизнь здорово! 16+
- 10.55 Модный приговор 6+
- 12.00 Новости (с субтитрами)
- 12.15 Время покажет 16+
- 14.10 Премьера. Гражданская оборона 16+
- 15.00 Новости (с субтитрами)
- 15.15 Давай поженимся! 16+
- 16.00 Мужское / Женское 16+
- 18.00 Вечерние новости (с субтитрами)
- 18.40 На самом деле 16+
- 19.45 Пусть говорят 16+
- 21.00 Время
- 21.30 **ТОБОЛ** [S] 16+
- 22.30 Вечерний Ургант [S] 16+
- 23.30 **ПОД ОДНОЙ КРЫШЕЙ** (Франция, 2017) [S] 16+

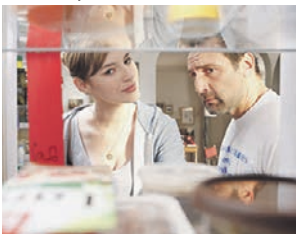

Режиссер Доминик Фарруджия
В ролях: Жиль Леллуш, Луиз Бургуан, Маню Пайе, Марилу Берри, Жюльен Буасселье др.
Дельфин и Иван разводятся. Сложная финансовая ситуация не позволяет Ивану обзавестись собственной жилплощадью, однако в он вспоминает, что ему принадлежат 20 процентов дома бывшей жены. Иван размещается в своей пятой части дома, в результате чего бывшим супругам предстоит познать радости вынужденного сосуществования...

- 01.10 Время покажет 16+
- 02.45 Наедине со всеми 16+
- 03.30 Модный приговор 6+
- 04.20 Давай поженимся! 16+
- 05.00 Мужское / Женское 16+

МОСКВА DOLOFINA ДОВЕРИЕ

- 06.20 Тайны кино
- 07.05 Раскрывая тайны звезд
- 07.50 Тайны кино
- 08.40 **ЗОЛУШКА** (СССР, 1947) 0+
- 10.05 Это было смешно
- 10.35 Тайны кино
- 11.30 Тайны забытых побед. Маршал побед
- 12.10, 02.05 Иллюстрированная история Российского государства Петр I
- 12.40 **СЛЕДСТВИЕ ВЕДУТ ЗНАТОКИ**
- 14.35 **ИНСПЕКТОР УГОЛОВНОГО РОЗЫСКА** (СССР, 1971) 12+
- 16.15 **ПОДКИДЫШ** (СССР, 1939) 0+
- 17.35 Звезды советского экрана
- 18.05 **ЧИСТО АНГЛИЙСКИЕ УБИЙСТВА**
- 20.00 **СЛЕДСТВИЕ ВЕДУТ ЗНАТОКИ**
- 21.40 **ИНСПЕКТОР УГОЛОВНОГО РОЗЫСКА** (СССР, 1971) 12+
- 23.15 Тайны кино
- 00.05 **ЧИСТО АНГЛИЙСКИЕ УБИЙСТВА**
- 01.40 Тайны забытых побед. Москва. Соблазнительное наклонение
- 03.20 Гонка изображений

РОССИЯ 1 РОССИЯ 1

- 05.00 Утро России
- 09.00 Вести. Местное время
- 09.30 Утро России
- 09.55 О самом главном 12+
- 11.00 Вести
- 11.30 Судьба человека с Борисом Корчевниковым 12+
- 12.40 60 минут с Ольгой Скабеевой и Евгением Поповым 12+
- 14.00 Вести
- 14.30 Вести. Местное время
- 14.55 **МОСКОВСКАЯ БОРЗАЯ** 12+
Став свидетельницей встречи Николая с учительницей его сына, Алевтина прекращает с ним всякое общение. Пыров отправляет ее в санаторий на отдых. В гаражном кооперативе найден труп некоего Варлама — насильника и убийцы, недавно освобожденного из тюрьмы. Основной версии следствия становится мстить родственников девушек, убитых Варламом. Попытка Максима выйти на убийцу Варлама через осведомителя тоже оказывается неудачной. По настоянию Пырова Алевтина уезжает в санаторий...

- 17.00 Вести
- 17.15 Андрей Малахов. Прямой эфир. 16+
- 18.40 60 минут с Ольгой Скабеевой и Евгением Поповым 12+
- 20.00 Вести
- 21.05 Вести. Местное время
- 21.20 **ЗОВИ МЕНЯ МАМОЙ** 12+
- 23.20 Вечер с Владимиром Соловьевым 12+
- 01.00 США-2020. Накануне. Фильм Михаила Таратуты 12+
- 01.55 **КАМЕНСКАЯ** 16+

НТВ

- 05.05 **МУХТАР. НОВЫЙ СЛЕД** 16+
- 06.00 Утро. Самое лучшее 16+
- 08.00 Сегодня
- 08.25 **МОРСКИЕ ДЬЯВОЛЫ. СМЕРЧ. СУДЬБЫ** 16+
- 10.00 Сегодня
- 10.25 **МОРСКИЕ ДЬЯВОЛЫ. СМЕРЧ. СУДЬБЫ** 16+
- 13.00 Сегодня
- 13.25 Чрезвычайное происшествие
- 14.00 Место встречи
- 16.00 Сегодня
- 16.25 ДНК 16+
- 18.30 **ПЕС** 16+
В номере отеля убит бизнесмен Алексей Винарский. Подозрение падает на жену бизнесмена Веру, которая может мстить ему за частые измены. Спустя некоторое время Веру убивают тем же самым способом. Оперативники начинают присматриваться к сыну Винарских, которому, согласно завещанию, должно отойти все состояние родителей. Но внезапные результаты экспертизы трупов погибших обескураживают сыщиков...
- 19.00 Сегодня
- 19.40 **ПЕС** 16+
- 21.20 **СКОРАЯ ПОМОЩЬ** 16+
- 23.35 Сегодня
- 23.45 Основано на реальных событиях 16+
- 01.15 **СМОТРИТЕЛЬ МАЯКА** 16+
- 04.00 Их нравы 0+
- 04.20 **КОМАНДА** 16+

ТВ ЦЕНТР

- 06.00 Настроение
- 08.15 Доктор И 16+
- 08.55 **ВЫСТРЕЛ В СПИНУ** (Мосфильм, 1979) 12+
Режиссер Владимир Чеботарев
В ролях: Лев Прыгунов, Михаил Волков, Игорь Охлупин, Александр Збруев, Лариса Удовиченко и др.
Писатель приезжает к старинному приятелю и случайно становится свидетелем преступления. Хозяин квартиры, боясь огласки, убивает гостя. Милиция начинает расследование. Преступник делает все возможное, чтобы направить следствие по ложному пути...
- 10.50 Любимое кино. Бриллиантовая рука 12+
- 11.30 События
- 11.50 Петровка. 38 16+
- 12.05 **КОЛОМБО** 12+
- 13.35, 05.30 Мой герой. Александра Никифорова 12+
- 14.30 События
- 14.50 Город новостей
- 15.05 **АННА-ДЕТЕКТИВЪ** 12+
- 16.55 Свадьба и развод. Филипп Киркоров и Алла Пугачева 16+
- 17.50 События
- 18.15 **РЫЦАРЬ НАШЕГО ВРЕМЕНИ** (Россия, 2019) 12+
- 22.00 Вести
- 22.35, 02.55 10 самых. Звездные отчимы 16+
- 23.05 Маркова и Мордюкова. Заклятые подруги 16+
- 00.00 События. 25-й час
- 00.35 Петровка. 38 16+
- 00.55 Прощание. Леонид Филатов 16+
- 01.35 Удар властью. Александр Лебедь 16+
- 02.15 Любимая игрушка рейхсфюрера СС 12+
- 03.25 **КОЛОМБО** 12+
- 04.35 Валерия. Не надо глянцевого фраз 6+

ДОМАШНИЙ

- 06.30, 05.10 По делам несовершеннолетних 16+
- 08.30 Давай разведемся! 16+
- 09.40 Тест на отцовство 16+
- 11.50 Реальная мистика 16+
- 12.55 Понять. Простить 16+
- 14.00 Порча. Проклятый автомобиль 16+
- 14.30 Знахарка 16+
- 15.00 **ВЕСЕННЕЕ ОБОСТРЕНИЕ** (Россия, 2014) 16+
- 19.00 **ЖЕНИТЬ НЕЛЬЗЯ ПОМИЛОВАТЬ** (Украина, 2017) 16+
Режиссер Владимир Мельниченко
В ролях: Сергей Колос, Людмила Ардельян, Виктор Сарайкин, Петр Крылов и др.
Павел Соловьев, расставаясь с очередной дамой, успокаивает ее дорогим подарком, и все довольны. Кроме мамы Павла. Она намерена его женить...
- 23.20 **ЖЕНСКИЙ ДОКТОР-3** 16+
- 01.20 Порча 16+
- 01.45 Понять. Простить 16+
- 02.40 Реальная мистика 16+
- 03.30 Тест на отцовство 16+
- 06.00 Домашняя кухня 16+
- 06.25 6 кадров 16+

РОССИЯ К КУЛЬТУРА

- 06.30 Новости культуры
- 06.35 Пешком... Москва Шехтеля
- 07.00 Новости культуры
- 07.05 Правила жизни
- 07.30 Новости культуры
- 07.35, 00.00, 18.10 Ступени цивилизации. Разгадка тайны пирамид. Мейдум
- 08.25 Легенды мирового кино. Михаил Астангов
- 08.50, 16.10 **СОЛНЕЧНЫЙ ВЕТЕР** (Экран, 1982)



- 10.00 Новости культуры
- 10.15 Наблюдатель
- 11.10, 00.50 XX век. Вас приглашает Клавдия Шульженко. 1983
- 12.25 Красивая планета. Германия
- 12.45 Когда восходит полуночное солнце. Михаил Ларионов
- 13.30 Игра в бисер с Игорем Волгиным. Михаил Шолохов
- 14.10 Кара Караев. Дорога
- 15.00 Новости культуры
- 15.05 Новости. Подробно. Книги
- 15.20 Пятое измерение. Авторская программа Ирины Антоновой
- 15.55 Первые в мире. Синтезатор Мурзина
- 17.25, 02.00 Сергей Стадлер и Симфонический оркестр Санкт-Петербурга. П. Чайковский. Музыка из балетов
- 19.00 Уроки русского. Чтения. Н. Тэффи. Жизнь и воротник. Бабушка доля. Читает Юлия Ауг
- 19.30 Новости культуры
- 19.45 Главная роль
- 20.05 Правила жизни
- 20.30 Спокойной ночи, малыши!
- 20.45 Искусственный отбор
- 21.30 Белая студия
- 22.10 **ТАЙНА ЭЙФЕЛЕВОЙ БАШНИ** (Франция, 2015) 18+
- 23.40 Новости культуры
- 02.40 Красивая планета. Румыния

ЗВЕЗДА

- 06.00 Сегодня утром 12+
- 08.00 Новости дня
- 08.25 Подлинная история русской революции 16+
- 10.00 Военные новости
- 10.05 Подлинная история русской революции 16+
- 13.00 Новости дня
- 13.15 Подлинная история русской революции 12+
- 14.00 Военные новости
- 14.05 Подлинная история русской революции 12+
- 18.00 Новости дня
- 18.30 Специальный репортаж 12+
- 18.50 Битва оружейников. Реактивные системы 12+
- 19.40 Легенды армии с Александром Маршалом. Фарит Шагалеев 12+
- 20.25 Улика из прошлого 16+
- 21.15 Новости дня
- 21.25 Открытый эфир 12+
- 23.05 Между тем с Натальей Метлиной 12+
- 23.40 **РОССИЯ МОЛОДАЯ** 6+
- 03.15 **ДВА ГОДА НАД ПРОПАСТЬЮ** (К/ст им. Довженко, 1966) 6+
- 04.50 Выдающиеся авиаконструкторы. Семен Лавочкин 12+

ТВ-3

- 06.00 **МУЛЬФИЛЬМЫ** 0+
- 09.30 Слепая 16+
- 10.05 Слепая 16+
- 10.40 Слепая 16+
- 11.15 Лучший пес 6+
- 12.25 Гадалка 16+
- 13.00 Гадалка 16+
- 13.35 Гадалка 16+
- 14.10 Гадалка 16+
- 14.45 Мистические истории 16+
- 15.45 Гадалка 16+
- 16.20 Гадалка 16+
- 16.55 Знаки судьбы 16+
- 17.25 Слепая 16+
- 18.00 Слепая 16+
- 18.30 **АВАНПОСТ** 16+
- 19.30 **АВАНПОСТ** 16+
- 20.30 **ГРИММ** 16+
- 21.15 **ГРИММ** 16+
- 22.10 **ГРИММ** 16+
- 23.00 **СВЕРХНОВАЯ** (США — Швейцария, 2000) 12+
- 01.15 **БАШНЯ. НОВЫЕ ЛЮДИ** 16+
- 02.00 **БАШНЯ. НОВЫЕ ЛЮДИ** 16+
- 02.45 **БАШНЯ. НОВЫЕ ЛЮДИ** 16+
- 03.30 **БАШНЯ. НОВЫЕ ЛЮДИ** 16+
- 04.15 **БАШНЯ. НОВЫЕ ЛЮДИ** 16+
- 05.00 **БАШНЯ. НОВЫЕ ЛЮДИ** 16+
- 05.30 **БАШНЯ. НОВЫЕ ЛЮДИ** 16+

СТС

- 06.00 Ералаш 0+
- 06.25 **СПИРИТ. ДУХ СВОБОДЫ** 6+
- 06.45 **ПРИКЛЮЧЕНИЯ ВУДИ И ЕГО ДРУЗЕЙ** 0+
- 07.35 **ОХОТНИКИ НА ТРОЛЛЕЙ** 6+
- 08.00 **ГОСТИ ИЗ ПРОШЛОГО** 16+
- 09.00 Уральские пельмени. Смехbook 16+
- 09.30 **БОРОНИНЫ** 16+ Субтитры
- 13.35 **ИВАНОВЫ-ИВАНОВЫ** 16+
- 18.30 **ГОСТИ ИЗ ПРОШЛОГО** 16+
- 19.00 **ГОСТИ ИЗ ПРОШЛОГО** 16+
- 20.00 **МАЛЕФИСЕНТА. ВЛАДЫЧИЦА ТЬМЫ** (США — Великобритания — Канада, 2019) 6+
Режиссер Хоаким Роннинг
В ролях: Анджелина Джоли, Эль Фаннинг, Харрис Дикинсон, Мишель Пфайффер, Сэм Райли, Чиветель Эджиофор, Эд Скрейн, Роберт Линдсей и др.
Прошло 5 лет после гибели короля Стефана и исцеления от проклятия, которое было наслано на принцессу Аврору. Теперь она правит объединенным королевством фей и людей, а Малефисента выступает защитницей Топких Болот. В соседнем королевстве Ольстед, где живут люди, Малефисенту считают злодейкой. В этом королевстве живет принц Филлип...
- 22.25 **БЕЛОСНЕЖКА. МЕСТЬ ГНОМОВ** (США — Канада, 2012) 12+
- 00.30 Русские не смеются 16+
- 01.30 **КЛАДБИЩЕ ДОМАШНИХ ЖИВОТНЫХ** (Канада — США, 2019) 18+
- 03.10 **СВАДЬБА ЛУЧШЕГО ДРУГА** (США, 1997) 12+
- 04.45 6 кадров 16+
- 05.20 **ДЮЙМОВОЧКА** 0+
- 05.50 Ералаш 0+

ПЕН ТВ

- 05.00 Территория заблуждений с Игорем Прокопенко 16+
- 06.00 Документальный проект 16+
- 07.00 С бодрым утром! 16+
- 08.30 Новости 16+
- 09.00 Неизвестная история 16+
- 10.00 Засекреченные списки 16+
- 11.00 Как устроен мир с Тимофеем Баженовым 16+
- 12.00 Программа 112 16+
- 12.30 Новости 16+
- 13.00 Загадки человечества с Олегом Шишкиным 16+
- 14.00 Невероятно интересные истории 16+
- 15.00 Засекреченные списки 16+
- 16.00 Программа 112 16+
- 16.30 Новости 16+
- 17.00 Тайны Чапман 16+
- 18.00 Самые шокирующие гипотезы 16+
- 19.00 Программа 112 16+
- 19.30 Новости 16+
- 20.00 **БЫСТРЕЕ ПУЛИ** (США, 2010) 16+



Режиссер Дж. Тиллман мл.
В ролях: Дуэйн Джонсон, Билли Боб Торнтон, Оливер Джексон-Коэн, Карла Гуджино, Мэгги Грэйс и др.
После мучительных десяти лет в тюрьме у Драйвера остается единственная цель: отомстить преступникам, которые жестоко убили его брата. Но его планы нарушают наемный убийца и ветеран-полицейский, каждый из которых имеет свою причину свести с ним счеты. Теперь Драйверу предстоит не только праскрыть важное преступление, но и остаться незамеченным...

- 21.55 Водить по-русски 16+
- 23.00 Новости 16+
- 23.30 Загадки человечества с Олегом Шишкиным 16+
- 00.30 **ЗАКОН НОЧИ** (США, 2016) 18+
- 02.45 Самые шокирующие гипотезы 16+
- 03.30 Тайны Чапман 16+
- 04.20 Территория заблуждений с Игорем Прокопенко 16+

360°

- 05.00, 16.30, 20.30, 23.45 Самое яркое 16+
- 06.00 **МУЛЬФИЛЬМЫ** 6+
- 07.55, 08.40, 22.30, 23.10 **ТАКАЯ РАБОТА** 16+
Команда молодых оперативников убийной отряда ГУВД расследует самые громкие преступления. Они молоды и амбициозны, и они сами выбрали такую работу...
- 09.30, 10.30 Вкусно 360 12+
- 11.30 Самое вкусное 12+
- 12.00, 20.00 Новости 360
- 12.30, 13.20, 14.20 **МЕТОД ЛАВРОВОЙ** 16+
- 15.15 Чудо-Люда 12+
- 16.00 Все просто! 12+
- 18.20, 19.10 **МАРЬИНА РОЩА-2** 12+

В программе возможны изменения

1 КАНАЛ

- 06.00 Новости
- 06.10 Россия от края до края 12+
- 06.30 **БУДЬТЕ МОИМ МУЖЕМ** (СССР, 1981) 6+
- 08.05 **УКРОТИТЕЛЬНИЦА ТИГРОВ** (СССР, 1954) 0+
- 10.00 Новости (с субтитрами)
- 10.15 **ПОЛОСАТЫЙ РЕЙС** (СССР, 1961) 12+
- 12.00 Новости (с субтитрами)
- 12.15 **СВАДЬБА В МАЛИНОВКЕ** (СССР, 1967) 0+
- 14.00 **ВЕСНА НА ЗАРЕЧНОЙ УЛИЦЕ** (СССР, 1956) 12+



Режиссеры: Феликс Миронер, Марлен Хуциев
В ролях: Николай Рыбников, Нина Иванова, Владимир Гуляев, Валентина Пугачева, Юрий Белов, Геннадий Юхтин и др.

Выпускница пединститута Татьяна Сергеевна приезжает по распределению в промышленный поселок преподавать в школе рабочей молодежи. Один из ее школьников, Александр Савченко, начинает открыто оказывать Татьяне знаки внимания, чем окончательно смущает девушку. Лучший сталевар завода, лхой красавец не привык к отказам женщин. Таня избегает настойчивого кавалера. Савченко, чувствуя себя униженным, бросает учебу. Идет весна, приходит весна, и постепенно Саша Савченко начинает понимать, что впервые испытывает настоящее, глубокое чувство...

- 15.50 Большой праздничный концерт [S] 12+
- 17.55 Музыкальный фестиваль Голосаций КиВиН-2020 [S] 16+
- 21.00 Время
- 21.30 **ТОБОЛ** [S] 16+
- 22.30 Большая игра 16+
- 23.30 Вечерний Ургант [S] 16+
- 00.10 Иммуитет. Шансы на выживание 12+
- 01.00 Наедине со всеми 16+
- 01.45 Модный приговор 6+
- 02.35 Давай поженимся! 16+
- 03.15 Мужское / Женское 16+

ДОВЕРИЕ

- 06.35 **МУЛЬТИУТРО**
- 08.50, 19.35 **ВА-БАНК** (Польша, 1981) 12+
- 10.30, 21.15 **ВА-БАНК 2, ИЛИ ОТВЕТНЫЙ УДАР** (Польша, 1984) 12+
- 12.05 Раскрывая тайны звезд
- 13.00 **СЛЕДСТВИЕ ВЕДУТ ЗНАТОКИ**
- 15.00, 22.55 **ЧИСТО АНГЛИЙСКОЕ УБИЙСТВО** (СССР, 1974) 12+
- 18.00, 01.45 **МЫШЕЛОВКА** (СССР, 1990) 16+
- 03.15 Раскрывая тайны звезд
- 04.00 Тайны кино
- 04.45 Раскрывая тайны звезд
- 05.30 Золотая рыбка

РОССИЯ 1

- 04.00 **ПРИЗРАК** (Россия, 2015) 6+
- 06.00 **ЛЮБОВЬ С ИСПЫТАТЕЛЬНЫМ СРОКОМ** (Россия, 2013) 12+
- 10.10 Сто к одному
- 11.00 Вести
- 11.30 **АБРИКОЛЬ** (Россия, 2019) 12+
- 17.00 Вести. День народного единства
- 17.30 Петросян-шоу. 16+
- 20.00 Вести
- 21.10 Вести. Местное время
- 21.30 **ХОЛОП** (Россия, 2019) 12+
- 23.40 **МИЛЛИАРД** (Россия, 2019) 12+
- 01.40 **НА РАЙОНЕ** (Россия, 2017) 16+
- 03.25 **ДАБЛ ТРАБЛ** (Россия, 2015) 12+

НТВ

- 05.05 **КАЛИНА КРАСНАЯ** (СССР, 1973) 12+
- 07.00, 08.25 **АФОНЯ** (СССР, 1975) 0+
- 08.00 Сегодня
- 09.25 **МОРСКИЕ ДЬЯВОЛЫ** 16+
- 10.00 Сегодня
- 10.25 **МОРСКИЕ ДЬЯВОЛЫ** 16+
- 10.55 **МОРСКИЕ ДЬЯВОЛЫ. СМЕРЧ. СУДЬБЫ** 16+
- 13.00 Сегодня
- 13.25 Обзор. Чрезвычайное происшествие
- 14.00 Место встречи
- 16.00 Сегодня
- 16.25 **БЕЛОЕ СОЛНЦЕ ПУСТЫНИ** (СССР, 1970) 0+



Режиссер Владимир Мотыль
В ролях: Анатолий Кузнецов, Спартак Мишулин, Кахи Кавсадзе, Павел Луспекаев, Раиса Куркина, Николай Годовиков, Татьяна Федотова, Галина Лучай, Муса Дудаев и др.
Действие фильма происходит в начале 1920-х годов на восточном берегу Каспийского моря. Гражданская война позади, но в Средней Азии еще орудут банды басмачей. Через пустыню домой, к любимой жене Катерине Матвеевне, направляется красноармеец Федор Сухов, но непредвиденные обстоятельства заставляют его повременить со столь желанным возвращением. Сначала ему приходится спасти от мучительной смерти местного жителя Саида, а потом — целый гарем бандита Абдуллы...

- 18.15 **ПЕС** 16+
- 19.00 Сегодня
- 19.40 **ПЕС** 16+
- 21.10 **СКОРАЯ ПОМОЩЬ** 16+
- 23.20 Сегодня
- 23.30 Поздняков 16+
- 23.40 Захар Прилепин. Уроки русского 12+
- 00.20 Мы и наука. Наука и мы 12+
- 01.20 **СМОТРИТЕЛЬ МАЯКА** 16+
- 03.55 Их нравы 0+
- 04.20 **КОМАНДА** 16+

ТВ ЦЕНТР

- 06.10 **РОДНЯ** (Мосфильм, 1981) 12+
- 08.05 Сергей Куприк. Россия — Родина моя! 6+
- 09.05 **ФИНИСТ — ЯСНЫЙ СОКОЛ** (К/ст им. Горького, 1975) 0+
- 10.25, 11.45 **СОЛДАТ ИВАН БРОВКИН** (К/ст им. Горького, 1955) 0+
- 11.30, 14.30, 22.15 События
- 12.35 **ИВАН БРОВКИН НА ЦЕЛИНЕ** (К/ст им. Горького, 1958) 12+
- 14.45 **СЕРЕЖКИ С САФИРАМИ** (Россия, 2020) 12+
Режиссер Алексей Праздников
В ролях: Татьяна Арнтгольц, Константин Стрельников, Семен Арзуманов и др.
Врач-физиотерапевт Ольга Соловьева в разводе и воспитывает сына-подростка. Однажды в ее кабинете появляется новый пациент — полковник запаса Михаил Зорин. Михаил очарован красотой Ольги и обращает внимание на ее сережки с сапфирами. Между Ольгой и Михаилом вспыхивают чувства. Однако сын уверен, что Михаил не тот, за кого себя выдает, и появился в их доме неспроста...
- 18.20 **КОМНАТА СТАРИННЫХ КЛЮЧЕЙ** (Россия, 2019) 12+
- 22.30 Приют комедиантов 12+
- 00.20 Галина Уланова. Земная жизнь богини 12+
- 01.15 Маркова и Мордюкова. Заклятые подруги 16+
- 01.55 Четыре жены Председателя Мао 12+
- 02.35 **ОБРАТНАЯ СТОРОНА ДУШИ** (Россия, 2020) 16+
- 05.30 Любимое кино. Бриллиантовая рука 12+

ДОМАШНИЙ

- 06.30 6 кадров 16+
- 06.55 Знахарка 16+
- 08.00 **ВОЗВРАЩЕНИЕ В ЭДЕМ** (Австралия — США, 1983) 16+
- 13.45 **ДЖЕЙН Эйр** (США — Великобритания, 1983) 16+
- 19.00 **ДОЛГИЙ СВЕТ МАЯКА** (Россия, 2019) 16+
- 23.30 **ЖЕНСКИЙ ДОКТОР-3** 16+
- 02.20 **ЖЕНИТЬ НЕЛЬЗЯ ПОМИЛОВАТЬ** (Украина, 2017) 16+
- 05.30 Жанна 16+
- 06.20 6 кадров 16+

КУЛЬТУРА

- 06.30 Царица небесная. Казанская икона Божией Матери
- 07.05 **КОНЕК-ГОРБУНОК** (Мосфильм, 1939)
- 08.20 **МИНИН И ПОЖАРСКИЙ** (Мосфильм, 1983)
- 10.05 Земля людей. Кумандинцы. Лебединый народ
- 10.35 **МЫ ИЗ ДЖАЗА** (Мосфильм, 1983)
- 12.00 Земля людей. Даргинцы. Сердце гор
- 12.30, 02.10 Страна птиц. Тетеревиный театр
- 13.10 Первые в мире. Радиоуправляемый самолет Ощепкова
- 13.25 Государственный академический хореографический ансамбль Березка имени Н. С. Надеждиной. Концерт в Государственном Кремлевском дворце
- 14.20 Земля людей. Хори-буряты. Хранители Алханая
- 14.50, 00.45 **УЛИЦА МОЛОДОСТИ** (Одесская к/ст, 1958)
- 16.15 Что ты сделал для Родины?
- 17.00 Земля людей. Заонежане. Былины северной Эллады
- 17.30 Большой балет
- 19.55 Кино о кино. Бег. Сны о России
- 20.35 **БЕГ** (Мосфильм, 1970)
- 23.45 Клуб 37

ЗВЕЗДА

- 05.30 **БОЛЬШАЯ СЕМЬЯ** (Ленфильм, 1954) 0+
- 07.30, 08.15 **АЛЕКСАНДР НЕВСКИЙ** (Мосфильм, 1938) 12+
- 08.00 Новости дня
- 09.55 Кремль-9. Галина Брежнева 12+
- 12.10 Кремль-9. Яков Сталин. Голгофа 12+
- 13.00 Новости дня
- 13.15 Кремль-9. Василий Сталин. Взлет 12+
- 14.05 Кремль-9. Василий Сталин. Падение 12+
- 14.55 Кремль-9. Смерть Сталина. Свидетели 12+
- 15.55 Кремль-9. Георгий Жуков. Охота на маршала 12+
- 16.50 Кремль-9. Коменданты 12+
- 18.00 Новости дня
- 18.15 Кремль-9. Дача Сталина. Секретный объект № 1 12+
- 19.00 **НЕСЛУЖЕБНОЕ ЗАДАНИЕ** (Россия, 2004) 12+
- 21.05 **ВЗРЫВ НА РАССВЕТЕ** (Россия, 2004) 12+
- 22.55 **РОССИЯ МОЛОДАЯ** 6+
- 03.00 **НОЧНОЙ ПАТРУЛЬ** (К/ст им. Горького, 1957) 12+
- 04.35 Фатеич и море 16+

ТВ-3

- 06.00 **МУЛЬТФИЛЬМЫ** 0+
- 10.00, 10.30, 11.00, 11.30, 12.00, 12.30, 13.00, 13.30, 14.00, 14.30, 15.00, 15.30, 16.00, 16.30, 17.00, 17.30, 18.00, 18.30, 19.00, 19.30 Слепая 16+
- 20.00 **МОИМИ ГЛАЗАМИ** 16+
- 04.30, 05.15 **НАВИГАТОР** 16+

СТС

- 06.00 Ералаш 0+
- 06.25, 06.45, 07.40 **МУЛЬТСЕРИАЛЫ** 6+
- 08.05 **СВАДЬБА ЛУЧШЕГО ДРУГА** (США, 1997) 12+
- 10.15 **БЕЛОСНЕЖКА. МЕСТЬ ГНОМОВ** (США — Канада, 2012) 12+
- 12.20 **МАЛЕФИСЕНТА** (США — Великобритания, 2014) 12+
- 14.15 **МАЛЕФИСЕНТА. ВЛАДЫЧИЦА ТЬМЫ** (США — Великобритания — Канада, 2019) 6+
- 16.35 **ТОР. РАГНАРЕК** (США — Австралия, 2017) 16+
- 19.05 **ХРАБРАЯ СЕРДЦЕМ** 6+
- 21.00 **КРАСАВИЦА И ЧУДОВИЩЕ** (США, 2017) 16+



Режиссер Билл Кондон
В ролях: Эмма Уотсон, Дэн Стивенс, Люк Эванс, Джош Гад, Кевин Клайн, Хэтти Моракэн, Хейдн Гвин и др.
Принц Адам отличился самовлюбленностью и эгоизмом, от которого страдало все его королевство. Но однажды он поплатился за свое поведение — волшебница наложила на него страшное проклятие и превратила в чудовище. Теперь у принца есть одна возможность снять чары — его искренне должна полюбить девушка...

- 23.35 **ЗВЕЗДА РОДИЛАСЬ** (США, 2018) 18+
- 02.10 **ПОСЛЕ ЗАКАТА** (США, 2004) 12+
- 03.40 Шоу выходного дня 16+
- 04.25 6 кадров 16+
- 05.20 **ПРИКЛЮЧЕНИЯ ЗАПЯТОЙ И ТОЧКИ** 0+
- 05.35 **ХВОСТЫ** 0+
- 05.50 Ералаш 0+

РЕН ТВ

- 05.00 Территория заблуждений с Игорем Прокопенко 16+
- 05.40 Документальный проект 16+
- 06.30 **ИВАН ЦАРЕВИЧ И СЕРЫЙ ВОЛК** 0+
- 08.05 **ИВАН ЦАРЕВИЧ И СЕРЫЙ ВОЛК 2** 0+
- 09.25 **ИВАН ЦАРЕВИЧ И СЕРЫЙ ВОЛК 3** 6+
- 10.55 **ИВАН ЦАРЕВИЧ И СЕРЫЙ ВОЛК 4** 6+
- 12.35 **АЛЕША ПОПОВИЧ И ТУГАРИН ЗМЕЙ** 12+
- 14.10 **ДОБРЫНЯ НИКИТИЧ И ЗМЕЙ ГОРЫНЫЧ** 0+
- 15.30 **ИЛЬЯ МУРОМЦ И СОЛОВЕЙ-РАЗБОЙНИК** 6+
- 17.05 **ТРИ БОГАТЫРЯ И ШАМАХАНСКАЯ ЦАРИЦА** 12+
- 18.35 **ТРИ БОГАТЫРЯ НА ДАЛЬНИХ БЕРЕГАХ** 0+
- 20.00 **ТРИ БОГАТЫРЯ: ХОД КОНЕМ** 6+
- 21.25 **ТРИ БОГАТЫРЯ И МОРСКОЙ ЦАРЬ** 6+
Богатыри решают съездить в Китай за зубом дракона — символом мудрости и силы. В это же время князь Киевский отправляется на прогулку вместе с конем Юлием за сокровищами морского царя, чтобы пополнить казну. Да вот только морской царь решил жениться — и для этого... утопил Киев...
- 23.00 **ТРИ БОГАТЫРЯ И ПРИНЦЕССА ЕГИПТА** 6+
- 00.20 **ТРИ БОГАТЫРЯ И НАСЛЕДНИЦА ПРЕСТОЛА** 6+
- 01.50 **САДКО** 6+
- 03.10 Самые шокирующие гипотезы 16+
- 03.55 Тайны Чапман 16+
- 04.45 Военная тайна с Игорем Прокопенко 16+

360° 360

- 05.00, 10.00, 12.30, 23.35 Самое яркое 16+
- 07.30 **МУЛЬТФИЛЬМЫ** 6+
- 09.05 Вкусно 360 12+
- 10.30, 10.45, 11.00, 11.20, 11.30, 11.45 **УДАЛЕНКА** 12+
- 12.00, 20.00 Новости 360
- 13.25, 14.20, 15.05, 15.55, 16.45, 17.30, 18.25, 19.10 **ЗАЩИТНИЦА** 16+
- 20.30 **НЕРЕАЛЬНАЯ ЛЮБОВЬ** 12+
- 21.55 **30 СВИДАНИЙ** 16+

Частности НА ПРАВАХ РЕКЛАМЫ

Медицинские услуги

Вывод из запоя
лечение и реабилитация
Выезд врача нарколога на дом
8-800-250-567-1
ИМЕЮТСЯ ПРОТИВОПОКАЗАНИЯ
ПРОКОНСУЛЬТИРУЙТЕСЬ СО СПЕЦИАЛИСТОМ
ООО «Сальве Вита». Лиц. ЛО-23-01-005450

Туризм и отдых

Тверькурорт
Рождественские каникулы в КАРАЧАРОВО
Конаковский район Тверской области
8 (495) 784-06-84
8-800-200-48-45

Социальные услуги РЕКЛАМА

ПЕНСИОНЕРАМ!

- до 4 000 000 рублей сразу
- до 30 000 рублей ежемесячно
- помощь по дому
- патронаж

ПО ДОГОВОРУ РЕНТЫ

Бакунинская улица, дом 58, стр. 1 (метро Бауманская)

25 лет стабильной работы! **ЖИЛСОЦГАНТИЯ** Наш сайт: zsg.ru/renta
«Жилсоцгантия» является непосредственным плательщиком аренды

8 (495) 626 45 55

В программе возможны изменения

1 КАНАЛ

- 05.00, 09.25 Телеканал Добро утро
- 09.00, 03.00 Новости
- 09.50 Жить здорово! 16+
- 10.55 Модный приговор 6+
- 12.00, 15.00 Новости (с субтитрами)
- 12.15 Время покажет 16+
- 14.10 Гражданская оборона 16+
- 15.15 Давай поженимся! 16+
- 16.00 Мужское / Женское 16+
- 18.00 Вечерние новости (с субтитрами)
- 18.40 На самом деле 16+
- 19.45 Пусть говорят 16+
- 21.00 Время
- 21.30 **ТОБОЛ** [S] 16+
- 22.30 Док-ток 16+
- 23.30 Вечерний Ургант [S] 16+
- 00.10 Иммуитет. Токсины 12+
- 01.10 Время покажет 16+
- 02.45, 03.05 Наедине со всеми 16+
- 03.35 Мужское / Женское 16+

МОСКВА DOVERIE

- 06.05: 07.35 Раскрывая тайны звезд
- 06.50, 08.20, 11.00 Тайны кино
- 09.10 **КОРОЛЬ ДРОЗДОБОРОД** (ГДР, 1965) 0+
- 10.30 Это было смешно
- 11.50 Тайны забытых побед. Москва. Сослагательное наклонение
- 12.20 Иллюстрированная история Российского государства. Елизавета
- 12.55 **СЛЕДСТВИЕ ВЕДУТ ЗНАТОКИ**
- 14.45 **SOS НАД ТАЙГОЙ** (СССР, 1976) 12+
- 16.00 **СТАРИК ХОТТАБЫЧ** (СССР, 1956) 0+



- Режиссер Геннадий Казанский. В ролях: Николай Волков, Алексей Литвинов, Геннадий Худяков и др. 12-летний московский школьник Волька, купаясь в Москве-реке, находит древний запечатанный сосуд. Любопытство настолько сильно, что при первом же удобном случае Волька вскрывает его, и из сосуда появляется сказочный джинн — Гассан Абдурахман ибн Хоттаб. За то, что Волька спас его от двухтысячелетнего заточения, он исполнит любые желания...
- 17.35 Звезды советского экрана
 - 18.05, 23.45 **ЧИСТО АНГЛИЙСКИЕ УБИЙСТВА**
 - 19.55 **СЛЕДСТВИЕ ВЕДУТ ЗНАТОКИ**
 - 21.40 **SOS НАД ТАЙГОЙ** (СССР, 1976) 12+
 - 22.55 Раскрывая мистические тайны
 - 01.20 Тайны забытых побед. Москва. Сослагательное наклонение
 - 01.45 Иллюстрированная история Российского государства. Елизавета
 - 02.10 Тайны кино
 - 02.55 Гонка изображений

РОССИЯ 1 РОССИЯ 1

- 05.00 Утро России
- 09.00 Вести. Местное время
- 09.30 Утро России
- 09.55 О самом главном 12+
- 11.00, 14.00, 17.00, 20.00 Вести
- 11.30 Судьба человека с Борисом Корчевниковым 12+
- 12.40 60 минут. Ток-шоу с Ольгой Скабеевой и Евгением Поповым 12+
- 14.30, 21.05 Вести. Местное время
- 14.55 **РЕЦЕПТЫ СЕМЕЙНОГО СЧАСТЬЯ** 12+
- 17.15 Андрей Малахов. Прямой эфир 16+
- 18.40 60 минут. Ток-шоу с Ольгой Скабеевой и Евгением Поповым 12+
- 21.20 **ОТ ПЕЧАЛИ ДО РАДОСТИ** (Россия, 2020) 12+ Режиссер Эдуард Парри В ролях: Федор Добронравов, Инга Оболдина, Ирина Пегова, Иван Добронравов, Виктор Добронравов, Алексей Ведерников и др. *Крепкая и дружная семья Трифоновых — рабочая династия, которая всю жизнь трудится на вертолетном заводе. Владимир Трифонов — глава семьи, передовик труда, победитель заводских конкурсов художественной самодеятельности — простой человек с добрым сердцем. Все в его семье было хорошо, пока не пришла беда: младший сын Пашка влюбился в Любу Звонареву — женщину намного старше себя, да еще и с тремя детьми! Мать Паши — Надя не смогла смириться с такой новосткой. Владимир вынужден вмешаться и попросить Любу прекратить отношения с его сыном. Но разве можно построить жизнь другого человека по своим правилам, не разрушив при этом его счастье и судьбу?..*

- 23.20 Вечер с Владимиром Соловьевым 12+
- 02.20 **РЕЦЕПТЫ СЕМЕЙНОГО СЧАСТЬЯ** 12+
- 04.05 **ГРАЖДАНИН НАЧАЛЬНИК** 16+

НТВ НТВ

- 05.05 **МУХТАР. НОВЫЙ СЛЕД** 16+
- 06.00 Утро. Самое лучшее 16+
- 08.00 Сегодня
- 08.25 **МОРСКИЕ ДЬЯВОЛЫ. СМЕРЧ. СУДЬБЫ** 16+
- 10.00 Сегодня
- 10.25 **МОРСКИЕ ДЬЯВОЛЫ. СМЕРЧ. СУДЬБЫ** 16+
- 13.00 Сегодня
- 13.25 Обзор. Чрезвычайное происшествие
- 14.00 Место встречи
- 16.00 Сегодня
- 16.25 ДНК 16+
- 18.30 **ПЕС** 16+
- 19.00 Сегодня
- 19.40 **ПЕС** 16+
- 21.20 **СКОРАЯ ПОМОЩЬ** 16+
- 23.35 Сегодня
- 23.45 ЧП. Расследование 16+
- 00.15 Крутая история с Татьяной Митковой 12+
- 01.05 **СМОТРИТЕЛЬ МАЯКА** 16+
- 03.50 Их нравы 0+
- 04.20 **КОМАНДА** 16+

TBU ТВ ЦЕНТР

- 06.00 Настроение
- 08.10 Доктор И 16+
- 08.40 **СОЛДАТ ИВАН БРОВКИН** (К/ст. им. Горького, 1955) 0+
- 10.35 Леонид Харитонов. Отвергнутый кумир 12+
- 11.30, 14.30, 17.50 События
- 11.50 Петровка, 38 16+
- 12.05 **КОЛОМБО** 12+
- 13.40 Мой герой. Андрей Лукьянов 12+
- 14.50 Город новостей
- 15.05 **АННА-ДЕТЕКТИВ** 12+
- 16.55 Свадьба и развод. Александр Абдулов и Ирина Алферова 16+
- 18.10 **НЕЖНЫЕ ЛИСТЯ, ЯДОВИТЫЕ КОРНИ** (Россия, 2019) 12+ Режиссер Руслан Паушу В ролях: Евгений Пронин, Алексей Вакулов, Светлана Смирнова-Кацагаджиева, Полина Войченко и др. *Жена Сергея Бабкина Маша получает приглашение от одноклассницы Светы Rogoziной на встречу школьных подруг в подмосковном пансионате. Маше не очень хочется ехать, ведь у нее, как и у большинства учениц класса, о школе остались тяжелые воспоминания. И виной тому именно Rogoзина, королева класса. Но любопытство берет верх над детскими травмами, и повзрослевшие школьницы съезжаются в пансионат. Маша почти сразу начинает жалеть о своем решении: атмосфера девичника напоминает давно забытые школьные денечки — интриги, намеки, ошущение зловещей угрозы... На этот раз ощущение не обманывает. Бывшую королеву класса нашли убитой в ее номере, а подозревания падают на Машу...*

- 22.00 События
- 22.35 Обложка. Вторые леди 16+
- 23.05 Личный фронт красных маршалов 12+
- 00.00 События. 25-й час
- 00.35 Петровка, 38 16+
- 00.55 Хроники московского быта. Игра в самоубийцу 12+
- 01.35 Дикие деньги. Владимир Брынчалов 16+
- 02.15 Ясновидящий Хануссен. Стрелочник судьбы 12+
- 03.00 Обложка. Вторые леди 16+
- 03.25 **КОЛОМБО** 12+
- 04.40 Леонид Харитонов. Отвергнутый кумир 12+
- 05.20 Мой герой. Андрей Лукьянов 12+

ДОМАШНИЙ

- 06.30 По делам несовершеннолетних 16+
- 08.00 Давай разведемся! 16+
- 09.10, 04.30 Тест на отцовство 16+
- 11.20 Реальная мистика. Проклятая дорога 16+
- 12.25, 02.50 Понять. Простить 16+
- 13.30, 01.55 Порча 16+
- 14.00, 02.25 Знахарка 16+
- 14.30 **ДОЛГИЙ СВЕТ МАЯКА** (Россия, 2019) 16+
- 19.00 **НАРУШЕНИЕ ПРАВИЛ** (Россия, 2015) 16+
- 23.00 **ЖЕНСКИЙ ДОКТОР-3** 16
- 03.40 Реальная мистика 16+
- 06.10 6 кадров 16+

РОССИЯ К КУЛЬТУРА

- 06.30, 07.00, 07.30, 10.00, 15.00, 19.30 Новости культуры
- 06.35 Пешком... Москва мемориальная
- 07.05 Правила жизни
- 07.35, 18.05, 00.00 Ступени цивилизации. Женщины-воительницы. Викинги
- 08.25 Легенды мирового кино. Вивьен Ли
- 08.50, 16.10 **СОЛНЕЧНЫЙ ВЕТЕР** (Экран, 1982))
- 10.15 Наблюдатель
- 11.10 XX век. Думаем, спорим, обсуждаем. 1963
- 12.15 **БЕГ** (Мосфильм, 1970)
- 13.50 Роман в камне. Польша. Вилянувский дворец
- 14.15 Отрицательный? Обаятельный! Неразгаданный Владимир Кенигсон
- 15.05 Новости. Подробно. ТЕАТР
- 15.20 Пряничный домик. Солнечный камень
- 15.50 Первые в мире. Парашют Котельникова
- 17.20, 01.50 Валерий Гергиев, Даниил Трифонов и Симфонический оркестр Мариинского театра. П. Чайковский. Концерт № 1 для фортепиано с оркестром
- 19.00 Уроки русского. ЧТЕНИЯ. А. Фет. Кактус. Читает Даниил Спиваковский
- 19.45 Главная роль. Евгения Некрасова. Сестрамам. О тех, кто будет маяться
- 20.30 Спокойной ночи, малыши!
- 20.45 80 лет со дня рождения королеву класса нашли убитой в ее номере, а подозревания падают на Машу!
- 21.30 Знигма. Фазыл Сай
- 22.10 **ТАЙНА ГРАНД-ОПЕРА** (Франция, 2015) 16+
- 23.40 Новости культуры
- 00.50 XX век. Думаем, спорим, обсуждаем. 1963
- 02.30 Роман в камне. Польша. Вилянувский дворец

★ ЗВЕЗДА

- 06.00 Сегодня утром 12+
- 08.00, 13.00, 18.00, 21.15 Новости дня
- 08.25, 18.00 Специальный репортаж 12+
- 08.45, 10.05, 13.25, 14.05 **РАЗВЕДЧИЦЫ** 16+
- 10.00, 14.00 Военные новости
- 18.50 Битва оружейников. Бронированные поезда 12+
- 19.40 Легенды телевидения. Сергей Капица 12+
- 20.25 Код доступа 12+
- 21.25 Открытый эфир 12+
- 23.05 Между тем с Натальей Метлиной 12+
- 23.40 **НА ВОЙНЕ КАК НА ВОЙНЕ** (Ленфильм, 1968) 12+
- 01.25 **ЭТО БЫЛО В РАЗВЕДКЕ** (к/ст. им. Горького, 1968) 6+
- 02.55 **ПРАВДА ЛЕЙТЕНАНТА КЛИМОВА** (Ленфильм, 1981) 12+
- 04.20 **БЕЛЫЙ ВОРОН** (Мосфильм, 1980) 12+

ТВ-3 ТВ-3

- 06.00 **МУЛЬФИЛЬМЫ** 0+
- 09.30, 10.05, 10.40, 17.25, 18.00 Слепая 16+
- 11.15 Вернувшиеся 16+
- 12.25, 13.00, 13.35, 14.10, 15.45, 16.20 Гадалка 16+
- 14.45 Мистические истории 16+
- 16.55 Знаки судьбы 16+
- 18.30, 19.30, 20.30, 21.15, 22.10 **ГРИММ** 16+
- 23.00 **СХВАТКА** (США, 1995) 16+ Режиссер Майкл Манн В ролях: Аль Пачино, Роберт Де Ниро, Вэл Килмер, Том Сайзмор и др. *Во время дерзкого нападения на инкассаторскую машину, перевозящую облигации крупной нефтяной компании, член банды под предводительством Нила МакКолли случайно убивает охранника, превращая дело об ограблении в расследование убийства. Так начинается схватка титанов — игрока с жизнью МакКолли и негибсаемого детектива Вина Ханна, готового на все, чтобы остановить очередное готовящееся преступление...*
- 02.15, 03.00, 03.45, 04.30, 05.15 **ДЕЖУРНЫЙ АНГЕЛ** 16+

СТС СТС

- 06.00 Ералаш 0+
- 06.25 **СПИРИТ. ДУХ СВОБОДЫ** 6+
- 06.45 **ПРИКЛЮЧЕНИЯ ВУДИ И ЕГО ДРУЗЕЙ** 0+
- 07.35 **ОХОТНИКИ НА ТРОЛЛЕЙ** 6+
- 08.00, 19.00 **ГОСТИ ИЗ ПРОШЛОГО** 16+
- 09.00 Уральские пельмени. Смехbook 16+
- 09.30 **ВОРОНИНЫ** 16+
- 13.35 **ИВАНОВЫ-ИВАНОВЫ** 16+
- 20.00 **ГНЕВ ТИТАНОВ**



- (Испания — США, 2012) 16+ Режиссер Джонатан Либесман В ролях: Сэм Уоррингтон, Лиам Нисон, Рэйф Файнс, Эдгар Рамирес и т.д. *Через десять лет после победы над морским чудовищем Кракеном Персей живет спокойной жизнью деревенского рыбака. Его навещает Зевс и рассказывает, что боги, ослабленные нехваткой человеческой любви и преданности, теряют контроль над заключенными в тюрьму титанами...*
- 21.55 **БИТВА ТИТАНОВ** (США — Великобритания — Австралия, 2010) 16+
 - 23.55 Русские не смеются 16+
 - 00.55 **ФАВОРИТКА** (Ирландия — Великобритания — США, 2018) 18+
 - 03.00 **ГРЯЗНЫЕ ТАНЦЫ** (США, 1987) 12+
 - 04.30 6 кадров 16+
 - 05.20 **МУЛЬФИЛЬМ** 0+
 - 05.50 Ералаш 0+

РЕН ТВ РЕН ТВ

- 05.00 Военная тайна с Игорем Прокопенко 16+
- 06.00 Документальный проект 16+
- 07.00 С бодрым утром! 16+
- 08.30, 12.30, 16.30, 19.30, 23.00 Новости 16+
- 09.00, 13.00 Между Востоком и Западом: куда идет Россия? 16+
- 12.00, 16.00, 19.00 Информационная программа 112 16+
- 17.00, 03.00 Тайны Чапман 16+
- 18.00 Самые шокирующие гипотезы 16+
- 20.00 **МЕХАНИК: ВОСКРЕШЕНИЕ** (Франция — США, 2016) 16+ Режиссер Деннис Ганзель В ролях: Джейсон Стэйтем, Джессика Альба, Томми Ли Джонс и др. *Артура Бишоп, давно оставившего свое криминальное ремесло, вынуждают снова вступить в игру. Чтобы похитители вернули его возлюбленную, он должен сделать то, что у него получается лучше всего: от него требуется совершить три убийства, идеально обставленных как несчастные случаи...*
- 21.55 Смотреть всем! 16+
- 23.30 Загадки человечества с Олегом Шишкиным 16+
- 00.30 **МЕХАНИК** (США, 2010) 18+



- Режиссер Деннис Ганзель В ролях: Джейсон Стэйтем, Бен Фостер, Тони Голдуин, Дональд Сазерленд и др. *Артур Бишоп — механик, высокопрофессиональный безукоризненный киллер, который всегда работает по правилам — чисто и без следов. Такая работа требует полного самообладания и беспристрастности, и в своем деле ему нет равных. Бишоп всегда работал один, но ему пришлось стать наставником молодого и отчаянного Стива. Методичный профессионал и импульсивный ученик теперь на пару устраняют проблемы, но рано или поздно они сойдутся в смертельной схватке...*
- 02.10 Самые шокирующие гипотезы 16+
 - 04.35 Военная тайна с Игорем Прокопенко 16+

360° 360

- 05.00, 16.30, 20.30, 23.45 Самое яркое 16+
- 06.00 **МУЛЬФИЛЬМЫ** 6+
- 07.55, 08.40, 22.30, 23.10 **ТАКАЯ РАБОТА** 16+
- 09.30, 10.30 Вкусно 360 12+
- 11.30 Самое вкусное 12+
- 12.00, 20.00 Новости 360
- 12.30, 13.20, 14.20 **МЕТОД ЛАВРОВОЙ-2** 16+
- 15.20 Чудо-Люда 12+
- 16.00 Все просто! 12+
- 18.20, 19.10 **МАРЬИНА РОЩА-2** 12+

В программе возможны изменения

1 КАНАЛ

05.00 Телеканал Доброе утро
 09.00 Новости
 09.25 Телеканал Доброе утро
 09.50 Жизнь здорово! 16+
 10.55 Модный приговор 6+
 12.00 Новости (с субтитрами)
 12.15 Время покажет 16+
 14.10 Гражданская оборона 16+
 15.00 Новости (с субтитрами)
 15.15 Давай поженимся! 16+
 16.00 Мужское / Женское 16+
 18.00 Вечерние новости (с субтитрами)
 18.40 Человек и закон с Алексеем Пимановым 16+
 19.45 Поле чудес 16+
 21.00 Время
 21.30 Голос [S] 12+
 23.30 Вечерний Ургант [S] 16+
 00.25 Звуки улиц: Новый Орлеан — город музыки [S] 16+
 01.55 Наедине со всеми 16+
 02.40 Модный приговор 6+
 03.30 Давай поженимся! 16+
 04.10 Мужское / Женское 16+

РОССИЯ 1

05.00 Утро России
 09.00 Вести. Местное время
 09.30 Утро России
 09.55 О самом главном 12+
 11.00 Вести
 11.30 Судьба человека с Борисом Корчевниковым 12+
 12.40 60 минут 12+
 14.00 Вести
 14.30 Вести. Местное время
 14.55 **РЕЦЕПТЫ СЕМЕЙНОГО СЧАСТЬЯ** 12+
 17.00 Вести
 17.15 Андрей Малахов. Прямой эфир 16+
 18.40 60 минут 12+
 20.00 Вести
 21.05 Вести. Местное время
 21.20 Юморина-2020 16+
 00.40 **МИЛЛИАРД** (Россия, 2019) 12+
 02.35 **ДУЭЛЯНТ** (Россия, 2016) 12+

ТВ ЦЕНТР

06.00 Настроение
 08.10 Юрий Гальцев. Обалдеть! 12+
 09.15 **СЕРЕЖКИ С САПОФИРАМИ** (Россия, 2020) 12+
 11.30 События
 11.50 **СЕРЕЖКИ С САПОФИРАМИ** (Россия, 2020) 12+
 13.35 Мой герой. Елена Полякова 12+
 14.30 События
 14.50 Город новостей
 15.05 **АННА-ДЕТЕКТИВЪ** 12+
 16.55 Семейные драмы. Несчастный кинобрак 12+
 17.50 События
 18.10 **ТЕМНАЯ СТОРОНА СВЕТА** (Россия, 2018) 12+
 20.00 **ТЕМНАЯ СТОРОНА СВЕТА-2** (Россия, 2020) 12+
 22.00 В центре событий с Анной Прохоровой
 23.10 **ВОЗВРАЩЕНИЕ** (Россия, 2012) 16+
 01.05 Владимир Ленин. Прыжок в революцию 12+
 01.45 Личный фронт красных маршалов 12+
 02.25 Петровка. 38 16+
 02.40 **ТРИ ДНЯ НА ЛЮБОВЬ** (Россия, 2017) 12+
 04.20 Мой герой 12+
 05.00 В центре событий с Анной Прохоровой 16+

КУЛЬТУРА

06.30 07.00 07.30 15.00 23.00
 Новости культуры
 06.35 Пешком...
 07.05 Правила жизни
 07.35 Черные дыры. Белые пятна
 08.15 Легенды мирового кино
 08.40 **СОЛНЕЧНЫЙ ВЕТЕР** (Экран, 1982)
 10.00 Новости культуры
 10.20 **АНТОН ИВАНОВИЧ СЕРДИТСЯ** (Ленфильм, 1941)
 11.55 Открытая книга
 12.25 **БЕГ** (Мосфильм, 1970)
 14.05 Судьба подвижника. Сергей Дягилев
 15.05 Письма из провинции
 15.35 Энигма. Фазыл Сай
 16.15 Первые в мире
 16.30 **СОЛНЕЧНЫЙ ВЕТЕР** (Экран, 1982)
 17.50 01.05 Владимир Спиваков и Национальный филармонический оркестр России. П. Чайковский. Симфония №6 Патетическая
 18.45 Борис Брунов. Его Величество Конференсье
 19.30 Новости культуры
 19.45 Юбилей Аллы Суриковой. Кино о кино. Человек с бульвара Капуцинов
 20.25 **ЧЕЛОВЕК С БУЛЬВАРА КАПУЦИНОВ** (Мосфильм, 1987)
 22.05 2 Верник 2
 23.20 **ХАРМС** (Россия, 2016)
 02.00 Искатели
 02.45 Икар и мудрецы

ТВ-3

06.00 **МУЛЬФИЛЬМЫ 0+**
 09.30 Слепая 16+
 11.15 Новый день 12+
 11.50 Гадалка 16+
 14.45 Вернувшиеся 16+
 15.45 Гадалка 16+
 17.00 Миллион на мечту 16+
 18.15 Слепая 16+
 19.30 **ВАРКРАФТ** (США — Япония — Канада — Китай, 2016) 16+
 22.00 **СОЛДАТ** (США — Великобритания, 1998) 16+
 00.00 **КАПИТАН ЗУМ: АКАДЕМИЯ СУПЕРГЕРОЕВ** (США, 2006) 12+
 01.30 Места Силы 16+
 03.00 Вокруг Света 16+

РЕН ТВ

05.00 Военная тайна с Игорем Прокопенко 16+
 06.00 Документальный проект 16+
 07.00 С бодрым утром! 16+
 08.30 Новости 16+
 09.00 День русских героев 16+
 12.00 Информационная программа 112 16+
 12.30 Новости 16+
 13.00 День русских героев 16+
 16.00 Информационная программа 112 16+
 16.30 Новости 16+
 17.00 Тайны Чапман 16+
 18.00 Самые шокирующие гипотезы 16+
 19.00 Информационная программа 112 16+
 19.30 Новости 16+
 20.00 Язычники 21 века 16+
 21.00 **ПЕРЕВОЗЧИК** (Франция — США, 2002) 16+
 Режиссер Луи Лeterье, Кори Юэнь
 В ролях: Джейсон Стэйтем, Шу Ци, Мэтт Шульце, Франсуа Берлеан, Рик Янг
Фрэнк Мартин перевозит любые грузы по французскому Средиземноморью и делает свою работу быстро и качественно. Недостатка в клиентах нет, ведь он всегда неукоснительно соблюдает три правила: не меняет условий сделки, не спрашивает никаких имен и никогда не заглядывает в багаж. Но однажды, перевозя груз, Фрэнк обнаруживает...
 22.50 **ПЕРЕВОЗЧИК 2** (Франция — США, 2005) 16+
 00.30 **ПЕРЕВОЗЧИК 3** (Франция — США — Украина, 2008) 16+
 02.15 **ВУЛКАН** (США, 1997) 16+
 03.50 Невероятно интересные истории 16+

МОСКВА

06.50 Раскрывая тайны звезд
 07.35 Тайны кино
 08.25 Песни нашего кино
 08.55 **СТАРИК ХОТТАБЫЧ** (СССР, 1956) 0+
 10.20 Тайны кино
 11.15 Тайны забытых побед. Москва. Сослагательное наклонение
 11.45 Иллюстрированная история Российского государства. Екатерина II
 12.15 **СЛЕДСТВИЕ ВЕДУТ ЗНАТОКИ**
 14.25 **ЧЕЛОВЕК С БУЛЬВАРА КАПУЦИНОВ** (СССР, 1987) 12+
 16.15 **КОРОЛЬ ДРОЗДОБОРОД** (ГДР, 1965) 0+
 17.35 Золотая рыбка
 18.05 **ЧИСТО АНГЛИЙСКИЕ УБИЙСТВА**
 19.55 **СЛЕДСТВИЕ ВЕДУТ ЗНАТОКИ**
 22.00 **ЧЕЛОВЕК С БУЛЬВАРА КАПУЦИНОВ** (СССР, 1987) 12+
 23.45 Раскрывая мистические тайны
 00.30 **ЧИСТО АНГЛИЙСКИЕ УБИЙСТВА**
 02.05 Тайны забытых побед. Обелиск во Вселенной
 02.30 Иллюстрированная история Российского государства. Екатерина II
 03.00 Тайны кино
 03.45 Гонка изображений

МУХТАР. НОВЫЙ СЛЕД 16+
 Алептина Волконская, бабушка стажера Шурика, обвиняется в непредумышленном убийстве вора-рецидивиста Слепакова. По версии следствия, женщина убила вора, проникшего в ее квартиру, но не признается в этом. Волконская утверждает, что обнаружила оглушенного ударом Слепакова на лестничной площадке и вызвала скорую, в которой тот скончался...
 06.00 Утро. Самое лучшее 16+
 08.00 Сегодня
 08.25 **МОРСКИЕ ДЬЯВОЛЫ. СМЕРЧ. СУДЬБЫ** 16+
 10.00 Сегодня
 10.25 **МОРСКИЕ ДЬЯВОЛЫ. СМЕРЧ. СУДЬБЫ** 16+
 13.00 Сегодня
 13.25 Обзор. Чрезвычайное происшествие
 14.00 Место встречи
 16.00 Сегодня
 16.25 ДНК 16+
 17.25 Жди меня 12+
 18.20 **ПЕС** 16+
 19.00 Сегодня
 19.40 **ПЕС** 16+
 21.20 **СКОРАЯ ПОМОЩЬ** 16+
 23.20 Своя правда с Романом Бабаяном 16+
 01.15 Квартирный вопрос 0+
 02.15 **БЕЛОЕ СОЛНЦЕ ПУСТЫНИ** (СССР, 1970) 0+
 03.35 **КОМАНДА** 16+

ДОМАШНИЙ

06.30 6 кадров 16+
 06.35 По делам несовершеннолетних 16+
 08.05 Давай разведемся! 16+
 09.15 Тест на отцовство 16+
 11.25 Реальная мистика. Пришитый жених 16+
 12.30 Понять. Простить 16+
 13.35 Порча. Волосы 16+
 14.05 Знахарка 16+
 14.45 Сила в тебе 16+
 15.00 **НАРУШЕНИЕ ПРАВИЛ** (Россия, 2015) 16+
 19.00 **БЫЛО У ОТЦА ДВА СЫНА** (Украина, 2017) 16+
 23.20 Про здоровье 16+
 23.35 **СВОДНЫЕ СЕСТРЫ** (Россия — Польша — Украина, 2016) 16+
 01.45 Порча 16+
 02.15 Знахарка 16+
 02.40 Понять. Простить 16+
 03.30 Реальная мистика 16+
 04.20 По делам несовершеннолетних 16+
 05.10 Давай разведемся! 16+
 06.00 Домашняя кухня 16+
 06.25 6 кадров 16+

ЗВЕЗДА

06.00, 08.20 **РАЗНЫЕ СУДЬБЫ** (К/ст. им. М. Горького, 1956) 12+
 08.00, 13.00 Новости дня
 08.45, 10.05, 13.20 **РАЗВЕДЧИЦЫ** 16+
 10.00 Военные новости
 13.40, 14.05 **СМЕРШ. ЛЕГЕНДА ДЛЯ ПРЕДАТЕЛЯ** 16+
 14.00 Военные новости
 18.00 Новости дня
 18.40 **КОМАНДИР СЧАСТЛИВОЙ ЩУКИ** (Мосфильм, 1972) 12+
 20.55 **СУМКА ИНКАССАТОРА** (Ленфильм, 1977) 0+
 21.15 Новости дня
 21.25 **СУМКА ИНКАССАТОРА** (Ленфильм, 1977) 0+
 23.10 Десять фотографий. Вячеслав Никонов 6+
 00.00 **СИЦИЛИАНСКАЯ ЗАЩИТА** (Ленфильм, 1980) 6+
 01.45 **АЛЕКСАНДР НЕВСКИЙ** (Мосфильм, 1938) 12+
 03.30 **БОЛЬШАЯ СЕМЬЯ** (Ленфильм, 1954) 0+

СТС

06.00 Ералаш 0+
 06.25 **СПИРИТ. ДУХ СВОБОДЫ** 6+
 06.45 **ПРИКЛЮЧЕНИЯ ВУДИ И ЕГО ДРУЗЕЙ** 0+
 07.35 **ОХОТНИКИ НА ТРОЛЛЕЙ** 6+
 08.00 **ГОСТИ ИЗ ПРОШЛОГО** 16+
 09.00 **ГРЯЗНЫЕ ТАНЦЫ** (США, 1987) 12+
 11.00 **ИЛЛЮЗИИ ПОЛЕТА** (США, 2005) 16+
 12.55 Уральские пельмени 16+
 20.00 Русские не смеются 16+
 21.00 **ЧЕРНАЯ ПАНТЕРА** (США, 2018) 16+
 Режиссер Райан Куглер
 В ролях: Чедвик Боузман, Майкл Б. Джордан, Лупита Нионго, Данай Гурира
 Тысячелетия назад пять африканских племен воювали за метеорит, содержащий вибранум, — уникальный металл, способный поглощать вибрацию. Один из воинов проглотил траву, которая была поражена металлом, и обрел сверхчеловеческие способности. Он стал первой Черной Пантерой и объединил все племена в одно королевство — Ваканда...
 23.40 **ГНЕВ ТИТАНОВ** (Испания — США, 2012) 16+
 01.35 **БИТВА ТИТАНОВ** (США — Великобритания — Австралия, 2010) 16+
 03.15 **ДЕСЯТЬ ПРИЧИН МОЕЙ НЕНАВИСТИ** (США, 1999) 0+
 04.40 6 кадров 16+
 05.20 **КОШКИН ДОМ** 0+
 05.50 Ералаш 0+

360°

05.00, 16.40, 20.30, 23.45 Самое яркое 16+
 06.00 **МУЛЬФИЛЬМЫ** 6+
 07.55, 08.40, 22.30, 23.10 **ТАКАЯ РАБОТА** 16+
 09.30, 10.30 Вкусно 360 12+
 11.30 Самое вкусное 12+
 12.00, 20.00 Новости 360
 12.30, 13.25, 14.20 **МЕТОД ЛАВРОВОЙ-2** 16+
 15.20 Чудо-люда 12+
 16.10 Все просто! 12+
 18.20, 19.10 **МАРЬИНА РОЩА-2** 12+

Дом | Строительство | Ремонт

На правах рекламы

НОВАЯ ЖИЗНЬ СТАРОГО ОКНА
 шведская технология

устраним теплопотери на 90%
 избавим от сквозняков шума и пыли за 1 день!

только до 1.11.2020 г. скидки 20%
 без выходных

КОМПАНИЯ «ОКОННЫЙ ДРУГ», OKON-DRUG.RU
8 (495) 720-51-35

ДЕРЕВООБРАБАТЫВАЮЩИЙ КОМБИНАТ

ДВЕРИ МЕЖКОМНАТНЫЕ И ВХОДНЫЕ ДЕРЕВЯННЫЕ И СТАЛЬНЫЕ

РЕКЛАМА

✂ ЗАМЕР • ДОСТАВКА • УСТАНОВКА

СКИДКИ до 30%
 ВETERANAM, НОВОСЕЛАМ, СТАРШЕМУ ПОКОЛЕНИЮ БОЛЕЕ 500 МОДЕЛЕЙ от ПРОСТЫХ до ЭЛИТНЫХ

Для ветеранов и людей с ограниченными возможностями действует специальная программа «НАРОДНЫЕ ДВЕРИ»

ЗАМЕНА ЗАМКОВ

8 (495) 208-03-88

ОКНА ДАРОМ!

Рассрочку предоставляет ИП Храмов А.С.

11 500 р. 14 500 р. 15 500 р.

ВСЕ ЦЕНЫ УКАЗАНЫ ПОД КЛЮЧ

РАССРОЧКА. Без предоплаты.

СКИДКИ

В ПОДАРОК НАТЯЖНЫЕ ПОТОЛКИ, ВХОДНЫЕ ДВЕРИ, ОБШИВКА БАЛКОНОВ
СТЕКЛОПАКЕТ MF! okna-v-moskve.com

НАРУЖНИЕ ОТКОСЫ В ПОДАРОК* ЖАЛЮЗИ РЕМОНТ ОКОН

8 (495) 222-00-13
8 (985) 222-00-13

В программе возможны изменения

1 КАНАЛ

- 06.00 Телеканал Доброе утро. Суббота
- 09.00 Умницы и умники 12+
- 09.45 Слово пастыря 0+
- 10.00 Новости (с субтитрами)
- 10.15 101 вопрос взрослому 12+
- 11.10 Видели видео? 6+
- 12.00 Новости (с субтитрами)
- 12.15 Видели видео? 6+
- 13.55 На дачу! с Наташей Барбье 6+
- 15.10 Угадай мелодию [S] 12+
- 15.55 Кто хочет стать миллионером? с Дмитрием Дибровым 12+
- 17.25 Ледниковый период [S] 0+
- 21.00 Время
- 21.20 Сегодня вечером 16+
- 23.00 УГЛЕРОД (Франция — Бельгия, 2017) [S] 18+



- 00.55 Наедине со всеми 16+
- 01.40 Модный приговор 6+
- 02.30 Давай поженимся! 16+
- 03.10 Мужское / Женское 16+

МОСКВА **ДОВЕРИЕ**

- 07.55 МУЛЬТИУТРО
- 08.55 Вера. Надежда. Любовь
- 09.20 ОПЕКУН (СССР, 1970) 12+
- 10.55 ЗА ПРЕКРАСНЫХ ДАМ! (СССР, 1989) 16+
- 12.05 Раскрывая тайны звезд
- 13.00 СЛЕДСТВИЕ ВЕДУТ ЗНАТОКИ
- 14.40 ВСТРЕТИМСЯ У ФОНТАНА (СССР, 1976) 12+
- 16.10 ТЫ — МНЕ, Я — ТЕБЕ (СССР, 1976) 12+
- 17.45 ДАВАЙ ПОЖЕНИМСЯ (СССР, 1982) 12+
- 19.10 БЕРЕГИТЕ ЖЕНЩИН (СССР, 1981) 12+
- 21.35 ЗА ПРЕКРАСНЫХ ДАМ! (СССР, 1989) 16+
- 22.55 ДЕВУШКА С ГИТАРОЙ (СССР, 1957) 12+
- 00.30 Раскрывая тайны звезд
- 01.15 Тайны кино
- 02.00 Раскрывая тайны звезд
- 02.50 Тайны кино
- 03.35 Раскрывая тайны звезд
- 04.20 Тайны кино
- 05.05 Раскрывая тайны звезд

ОТВЕТЫ НА КРОССВОРД И СКАНВОРД

Кроссворд
 по горизонтали: 4. Прикуп; 8. Кон-
 юр; 9. Сырля; 10. Перламутр; 15. Непри-
 ямики; 16. Енисей; 17. Жонглер; 18. Самсон;
 20. Нарды; 23. Вето; 24. Тура; 25. Икона.
 по вертикали: 1. Номер; 2. Актура; 3. Трава; 5. Рост; 6. Кипит; 7. Пляж; 9. Сноубордист; 11. Книга; 12. Актер; 13. Шефство; 14. Диван; 15. Народ; 19. Напка; 21. Чужбина; 22. Равноли-
 тель; 27. Выдра; 28. Клас; 31. Де-
 Май; Кама.
Сканворд
 по горизонтали: Дурак; Пшено.
 по вертикали: 1. Кукла; 2. Актриса; 3. Брас; 35. Спорт; 40. Сборы; 41. Улица; 42. Копилка; 44. Нектар; 46. Замыкание; 47. Коль; 48. Ходынский; 49. Тень; 50. Реплика; 51. Миска; 52. Персонаж; 53. Брас; 55. Спорт; 56. Тело; 57. Каше; 58. Тупица; 59. Личико; 60. Олимпиада; 61. Олимп; 62. Кукла; 63. Пшено; 64. Рывок; 65. Рывок; 66. Рывок; 67. Рывок; 68. Рывок; 69. Рывок; 70. Рывок; 71. Рывок; 72. Рывок; 73. Рывок; 74. Рывок; 75. Рывок; 76. Рывок; 77. Рывок; 78. Рывок; 79. Рывок; 80. Рывок; 81. Рывок; 82. Рывок; 83. Рывок; 84. Рывок; 85. Рывок; 86. Рывок; 87. Рывок; 88. Рывок; 89. Рывок; 90. Рывок; 91. Рывок; 92. Рывок; 93. Рывок; 94. Рывок; 95. Рывок; 96. Рывок; 97. Рывок; 98. Рывок; 99. Рывок; 100. Рывок.

ОТВЕТЫ НА ЗАГАДКИ

1. Гирлянда; 2. Трипка; 3. Перчатка; 4. Свитер; 5. Куртка.

РОССИЯ 1 **РОССИЯ 1**

- 05.00 Утро России. Суббота
- 08.00 Вести. Местное время
- 08.20 Местное время. Суббота
- 08.35 По секрету всему свету
- 09.00 Всероссийский потреби-
 тельский проект Тест 12+
- 09.25 Пятеро на одного
- 10.10 Сто к одному
- 11.00 Вести
- 11.30 Юмор! Юмор! Юмор!!! 16+
- 12.30 Доктор Мясников 12+
- 13.35 ОТ ПЕЧАЛИ ДО РАДОСТИ (Россия, 2020) 12+
- 15.40 ХОЛОП (Россия, 2019) 12+
- 18.00 Привет, Андрей! Вечернее шоу Андрея Малахова 12+
- 20.00 Вести в субботу
- 21.00 ЧУЖАЯ СЕСТРА (Россия, 2020) 12+
 Режиссер Андрей Селиванов
 В ролях: Яна Гурьянова,
 Марина Коняшкина и др.
*Когда Дуня бросает муж,
 она понимает, что оста-
 лась совсем одна: ее мать
 умерла, а отца, известного
 авиастроителя Михаи-
 ла Столярова, она толком
 и не знала. Дуня родилась
 на стороне, а у него
 в Москве все это время
 была другая семья...*
- 21.05 СИЛА ЛЮБВИ (Россия, 2014) 12+

НТВ **НТВ**

- 05.05 ЧП. Расследование 16+
- 05.30 СВОЙ СРЕДИ ЧУЖИХ,
 ЧУЖОЙ СРЕДИ СВОИХ (Россия, 1974) 0+
- 07.25 Смотр 0+
- 08.00, 10.00, 16.00 Сегодня (СССР, 1989) 16+
- 08.20 Готовим с Алексеем Зимин-
 ным 0+
- 08.45 Кто в доме хозяин? 12+
- 09.25 Едим дома 0+
- 10.20 Главная дорога 16+
- 11.00 Живая еда с Сергеем Мало-
 земовым 12+
- 12.00 Квартирный вопрос 0+
- 13.00 НашПотребНадзор 16+
- 14.00 Поедем, поедим! 0+
- 15.00 Своя игра 0+
- 16.20 Следствие вели 16+
- 18.00 По следу монстра 16+
- 19.00 Центральное телевидение
 с Вадимом Такменевым
- 20.20 Ты не поверишь! 16+
- 21.20 Секрет на миллион. Юрий
 Куклачев 16+
- 23.25 Международная пиорама
 с Тиграном Кеосаяном 16+
- 00.15 Квартирник НТВ у Маргули-
 са. Группа Элизуиум 16+
- 01.35 Дачный ответ 0+
- 02.30 Октябрь LIVE 12+

ТВЦ **ТВ ЦЕНТР**

- 06.00 КАК ВАС ТЕПЕРЬ
 НАЗЫВАТЬ? (Мосфильм, 1965) 16+
- 08.00 Православная энцикло-
 педия 6+
- 08.25 Полезная покупка 16+
- 08.30 ИВАН БРОВКИН
 НА ЦЕЛИНЕ (К/ст им. Горького, 1958) 12+
- 10.35 Юрий Яковлев. Я хулиганил
 не только в кино 12+
- 11.30 События
- 11.45 ЗОЛОТАЯ МИНА (Ленфильм, 1977) 0+
 Режиссер Евгений Татарский
 В ролях: Михаил Глузский,
 Евгений Киндинов и др.
*Особо опасный преступник
 бежит из тюрьмы, делает
 пластическую операцию
 и устремляется к кладу,
 который когда-то спря-
 тал его отец. По следу
 неуловимого рецидивиста
 идет бригада уголовного
 розыска во главе с полков-
 ником Зарубиным...*
- 14.30 АННА-ДЕТЕКТИВ-2 16+
- 22.00 События
- 22.15 Право знать! 16+
- 23.45 90-е. Сердце Ельцина 16+
- 00.35 Прощание. Сергей
 Доренко 16+
- 01.20 Слон против осла 16+
- 01.50 Свадьба и развод. Евгения
 Добровольская и Михаил
 Ефремов 16+
- 02.30 Свадьба и развод. Филипп
 Киркоров и Алла Пугаче-
 ва 16+
- 03.10 Свадьба и развод. Алек-
 сандр Абдулов и Ирина
 Алферова 16+
- 03.50 Семейные драмы. Несчаст-
 ный кинобрак 12+
- 04.30 Юрий Гальцев. Обалдеть! 12+

ДОМАШНИЙ

- 06.30 6 кадров 16+
- 06.40 НЕ ТОРОПИ ЛЮБОВЬ (Россия, Украина, 2008) 16+
- 08.55, 11.00 ЗДРАВСТВУЙТЕ
 ВАМ! (Россия, Украина,
 2007) 16+
- 10.55 Жить для себя 16+
- 11.10, 01.50 НЕ ОТПУСКАЙ (Украина, 2020) 16+
- 19.00 ЛЮБОВЬ ПРОТИВ
 СУДЬБЫ 16+
- 22.45 Сила в тебе 16+
- 23.00 Скажи: нет! 18+
- 00.05 ГЛАВНОЕ — УСПЕТЬ (Украина, 2007) 16+
- 05.00 Эффект Матроны 16+
- 05.50 Домашняя кухня 16+
- 06.15 6 кадров 16+

Хотите, чтобы ваша новость попала в газету?

Тогда присылайте ее на электронную почту nedelya@vm.ru

Самые интересные новости мы обязательно опубликуем

РОССИЯ К **КУЛЬТУРА**

- 06.30 Лазарь Лагин Старик Хот-
 табыч в программе Библий-
 ский сюжет
- 07.05 Приключения Буратино
- 08.15 ЧЕЛОВЕК С БУЛЬВАРА
 КАПУЦИНОВ (Мосфильм,
 1987)
- 09.55 Обыкновенный концерт
 с Эдуардом Эфириным
- 10.20 Святые Кремля
- 10.50 МОЙ ЛЮБИМЫЙ КЛОУН (Мосфильм, 1986)
- 12.15 Пятое измерение. Автор-
 ская программа Ирины
 Антоновой
- 12.45 Черные дыры. Белые пятна
- 13.25 Рысь — крупным планом
- 14.20 К 175-летию Русского гео-
 графического общества.
 Ехал грека. Путешествие
 по наступающей России.
 Заповедник
- 15.05 ПОЕЗД ИДЕТ
 НА ВОСТОК (Мосфильм, 1947)
- 16.45 Энциклопедия загадок.
 Таинственный остров Веры
- 17.15 Международный этниче-
 ский фестиваль Музыка
 наших сердец
- 19.40 ЗЕЛЕНЫЙ ФУРГОН (Одесская к/ст, 1983)
- 22.00 Агора. Ток-шоу с Михаилом
 Швыдким
- 23.00 Джейкоб Кольер. Концерт
 на международном джазо-
 вом фестивале во Вьенне
- 00.00 КАРАВАДЖО (Великобритания,
 1986) 18+
- 01.40 Рысь — крупным планом
- 02.30 Шпионские страсти. Вели-
 колепный Гоша

ЗВЕЗДА

- 05.20 НА ВОЙНЕ
 КАК НА ВОЙНЕ (Ленфильм, 1968) 12+
- 06.55 ПОХИЩЕНИЕ САВОЙИ (Болгария, Польша, СССР,
 1979) 12+
- 08.00 Новости дня
- 08.15 ПОХИЩЕНИЕ САВОЙИ (Болгария, Польша, СССР,
 1979) 12+
- 09.00 Легенды цирка с Эдгардом
 Запашным. Дрессировщица
 Татьяна Машенко 6+
- 09.30 Легенды кино.
 Ия Саввина 6+
- 10.15 Загадки века с Сергеем
 Медведевым. Обмен дипло-
 матами 12+
- 11.05 Улика из прошлого. Золо-
 тая лихорадка в СССР:
 по следам самородка 16+
- 11.55 Не факт! 6+
- 12.30 Круиз-контроль. Гроз-
 ный — Хой 6+
- 13.00 Новости дня
- 13.15 Специальный репортаж 12+
- 13.35 СССР. Знак качества с Гари-
 ком Сукачевым 12+
- 14.25 Морской бой 6+
- 15.35 Призраки острова Матуа 12+
- 16.50 12 жизней Отто Шмидта 12+
- 18.00 Новости дня
- 18.10 Задело! с Николаем
 Петровым
- 18.25 ПОЗЫВНОЙ СТАЯ-2 16+
- 20.30 ПОЗЫВНОЙ СТАЯ-2 16+
- 22.35 ПОЗЫВНОЙ СТАЯ-2 16+
- 00.30 КОМАНДИР СЧАСТЛИ-
 ВОЙ ЩУКИ (Мосфильм,
 1972) 12+
- 02.20 РАЗНЫЕ СУДЬБЫ (К/ст им. Горького,
 1956) 12+
- 04.00 СУМКА ИНКАССАТОРА (Ленфильм, 1977) 0+

ТВ-3 **ТВ-3**

- 06.00 МУЛЬФИЛЬМЫ 0+
- 09.00 Рисуем сказки 0+
- 09.15 МУЛЬФИЛЬМЫ 0+
- 10.00 СОКРОВИЩА БЕТХОВЕНА (США, 2014) 0+
- 12.00 Лучший пес 6+
- 13.00 БЕГУЩИЙ В ЛАБИРИН-
 ТЕ: ИСПЫТАНИЕ ОГНЕМ (США, 2015) 16+
- 15.45 ВАРКРАФТ (США, Япония,
 Канада, Китай, 2016) 16+
- 18.00 КРЕДО УБИЙЦЫ (США, Франция, Гонконг,
 Великобритания, 2016) 16+
- 20.15 СУДЬЯ ДРЕДД (США,
 ЮАР, Великобритания,
 Индия, 2012) 16+
- 22.15 РАЙОН № 9 (США, 2009) 16+
- 00.30 СХВАТКА (США, 1995) 16+
- 03.15 Тайные знаки 16+
- 04.00 Тайные знаки 16+
- 04.45 Тайные знаки 16+
- 05.30 Тайные знаки 16+

СТС **СТС**

- 06.00 Ералаш 0+
- 06.20 ПРИКЛЮЧЕНИЯ ВУДИ
 И ЕГО ДРУЗЕЙ 0+
- 06.35 ТРОЛЛИ. ПРАЗДНИК
 ПРОДОЛЖАЕТСЯ! 6+
- 07.00 ТРИ КОТА 0+
- 07.30 ТОМ И ДЖЕРРИ 0+
- 08.00 ЛЕКС И ПЛУ. КОСМИЧЕ-
 СКИЕ ТАКСИСТЫ 6+
- 08.25 Шоу Уральских
 пельменей 16+
- 09.00 ПроСТО кухня 12+
- 10.00 СКАЗКИ ШРЭКОВА
 БОЛОТА 6+
- 10.05 ХРАБРАЯ СЕРДЦЕМ 6+
- 12.00 Детки-предки 12+
- 13.00 Шоу Уральских
 пельменей 16+
- 13.25 КРАСАВИЦА
 И ЧУДОВИЩЕ (США, 2017) 16+
- 16.00 ЧЕРНАЯ ПАНТЕРА (США, 2018) 16+
- 18.40 СУПЕРСЕМЕЙКА-2 6+
- 21.00 КАПИТАН МАРВЕЛ (США — Австралия, 2019) 16+
 Режиссеры: Анна Боден,
 Райан Флек
 В ролях: Бри Ларсон,
 Сэмюэл Л. Дженсон, Бен
 Менделсон, Джуд Лоу,
 Аннетт Бенинг, Джимон
 Хонсу, Ли Пейс, Лашана
 Линч, Джемма Чан, Кларк
 Грегг и др.
*1995 год. Хала, столица
 Империи Кри. Уже много
 веков идет ожесточенная
 война между крии и скрул-
 лами, расой метаморфов.
 Во время миссии по спасе-
 нию разведчика крии член
 элитного разведыватель-
 ного отряда Звездная сила
 Верс оказывается захва-
 ченной командиром скрул-
 лов Талосом и подвергает-
 ся исследованиям, целью
 которых является поиск
 в подосознании Верс коорди-
 нат сверхсветового двига-
 теля...*

- 21.25 ПРИНЦ ПЕРСИИ:
 ПЕСКИ ВРЕМЕНИ (США, 2010) 12+
- 23.40 ХРОНИКИ РИДДИКА:
 ЧЕРНАЯ ДЫРА (США, 2000) 16+
- 01.40 ХОЗЯИН МОРЕЙ:
 НА КРАЮ ЗЕМЛИ (США, 2003) 12+
- 03.45 Тайны Чапман 16+
- 05.00, 14.00, 23.25 Самое
 яркое 16+
- 07.00 МУЛЬФИЛЬМЫ 6+
- 08.00 Будни
- 09.00, 10.00, 11.05
 Вкусно 360 12+
- 12.00, 20.00 Новости 360
- 12.30 Чудо-Люда 12+
- 14.35, 15.25, 16.25, 17.10, 18.10,
 19.05 МЕТОД ЛАВРОВОЙ 16+
- 20.30 ОПАСНЫЕ
 ГАСТРОЛИ 0+
- 22.00 ВЕРТИКАЛЬ 0+

ПЕН ТВ **ПЕН ТВ**

- 05.00 Невероятно интересные
 истории 16+
- 07.50 КРЕПОСТЬ: ЩИТОМ
 И МЕЧОМ 6+
- 09.15 Минтранс 16+
- 10.15 Самая полезная
 программа 16+
- 11.15 Военная тайна с Игорем
 Прокопенко 16+
- 15.20 Засекреченные списки.
 Невероятное очевидно! 13
 необъяснимых новостей 16+
- 17.20 УЧЕНИК ЧАРОДЕЯ (США, 2010) 12+



Режиссер Джон Тертлтауб
 В ролях: Николас Кейдж,
 Джей Барушель, Альфред
 Молина, Тереза Палмер,
 Тоби Кеббелл, Омар Бенсон
 Миллер, Моника Беллуччи,
 Элис Крайдж и др.
*Чародей Бальтазар Блэйк
 пытается защитить Нью-
 Йорк от своего старого
 врага Максима Хорвата —
 злобного колдуна с самыми
 черными планами. Однако
 маг чувствует, что
 не справится один.
 Ему очень нужен помощ-
 ник. По странному стече-
 нию обстоятельств его
 учеником становится
 неудачник Дэйв, который
 не уверен в себе и боится
 перемен в жизни. Ему пона-
 добится собрать в кулак
 все мужество, чтобы
 пережить обучение, спа-
 сти город и освободить
 девушку...*

- 19.25 ПОСЛЕДНИЙ ОХОТНИК
 НА ВЕДЬМ (США —
 Китай — Канада, 2015) 16+



- 21.25 ПРИНЦ ПЕРСИИ:
 ПЕСКИ ВРЕМЕНИ (США, 2010) 12+
- 23.40 ХРОНИКИ РИДДИКА:
 ЧЕРНАЯ ДЫРА (США, 2000) 16+
- 01.40 ХОЗЯИН МОРЕЙ:
 НА КРАЮ ЗЕМЛИ (США, 2003) 12+
- 03.45 Тайны Чапман 16+

360° **360**

- 05.00, 14.00, 23.25 Самое
 яркое 16+
- 07.00 МУЛЬФИЛЬМЫ 6+
- 08.00 Будни
- 09.00, 10.00, 11.05
 Вкусно 360 12+
- 12.00, 20.00 Новости 360
- 12.30 Чудо-Люда 12+
- 14.35, 15.25, 16.25, 17.10, 18.10,
 19.05 МЕТОД ЛАВРОВОЙ 16+
- 20.30 ОПАСНЫЕ
 ГАСТРОЛИ 0+
- 22.00 ВЕРТИКАЛЬ 0+

В программе возможны изменения

1 КАНАЛ

- 04.15 **ИЩИТЕ ЖЕНЩИНУ** (СССР, 1982) 0+
- 06.00 **Новости**
- 06.10 **ИЩИТЕ ЖЕНЩИНУ** (СССР, 1982) 0+
- 06.55 **Играй, гармонь любимая!** 12+
- 07.40 **Часовой** [S] 12+
- 08.10 **Здоровье** 16+
- 09.20 **Непутевые заметки** с Дм. Крыловым 12+
- 10.00 **Новости** (с субтитрами)
- 10.15 **Жанна Бадоева в проекте-путешествии Жизнь других** [S] 12+
- 11.15 **Видели видео?** 6+
- 12.00 **Новости** (с субтитрами)
- 12.15 **Видели видео?** 6+
- 13.55 **БАТАЛЬОН** (Россия, 2015) [S] 12+
- 16.20 **Лев Лещенко, Самоцветы, Ялла, Песняры и другие** в юбилее ансамбля Ариэль [S] 12+
- 18.00 **Горячий лед. Фигурное катание. Кубок России 2020. Женщины.** Короткая программа. Прямой эфир [S]
- 19.00 **Три аккорда** [S] 16+
- 21.00 **Время**
- 22.00 **МЕТОД 2** [S] 16+
- 00.00 **ЛЕВ** (Франция, 2003) [S] 12+ Режиссер Жозе Пинеиро В ролях: Ален Делон, Анушка Делон, Орнелла Мути, Хайно Ферч, Пугла Селупело, Эрнест Ндлову, Петер Хубене и др. *Джон Буллит — егерь одного из самых больших заповедников в Африке. Все дни он проводит в саванне, отслеживая местных браконьеров. Его тринадцатилетняя дочка Патрисия с детства дружит со львом по кличке Кинг, ставшим для девочки единственным верным другом. Жена Джона, Сибил, мечтает, чтобы дочь уехала учиться в Европу и увидела другую жизнь — насыщенную яркими эмоциями и событиями. Надежды матери возрастают, когда в их поселке появляется журналист из Парижа Жульен...*
- 01.50 **Наедине со всеми** 16+
- 02.35 **Модный приговор** 6+
- 03.25 **Давай поженимся!** 16+
- 04.05 **Мужское / Женское** 16+

МОСКВА **ДОВЕРИЕ**

- 06.00 **МУЛЬТИУТРО**
- 09.45 **БЕРЕГИТЕ ЖЕНЩИН** (СССР, 1981) 12+
- 12.05 **Раскрывая тайны звезд**
- 13.00 **СЛЕДСТВИЕ ВЕДУТ ЗНАТОКИ** 16+
- 17.40 **ДЕВУШКА С ГИТАРОЙ** (СССР, 1957) 12+
- 19.25 **ОПЕКУН** (СССР, 1970) 12+
- 20.55 **ДАВАЙ ПОЖЕНИМСЯ** (СССР, 1982) 12+
- 22.20 **ВСТРЕТИМСЯ У ФОНТАНА** (СССР, 1976) 12+
- 23.50 **ТЫ — МНЕ, Я — ТЕБЕ** (СССР, 1976) 12+
- 01.20 **Раскрывая тайны звезд**
- 02.05 **Тайны кино**
- 02.50 **Раскрывая тайны звезд**
- 03.35 **Тайны кино**
- 04.20 **Раскрывая тайны звезд**
- 05.05 **Тайны кино**

РОССИЯ 1

- 04.20 **ДВА МГНОВЕНИЯ ЛЮБВИ** (Россия, 2013) 12+
- 06.00 **Я БУДУ РЯДОМ** (Россия, 2013) 12+
- 08.00 **Местное время.** Воскресенье
- 08.35 **Устами младенца**
- 09.20 **Когда все дома с Тимуром Кизяковым**
- 10.10 **Сто к одному**
- 11.00 **Вести**
- 11.15 **Парад юмора** 16+
- 13.10 **ЛЕГЕНДА № 17** (Россия, 2013) 12+
- 15.50 **СНЕЖНАЯ КОРОЛЕВА** (Россия, 2019) 12+



Режиссер Павел Мальков В ролях: Александра Власова, Алексей Шильников, Кристина Кузьмина, Александра Булычева, Артур Ваха и др. *Егор и Аня счастливы и собираются пожениться. Они молодые артисты детского провинциального театра, Кай и Герда в спектакле Снежная королева. Неожиданно в их мир вторгается известная светская дама, которая, как по волшебству, делает так, что Егор — никому неизвестный актер — получает главную роль в известном проекте. Вскоре Егор уезжает на съемки и пропадает. Аня бросает все и отправляется спасать своего Кая...*

- 20.00 **Вести недели**
- 22.00 **Москва. Кремль. Путин**
- 22.40 **Воскресный вечер с Владимиром Соловьевым** 12+
- 01.30 **Великая русская революция.** Фильм Дмитрия Киселева 12+
- 03.15 **ДВА МГНОВЕНИЯ ЛЮБВИ** (Россия, 2017) 12+

НТВ

- 04.55 **ЗВЕЗДА** (Россия, 2002) 12+
- 06.40 **Центральное телевидение** 16+
- 08.00 **Сегодня**
- 08.20 **У нас выигрывают!** 12+
- 10.00 **Сегодня**
- 10.20 **Первая передача** 16+
- 11.00 **Чудо техники** 12+
- 11.50 **Дачный ответ** 0+
- 13.00 **НашПотребНадзор** 16+
- 14.05 **Однажды.** 16+
- 15.00 **Своя игра** 0+
- 16.00 **Сегодня**
- 16.20 **Следствие вели** 16+
- 18.00 **Новые русские сенсации** 16+
- 19.00 **Итоги недели с Ирадой Зейналовой**
- 20.10 **Ты супер!** Новый сезон 6+
- 22.45 **Звезды сошлись** 16+
- 00.15 **Основано на реальных событиях** 16+
- 03.15 **Их нравы** 0+
- 03.35 **КОМАНДА** 16+

ТВ ЦЕНТР

- 05.35 **БАЛЛАДА О ДОБЛЕСТНОМ РЫЦАРЕ АЙВЕНГО** (Мосфильм, 1982) 12+
- 07.20 **Фактор жизни** 12+
- 07.45 **Полезная покупка** 16+
- 08.10 **ТЕМНАЯ СТОРОНА СВЕТА-2** (Россия, 2020) 12+
- 10.00 **Актерские судьбы.** Людмила Марченко и Валентин Зубков 12+
- 10.40 **Спасите, я не умею готовить!** 12+
- 11.30 **События**
- 11.45 **МОЛОДАЯ ЖЕНА** (Ленфильм, 1978) 12+
- 13.45 **Смех с доставкой на дом** 12+
- 14.30 **Московская неделя**
- 15.05 **Хроники московского быта.** Неизвестные браки звезд 12+
- 15.55 **Прощание.** Арчил Гомиашвили 16+
- 16.50 **Женщины Владимира Этуша** 16+
- 17.35 **МЕСТЬ НА ДЕСЕРТ** (Россия, 2018) 12+
- 21.40 **ЗВЕЗДЫ И ЛИСЫ** (Россия, 2019) 12+
- 00.20 **События**
- 00.40 **ЗВЕЗДЫ И ЛИСЫ** (Россия, 2019) 12+
- 01.30 **Петровка, 38** 16+
- 01.40 **НЕЖНЫЕ ЛИСТЬЯ, ЯДОВИТЫЕ КОРНИ** (Россия, 2019) 12+
- 04.35 **Адмирал Колчак и Соединенные Штаты** 12+
- 05.30 **Московская неделя** 12+

ДОМАШНИЙ

- 06.30 **Пять ужинов** 16+
- 06.45 **ГЛАВНОЕ — УСПЕТЬ** (Украина, 2007) 16+
- 08.40 **СВОДНЫЕ СЕСТРЫ** (Россия — Польша — Украина, 2016) 16+
- 10.50 **ПАПА НАПРОКАТ** (Россия, 2013) 16+ Режиссер Валерий Рожнов В ролях: Эльвира Болгова, Игорь Петренко, Вилле Хаапаласало, Ольга Битюккая, Максим Курышев, Яна Шивкова и др. *Хозяйка пекарни Ирина решает отправить сына Ивана на обучение в Англию. Но его отец, брак с которым не был зарегистрирован, не дает ей разрешения на выезд сына за границу. И когда появляется очередной кандидат на работу, да к тому же полный тезка отца Ивана, Ирина решает этим воспользоваться. Однако новый папа ставит свои условия...*
- 10.55 **Жить для себя** 16+
- 11.00 **ПАПА НАПРОКАТ** (Россия, 2013) 16+
- 14.55 **БЫЛО У ОЦА ДВА СЫНА** (Украина, 2017) 16+
- 19.00 **ЛЮБОВЬ ПРОТИВ СУДЬБЫ** 16+
- 22.50 **Про здоровье** 16+
- 23.05 **Скажи:нет!** 16+
- 00.10 **ЗДРАВСТВУЙТЕ ВАМ!** (Россия — Украина, 2007) 16+
- 02.10 **НЕ ОТПУСКАЙ** (Украина, 2020) 16+
- 05.15 **Эффект Матроны** 16+
- 06.05 **Домашняя кухня** 16+

КУЛЬТУРА

- 06.30 **МАЛЫШ И КАРЛСОН. КАРЛСОН ВЕРНУЛСЯ**
- 07.15, 01.00 **ТАНЯ** (Экран, 1974)
- 09.10 **Обыкновенный концерт** с Эдуардом Эфириным
- 09.40 **Мы — грамотеи!**
- 10.25 **ВО ВЛАСТИ ЗОЛОТА** (Свердловская к/ст, 1957)
- 12.00 **Диалоги о животных.** Зоопарк Ростова-на-Дону
- 12.40 **Другие Романовы.** Беспечный соловей
- 13.10 **Коллекция.** Галерея Альбертина
- 13.40 **Игра в бисер** с Игорем Волгиным. Александр Грин. Алые паруса
- 14.20 **II Всероссийский конкурс молодых музыкантов** Созвездие. Гранд — финал 95 лет Борису Каплану. BLOW-UP. Фотоувеличение
- 16.25 **КРИСТИНА** (Франция — Италия, 1958) Режиссер Пьер Гаспар-Юи В ролях: Роми Шнайдер, Ален Делон и др. *Молодой лейтенант Франц Лобхайнер состоит в любовной связи с замужней дамой, баронессой Эггерсдорф, но после знакомства с юной Кристиной, дочерью простого музыканта, он решает расстаться с любовницей. Барон Эггерсдорф узнает о неверности жены и вызывает обидчика на дуэль...*
- 18.05 **Пешком...** Архангельское
- 18.35 **Романтика** романа. Андрею Зшпаю посвящается
- 19.30 **Новости культуры** с Владиславом Флярковским
- 20.10 **60 лет Олегу Меньшикову.** Острова
- 20.50 **МОЙ ЛЮБИМЫЙ КЛОУН** (Мосфильм, 1986)
- 22.15 **Шедевры мирового музыкального театра.** Богдан Волков и Ольга Кульчинская в опере Н. Римского-Корсакова Сказка о царе Салтане. Королевский оперный театр Ла Монне.

ЗВЕЗДА

- 05.25 **НЕСЛУЖЕБНОЕ ЗАДАНИЕ** (Россия, 2004) 12+
- 07.20 **ВЗРЫВ НА РАССВЕТЕ** (Россия, 2004) 12+
- 09.00 **Новости недели** с Юрием Подкопаевым
- 09.25 **Служу России** 12+
- 09.55 **Военная приемка** 6+
- 10.45 **Скрытые угрозы** с Николаем Чиндяйкиным. Альманах № 39 12+
- 11.30 **Секретные материалы.** Накормить Ленинград. Секретная операция партизан 12+
- 12.20 **Код доступа** 12+
- 13.10 **Специальный репортаж** 12+
- 13.50 **СТРЕЛЯЮЩИЕ ГОРЫ** 16+
- 18.00 **Главное** с Ольгой Беловой
- 19.25 **Легенды советского сыска** 16+
- 22.45 **Сделано в СССР** 6+
- 23.00 **Фетисов** 12+
- 23.45 **ПОХИЩЕНИЕ САВОЙИ** (Болгария, Польша, СССР, 1979) 12+
- 01.30 **ВТОРЖЕНИЕ** (Одесская к/ст, 1980) 6+
- 03.00 **ПО ДАННЫМ УГОЛОВНОГО РОЗЫСКА** (К/ст им. Горького, 1980) 0+
- 04.10 **НОЧНОЙ ПАТРУЛЬ** (К/ст им. Горького, 1957) 12+
- 05.45 **Оружие Победы** 6+

ТВ-3

- 06.00 **МУЛЬТФИЛЬМЫ** 0+
- 07.30 **Новый день** 12+
- 08.00 **СОКРОВИЩА БЕТХОВЕНА** (США, 2014) 0+
- 10.00 **КАПИТАН ЗУМ: АКАДЕМИЯ СУПЕРГЕРОЕВ** (США, 2006) 12+
- 11.45 **СОЛДАТ** (США, Великобритания, 1998) 16+
- 13.45 **КРЕДО УБИЙЦЫ** (США, Франция, Гонконг, Великобритания, 2016) 16+
- 16.00 **АВАНПОСТ** 16+
- 17.00 **АВАНПОСТ** 16+
- 18.00 **АВАНПОСТ** 16+
- 19.00 **АВАНПОСТ** 16+
- 20.00 **АВАНПОСТ** 16+
- 21.00 **АВАНПОСТ** 16+
- 22.00 **Аванпост.** Киберпанки в городе. Фильм о фильме 16+
- 23.00 **БЕГУЩИЙ В ЛАБИРИНТЕ: ИСПЫТАНИЕ ОГНЕМ** (США, 2015) 16+
- 01.30 **Тайные знаки** 16+
- 02.15 **Тайные знаки** 16+
- 03.00 **Тайные знаки** 16+
- 03.45 **Тайные знаки** 16+
- 04.30 **Тайные знаки** 16+
- 05.15 **Тайные знаки** 16+

СТС

- 06.00 **Ералаш** 0+
- 06.20 **ПРИКЛЮЧЕНИЯ ВУДИ И ЕГО ДРУЗЕЙ** 0+
- 06.35 **ТРОЛЛИ. ПРАЗДНИК ПРОДОЛЖАЕТСЯ!** 6+
- 07.00 **ТРИ КОТА** 0+
- 07.30 **ЦАРЕВНЫ** 0+
- 07.55 **Шоу Уральских пельменей** 16+
- 09.00 **Рогов в деле** 16+
- 10.05 **Шоу Уральских пельменей** 16+
- 10.25 **ДОМ** 6+
- 12.15 **СУПЕРСЕМЕЙКА-2** 6+
- 14.35 **КАПИТАН МАРВЕЛ** (США — Австралия, 2019) 16+
- 17.00 **Полный блэкаут** 16+
- 18.30 **СМОЛФУТ** 6+
- 20.25 **МИР ЮРСКОГО ПЕРИОДА-2** (США, 2018) 16+
- 23.00 **Дело было вечером** 16+
- 23.50 **ТАКСИ-5** (Франция, 2018) 18+
- 01.45 **ИЛЛЮЗИЯ ПОЛЕТА** (США, 2005) 16+
- 03.15 **ДЕСЯТЬ ПРИЧИН МОЕЙ НЕАВИСТИ** (США, 1999) 0+
- 04.45 **6 кадров** 16+
- 05.20 **ПЕТУХ И КРАСКИ** 0+
- 05.35 **СИНЕГЛАЗКА** 0+
- 05.50 **Ералаш** 0+

РЕН ТВ

- 05.00 **Тайны Чапман** 16+
- 06.00 **СМЕРТЕЛЬНОЕ ОРУЖИЕ** (США, 1987) 16+
- 08.00 **СМЕРТЕЛЬНОЕ ОРУЖИЕ 2** (США, 1989) 16+
- 10.05 **СМЕРТЕЛЬНОЕ ОРУЖИЕ 3** (США, 1992) 16+
- 12.20 **СМЕРТЕЛЬНОЕ ОРУЖИЕ 4** (США, 1998) 16+
- 14.50 **УЧЕНИК ЧАРОДЕЯ** (США, 2010) 12+
- 16.55 **ПОСЛЕДНИЙ ОХОТНИК НА ВЕДЬМ** (США — Китай — Канада, 2015) 16+
- 18.55 **РИДДИК** (США, 2013) 16+



Режиссер Дэвид Туи В ролях: Вин Дизель, Хорди Моля, Мэтью Нэйбл и др. *Межгалактический преступник Риддик вновь оставлен умирать на враждебной планете в компании безжалостных монстров. Чтобы избежать страшной смерти, Риддик позволяет космическому охотнику за головами себя найти — таким образом он хочет привлечь дополнительные силы для борьбы с чудовищами. Но опасный противник не собирается сдаваться без боя...*

- 21.20 **ЛЮСИ** (Франция, 2014) 16+
- 23.00 **Добров** в эфире 16+
- 00.05 **Военная тайна** с Игорем Прокопенко 16+
- 03.40 **Самые шокирующие гипотезы** 16+
- 04.25 **Территория заблуждений** с Игорем Прокопенко 16+

360° 360

- 05.00, 14.00, 23.45 **Самое яркое** 16+
- 07.00 **МУЛЬТФИЛЬМЫ** 6+
- 09.00, 10.00 **Вкусно 360** 12+
- 11.05 **Чудо-Люда** 12+
- 12.00, 20.00 **Новости 360**
- 12.30 **Все просто!** 12+
- 14.35, 15.25, 16.25, 17.15, 18.10, 19.05 **МЕТОД ЛАВРОВОЙ** 16+
- 20.30, 21.20, 22.05, 22.55 **МАРЬИНА РОЩА-2** 12+

г. Москва, ст. м. «Китай-город», ул. Маросейка, д. 9/2, стр. 1, ст. м. «Беляево», ул. Профсоюзная, д. 93а, оф. 9, т.: 8 (495) 128-19-07, 8 (800) 100-81-75

ТЕПЛОХОДЫ «РУСЬ ВЕЛИКАЯ» и «РОДНАЯ РУСЬ»

28.04.2021 — 12.05.2021 «БЕЛАЯ РЕКА — ПЛАНЕТА АРХИМ». ОТ 67 100 Р. МОСКВА — ДУБНА — УГЛИЧ — ЯРОСЛАВЛЬ — ГОРОДЕЦ — НИЖНИЙ НОВГОРОД — СВИЯЖСК — КАЗАНЬ — Р. БЕЛАЯ, АГДДЕЛЬ 3 ДНЯ (ТУР: УФА — МАГНИТОГОРСК — АРХАИМ) — ЧЕБОКСАРЫ — ГОРОДЕЦ — ЧАЛОВОСК — КОСТРОМА — КАЛЯЗИН — МОСКВА

22.05.2021 — 09.06.2021 «КОМУ-ТО АРХАНГЕЛЬСК И ПИТЕРА НОЧЬ!» ОТ 106 600 Р. МОСКВА — ВАЛААМ — КОНЕВЦ — САНКТ-ПЕТЕРБУРГ — КР. ОРЕШЕК — КИЖИ — СОЛОВКИ (2 ДНЯ) — АРХАНГЕЛЬСК (2 ДНЯ) — БЕЛОМОРСК — СОСНОВЕЦ — ПОВЕНЕЦ (МЕДВЕЖЬЕГОРСК) — О. ВАЛААМ — О. КОНЕВЦ — САНКТ-ПЕТЕРБУРГ

16.06.2021 — 25.06.2021 «АРХАНГЕЛЬСКИЙ ЭКСПРЕСС». ОТ 62 700 Р. САНКТ-ПЕТЕРБУРГ — КР. ОРЕШЕК — ЛОДЕЙНОЕ ПЛ. — СВИРЬСТРОЙ — КИЖИ — СОСНОВЕЦ — БЕЛОМОРСК — СОЛОВКИ — АРХАНГЕЛЬСК (2 ДНЯ) — АРХАНГЕЛЬСК (2 ДНЯ) — АРХАНГЕЛЬСК (2 ДНЯ) — БЕЛОМОРСК — СОСНОВЕЦ — ПОВЕНЕЦ (МЕДВЕЖЬЕГОРСК) — О. ВАЛААМ — О. КОНЕВЦ — САНКТ-ПЕТЕРБУРГ

14.08.2021 — 27.08.2021 «БЕЛОМОРСКИЕ ПРОСТОРЫ». ОТ 87 800 Р. МОСКВА — ДУБНА — КАЛЯЗИН — ЧЕРЕПОВЕЦ — ГОРИЦЫ — КИЖИ — СОЛОВКИ (2 ДНЯ) — АРХАНГЕЛЬСК (МАЛЫЕ КОРЕЛЫ, СЕВЕРОВИНСКИЙ) — БЕЛОМОРСК — СОСНОВЕЦ — ПОВЕНЕЦ (МЕДВЕЖЬЕГОРСК) — МЫШКИН — МОСКВА

28.08.2021 — 10.09.2021 «РУССКИЙ СЕВЕР». ОТ 78 600 Р. МОСКВА — УГЛИЧ — КУЗИНО — ГОРИЦЫ — КИЖИ — СОЛОВКИ (2 ДНЯ) — АРХАНГЕЛЬСК (2 ДНЯ) — БЕЛОМОРСК — СОСНОВЕЦ — ПОВЕНЕЦ (МЕДВЕЖЬЕГОРСК) — МЫШКИН — МОСКВА

СКИДКА НА КРУИЗЫ В 2021 ГОДУ. ДЕЙСТВИТЕЛЬНО ПРИ НАЛИЧИИ МЕСТ. РЕКЛАМА

ПРЕМЬЕРА РУБРИКИ

В новой рубрике «Открытие» мы будем рассказывать о восходящих звездах мира кино и театра. Нашим первым героем стал молодой режиссер Иван Соснин, чьи короткометражные фильмы «взрывают» всевозможные конкурсы.



Татьяна Еременко
nedelya@vm.ru

Иван Соснин — парень с внимательным взглядом и искрящихся глаз. Творение отражает создателя. И общение с режиссером это подтверждает. **Иван, про что вы снимаете свои фильмы?**

Про простых людей, провинцию и немного наивный взгляд на жизнь. Мне кажется, этого сейчас не хватает. Если бы этого было больше, люди бы были добрее.

Вы сняли больше пятнадцати короткометражных фильмов и готовитесь к полному метру. Расскажите о нем.

Рабочее название: «Далекое близкое». Это роуд-муви про путешествие отца и сына через всю Россию: от Хабаровска до Москвы. С ними будут происходить интересные ситуации, и приедут они в пункт назначения совсем другими людьми. Еще там есть линия о том, как взрослые люди адаптируются к современному миру и осваивают социальные сети. Фильм про и для людей. Трогательный, в том духе, в котором я привык снимать.

Несколько фильмов вы объединили в альманах «Иваны, помнящие родство». Подготовка к полному метру иная?

Если сравнить со спортом, то короткий метр — спринт, полный — марафон. Одно дело, не спать ночами и в безумном темпе работать четыре дня, другое — когда так нужно месяц или два. И когда мы снимаем короткий метр, у меня в голове сразу есть монтаж — я представляю, как соединить сцены. С полным метром сложнее. Но мы снимаем все больше проектов, ставим смены вплотную, чтобы испытать себя. Думаю, справимся. В нашей команде будут люди с большим опытом.

Вы учились на режиссера?

Посещал мастер-классы Звягинцева, Сокурова, Сигарева, Ханта... Но отдельно не занимался. Учился я на металлургическом фа-

КАРИНУ ИВАНА СОСНИНА «БОЛЬШАЯ ВОСЬМЕРКА» ПРИЗНАЛИ ЛУЧШЕЙ НА ПРОШЕДШЕМ НЕДАВНО ФЕСТИВАЛЕ УЛИЧНОГО КИНО. СЕЙЧАС ПОДАЮЩИЙ НАДЕЖДЫ РЕЖИССЕР ГОТОВ ВЗЯТЬСЯ ЗА ПОЛНЫЙ МЕТР. ОБ ЭТОМ И МНОГОМ ДРУГОМ — НАША БЕСЕДА



НАДО БОЛЬШЕ ХОРОШЕГО

Кадр из короткометражного фильма Ивана Соснина «Гудбай, Америка!» (1). Кадры из его же фильмов «Письмо» (2) и «Большая восьмерка» (3). Иван Соснин, получивший «Золотого орла» в номинации «Лучший короткометражный фильм» в 2019 году (4)

культете по специальности «теплофизика промышленных печей», но не окончил. У меня есть установка, что лучшая учеба — практика. Стараюсь работать в диалоге с актером. Так как я самоучка, не могу навязывать суперпрофессионалу свое мнение. Если актеры говорят, что здесь можно сделать иначе, мы обязательно снимем актерский дубль и тот, который нравится мне. Поэтому выберем. Я сторонник того, чтобы прислушиваться на площадке к людям: продюсерам, художнику, оператору... Советуюсь, и получается коллективный продукт. **В ваших фильмах снимаются «актеры мечты» для многих режиссеров. Как так?**

Думаю, главное — сценарии. Я пишу истории, и они задевают людей. Мы стараемся отправлять тексты тем артистам, которые отзываются в нас, не наугад, не так, что рассылаем десятки актерам — «читайте, кого-нибудь да выберем». Работаем точно. Люди в основном соглашаются. И вопрос денежный, конечно. Большинство наших фильмов финансировались брендами. Это



сотрудничество позволяет увеличить бюджет. Но, отправляя текст впервые, мы редко говорим об оплате. Важно, чтобы человек работал в удовольствие.

Ваши фильмы и сценарии — новая искренность. Зачем это сейчас надо?

Я люблю разные фильмы — мне нравятся и трагедии, и артхаус. Но сам хочу делать доброе, искреннее кино. В первую очередь я думаю о том, что нужно людям, в том числе тем, кто рядом: жене, друзьям,

маме. Мне хочется делать кино, которое понравится им, заденет, что и получается. Это началось до коммерческих фильмов. Мы за свои деньги сняли «Письмо» про бабушку и внука. И я продолжаю гнуть эту линию. Пока мне нравится.

Вы верите, что ваши почти сказки возможны в нашей реальности?

Да. Не целиком, но сегментами. Есть много тому примеров. Например, когда мы выпустили «Интервью», мой знакомый, который жил без отца, решил поехать его искать. Когда вышел фильм «Урок экологии», многие школы показали его на занятиях и начали по-другому относиться к экологии. Люди потихоньку что-то меняют. Понятно, что глобально за раз все не изменится, но маленькими шажками, я думаю, можно куда-то прийти. Например, ты посмотрел фильм и позвонил бабушке. Она получила хорошую эмоцию, пошла и накормила пирогами соседа — передала добро. И потихоньку оно будет распространяться, жизнь будет налаживаться.

Как вы воспринимаете мир: все плохо или идет по плану?

Я реалист. Мне кажется, я вижу все в тех красках,

в которых оно существует. Не верю практически ни во что сверхъестественное. Я вижу проблемы, которые есть в обществе, вижу отсутствие решений и понимаю, что все не так хорошо, как я рисую у себя в голове. Но я делаю это, потому что мне кажется, что хорошему у нас уделяется очень мало внимания. А всегда есть сильные примеры тех, кто что-то меняет. И об этом мне хочется говорить. Россия — страна с таким характером, менталитетом, когда люди очень скептически ко всему относятся. Народ всю нашу историю всем недоволен. И мне хочется показать, что даже если ты недоволен, есть маленькие островки счастья, свободы, которые живут в своей экосистеме.

Я максимально отстранен от политики. Стараюсь в большинстве событий искать что-то положительное, без подтекстов и прочего. Например, если в России проводится чемпионат мира или Олимпийские игры, всегда есть два мнения. Одно: «Разворовали страну, построили никому не нужные объекты». Другое: «Сделали праздник для людей, все пошло на стадион». Я в этом случае скорее отношусь себя к оптимистам. Мне кажется, что, несмотря на большие деньги, эмоции гораздо важнее. Но кто-то скажет — у нас нет средств на жизнь, крыши над головой...

Как вы к этому относитесь?

Я сам из маленького городка. Мама меня воспитывала одна. В детстве мы жили в коммуналке. Денег особо не было, город бедный. Мама полжизни работала в детской колонии. Не могу сказать, что у меня было радужное детство. Но я рад, что оно было таким. Испытания, сложности — это уйдет, но закалит личность. Я верю, что практически во всем можно найти что-то положительное. Главное — относиться к этому оптимистично — для меня стакан наполовину полон.

Вы счастливы? И что это?

Я — да. Мне нравится то, что со мной происходит. Счастье — внутренний комфорт. Это быть рядом с людьми, которых делаю я счастливыми. Это мой дом. Любимое дело, которым я могу заниматься. Думаю, вот три составляющих, которые дают мне понимание, что я счастливый человек.

Я так
снимаю

МОГУЩИЙ ЧЕЛОВЕК

Никита Михалков на 37-м Московском международном кинофестивале (1). Кадр из комедии Георгия Данелии «Я шагаю по Москве», Михалков — крайний справа (2). Кадр из фильма «Жестокий романс» — Никита Михалков (слева) и Андрей Мягков (3)

Никита Сергеевич Михалков — человек, без которого невозможно отечественное кино. Вспоминаем основные вехи в судьбе прославленного режиссера.

С чего начинается творчество

Первая в фильмографии актера Никиты Михалкова лента — «Солнце светит всем» Константина Воинова, 1959 год. Рожденному вскоре после Победы, 21 октября 1945 года мальчику 13 лет. Никита — сын поэта и драматурга Сергея Михалкова, кроме прочего, создавшего «Дядю Степу», текст гимна СССР, а позже и России — тогда занимался в студии при Театре имени Станиславского. А позже, с 1963 по 1966 год, Никита Михалков учился в Театральном училище имени Щукина. Он сразу стал сниматься, хоть это тогда не поощрялось. Главная роль Кольки в фильме Георгия Данелии «Я шагаю по Москве» досталась Никите Михалкову. Помните

песню «А я иду, шагаю по Москве»? Тогда в кино ее с трепетной любовью к городу исполнил именно Михалков. А потом были «Война и мир», «Год как жизнь», «Переключка», «Не самый удачный день»... И тут Михалкова исключают из училища.

По ту сторону камеры

Как оказалось, все к лучшему. Артиста приняли на второй курс режиссерского факультета ВГИКа, на курс Михаила Ромма.

С чего же начался кинорежиссер Никита Михалков? Возможно, с курсовой работы, снятой в 1967 году. Короткометражку «Девочка и вещи» стоит найти в интернете, чтобы увидеть запечатленным время, когда крыши домов еще не дрожали под тяжестью дней, а мир был юн и прекрасен. Именно так в картине Никиты Михалкова девочка смотрит на вещи. Режиссер окончил вуз в 1971 году.

НИКИТА МИХАЛКОВ
ОТМЕТИЛ 75-ЛЕТИЕ. ЕГО ЗНАЮТ ВСЕ, ЕГО ФИЛЬМЫ СМОТРЯТ МИЛЛИОНЫ, ОН ВСЕГДА НАХОДИТСЯ НА ОСТРИЕ ЖИЗНИ, ПРОДОЛЖАЯ ТВОРИТЬ И РАДОВАТЬ ПОКЛОННИКОВ



Фильмы Михалкова выдвигались на премию Американской киноакадемии пять раз



Советский вестерн

Скажи мне, какой твой любимый фильм, и я скажу, кто ты. Для многих ответ довольно прост: «Свой среди чужих, чужой среди своих», 1974 года. Это полнометражный режиссерский дебют Никиты Михалкова. Заметка в газете о похищенном золоте дала толчок для работы с драматургом Эдуардом Володарским над повестью, и наконец появился сценарий. Мужчины сталкиваются и расходятся, сражаясь за сокровище и за то, что ценнее золота. Чекист Шилов (Юрий Богатырев), белогвардеец Лемке (Александр Кайдановский), бандит Брылов (сам Никита Михалков) определяются с кодексом чести в остросюжетном приключенческом фильме.

Поговорим о любви

Изящные чувства, утонченные люди, удивительные фильмы. Здесь нужно рассказать про несколько картин, поставленных Никитой Сергеевичем. Мелодрама «Раба любви», в основе которой образ актрисы немого кино Веры Холодной, вышла в 1975 году. «Неоконченная пьеса для механического пианино» по коротким текстам Антона Чехова — в 1976-м. «Пять вечеров» — про любовь, жившую спустя двадцать лет, по пьесе Александра Володина — в 1978 году. Каждый из фильмов пронизан осмыслением отношений мужчин и женщин, человека и мира.

Лучший актер

За год до сорокалетия, в 1984-м, Никите Михалкову присвоили звание народного артиста РСФСР. В этом же году кинотеатры собирали полные залы на «Жестокий романс» Эльдара Рязанова по пьесе Островского «Бесприданница». Роль Паратова, которую исполнил Никита Сергеевич,

сделала его лучшим актером по опросу журнала «Советский экран». Романсы, прозвучавшие в фильме в исполнении его и Валентины Пономаревой, вышли на дисках и аудиокассетах.

Дивная Италия

Изящный и завораживающий фильм Никиты Михалкова «Очи черные» о любви итальянского архитектора, которого сыграл великий Марчелло Масто-роянни, к женщине, за которой он готов последовать в Россию, показали на Каннском кинофестивале в 1987 году. Масто-роянни тогда получил за него «серебряную премию за лучшую мужскую роль», а также был номинирован на «Оскар».

Оскароносец

Фильмы Никиты Михалкова выдвигались от России на «Лучший фильм на иностранном языке» пять раз. «Утомленные солнцем» (1994) получил почетную награду. «Урга — территория любви» (1991) и «12» (2007) — прошли в номинацию. «Утомленные солнцем 2: Цитадель» (2011), «Солнечный удар» (2014) — не прошли в номинацию. «Сибирский цирюльник» (1998) же был дисквалифицирован, не успев выйти в прокат вовремя.

То, что было

Никита Сергеевич снимает не только игровые, но и документальные фильмы. В 2014 году вышла его лента «Легкое дыхание Ивана Бунина», в 2011-м — «Русский философ Иван Ильин», в 2003-м документальный сериал «Русские без России» и другие работы. Отдельно здесь стоит сказать о фильме «Анна: от 6 до 18». Эта картина создавалась более десяти лет — с 1980 по 1993 год. Отец снимал свою дочь — будущую актрису Анну Михалкову — на фоне исторических событий, происходящих в нашей стране.

Татьяна Еремченко
nedelya@vm.ru

театральная афиша

Творч. объединение В. Вексельмана

Музей-заповедник «Царицыно». Баженовский зал Большого дворца
Дольская ул., 1, © (495) 322-44-33,
© (915) 168-07-14

15/XI в 16 ч. «В пучине любви». Верди, Доницетти, Пуччини, Оффенбах, Гуно, Бизе, Пуленк. Концерт из цикла «Музыкальный салон Екатерины Великой». Е. Требелева (сопрано), И. Рейнард (меццо-сопрано), Д. Хромов (тенор), Н. Арутюнова (фортепиано).

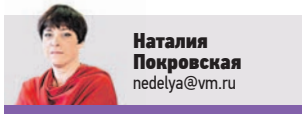

Наталья
Покровская
nedelya@vm.ru

Захотели мы Виктора переубедить. И отправились в Александров на электричке: с Ярославского вокзала дорога до городка занимает всего часа два. В пути выяснили, что историю своей малой родины спутник наш все-таки знает. — Конечно, много туристов в Александровскую слободу приезжает, — рассказывает он. — Ставка Ивана Грозного 17 лет здесь была. Но мы сначала на Дичковское озеро отправимся. Оно в черте города, недалеко.

Зеркало в вечность

От красавца-вокзала до озера действительно оказалось рукой подать. Пока по улицам шли, Витька нас рассказами о рыбалке в этих местах развлекал. Но едва свернули с шумной трассы, говорить расхотелось. Как будто в иной мир попали. Под ногами шепчет что-то степным травам, грунтовка. Березовая роща шумит, будто нервничает. Побеспокоили мы ее. И вот же оно — озеро сквозь рыжую листву проглядывает! — Подожди, — одергивает меня, рванувшую к воде, муж, — Витька знает, куда идти.

— Надо на восточный склон, — кивает его коллега. — Вот там, как говаривал Иван Васильевич, лепота! По легенде, Иван Грозный, гуляя по берегу озера с сыновьями, был поражен его красотой и воскликнул: «Ликуй, душа!» Наверняка это здесь случилось, где на высоком обрыве мощные сосны сторожат вековой покой зеркала в вечность. 30 тысяч лет древнему, ледниковому озеру. Сначала с подачи царя называли его Ликоуша, а позже, за богатство рыбой и большое количество дичи, что водилась в окрестностях, переименовали в Дичковское. Смотришь на него сверху вниз, а свысока не получается. Повидало оно, ровное, спокойное и дико красивое, столько, что и представить сложно. И вроде город кругом, а домов у воды нет. Виднеются вдалеке, на почтительном расстоянии, словно не хотят тревожить. Однажды, правда, попробовали...

— Батя рассказывал, как в 70-х годах Птушко здесь снимал фильм «Руслан

и Людмила», — рассказывает Виктор. — Тогда на берегу целый древний город в натуральную величину отгрохали. И сам режиссер признавал, что «места под Александровом исконно русские». Пусть такими и остаются. Без новоделов и инноваций. Лишние они здесь. А шишку от самой старой сосны на память взяла. Сохраню.

Царев двор

На автобусе пересекаем город, оставляя в стороне памятник Ивану Грозному, что недавно установили на современной набережной реки Серой. Нам — туда, где возвышается над городом знаменитая Александровская слобода. По одной из версий, в местах этих располагался стан Александра Невского во время его поездки к отцу. Вот и стала она Александровской. А в XIV веке великий князь Василий III велел построить в слободе загородный дворец. Владения эти перешли после смерти князя его жене Елене Глинской, матери одного из самых противоречивых персонажей в российской истории, Ивана Грозного. При нем-то и стала Александровская слобода фактической столицей. Сегодня территория места, где вершилась одна из са-

ПОСМОТРЕТЬ ГОРОД

АЛЕКСАНДРОВ ВЛАДИМИРСКОЙ ОБЛАСТИ РЕШИЛИ НА СПОР: УРОЖЕНЕЦ ТЕХ МЕСТ, КОЛЛЕГА МУЖА, ЗАЯВИЛ, ЧТО НИЧЕГО ИНТЕРЕСНОГО МЫ ТАМ НЕ НАЙДЕМ



ЕСТЬ ПОВОДО ВЕРНУТЬСЯ

КАК ДОБРАТЬСЯ



4



2



3



5

мых интересных страниц российской истории, делят между собой музей-заповедник и женский Успенский монастырь. Увы, в кассе музея узнаем, что экспозицию «Государев двор» в домовом храме в полном объеме увидеть нам не удастся: Покровская церковь закрыта на реконструкцию. В остальных зданиях слободы работают тематические выставки. — Я и говорю — история есть, а смотреть нечего, — уныло констатирует Виктор. Спасает окружающая атмосфера, воображение и подкаски интерактивного аудиогuida музея. Узнаем, что в 1565 году, опасаясь заговоров, Иван IV с семьей уехал из столицы в Александровскую слободу. С собой взял все самое дорогое: казну, личную библиотеку, иконы и символы власти. Бояре, понятное дело, ступешались,

заступиться перед батюшкой за свою жену, а тот его посохом в сердцах и ударил. После чего Грозный из слободы уехал и больше сюда не возвращался.

Первый летун

На смотровую площадку старинной Распятской колокольни отправляемся с исследовательским интересом. По легенде отсюда на самодельных крыльях из дерева и птичьих перьев, скрепленных воском, сиганул вниз первый русский летун — Никитка, холоп боярина Лупатова. В летописях рассказывается, что «русский Икар» преодолел крепостную стену, пролетел десяток метров и, чудом оставшись в живых, приземлился на берегу реки Серой.

— Далеко, не может быть! — хором заявили два моих спутника и ринулись вверх по крутым узким ступеням. Вид на белоснежные храмы и стены слободы, честно, завораживает. Вот здесь-то точно полное ощущение, что паришь над временем и пространством. Думал ли об этом Никитка, сын Трофима? Или просто хотел, «аки птица», подчинить себе неизведанные законы гравитации? А мужчины продолжают спорить и прикидывают, как парню такой полет совершить удалось. Заодно царя ругают, что подвиг летуна не оценил. За связь с нечистой силой отрубили Никитке буйную голову, а крылья сожгли.

— Помнишь, в фильме «Иван Васильевич меняет профессию» Грозный с Шурриком на кухне сидят? — осеняет мужа. — Царь говорит: «Ты машину сделал? У меня тоже такой был: крылья смастерил. Я его на бочку с порохом посадил — пущай полетает». Эх, неправ был царь!

Словом, хоть не все мы увидели, контакт с былыми временами все-таки состоялся. И повод вернуться сюда есть. Когда не только услышать, но и увидеть можно будет палаты царские и подвалы пыточные. — Кстати, нам еще в школе рассказывали, что Иван Грозный частенько сам бил в колокола Распятской, грехи замаливал, — вдруг вспоминает Виктор. — А сейчас слухи ходят, что монахини здешнего монастыря иногда видят, как «черный монах» поднимается на колокольню и бродит там по галерее. После таких рассказов по лестнице каменной спускаюсь, с опаской оглядываясь. А вдруг?..

Почетный гражданин

Мимо старинного особняка на Советской улице пройти невозможно. Историко-художественный музей местные жители называют просто — Дом Первушина. Заходим. Величественная парадная лестница купца 2-й гильдии с огромным старинным зеркалом. Ничего себе «типичный уклад провинциального купечества»!

— Алексей Первушин — личность интересная, — рассказывает сотрудница музея Оксана Николенко. — Родился в бедной мещанской семье, рано осиротел и в 10 лет был отдан в услужение в семью местных фабрикантов Барановых.

Способный мальчик, в 23 года уже приказчик на Нижегородской ярмарке, чуть позже входит в совет директоров барановских ситцевых мануфактур. Реликвия музея — манерная книга. Фолиант, хранящий около двух тысяч образцов ткани. Диванная комната, гостиная с уникальным клавициномом, спальня хозяйки. История жизни успешного человека, который сделал себя сам. Почетный гражданин города Первушин занимался не только торговыми делами, но и городскими проблемами, связанными с обустройством дорог, больниц, гимназий.

...Городской парк — продолжение первушинской усадьбы. Старый пруд и вековые деревья. Тоже память, тоже история города.

Дружочек, приезжайте!

Небольшой деревянный домик на Военной улице замечаем случайно, бродя по городу, шуршащему осенними листьями. — Вы к нам? — почему-то удивляется женщина, стоящая у калитки.

Оказывается, здесь расположен музей Марины и Анастасии Цветаевых. Небольшая городская усадьба учителя математики Лебедева, которую в 1914 году арендовал муж Анастасии, инженер-химик Маврикий Минц, приехавший в город на строительство военного завода. У сестры часто гостила Марина Цветаева. Залитая солнцем гостиная, скрипучие половицы...

— Марина любила наш город, эту улицу, домики с резными рамами, — рассказывает встретившая нас экскурсовод Лариса Повяткина. — «Вот опять

окно, / Где опять не спят. / Может — пьют вино, / Может — так сидят...».

Рукописи, книги, личные вещи, фотографии. И, кажется, кто-то только что вышел из комнаты. Может, Минц, любивший Анастасию и восхищавшийся талантом 22-летней Марины. Ходили же слухи, кто и в кого влюблен в семье Цветаевых. И Маринин ответ, строки, посвященные Минцу, написан здесь, в Александрове: «Мне нравится, что вы больны не мной...» По-женски изящно и элегантно поставленная точка.

Образы и метафоры экспозиции не рассказывают, а будто намекают: было не было — загляни в окно, что поймешь?..

«Город Александров Владимирской губернии. Домок на окраине, лицом, крыльцом в овраг. Домок деревянный, бабь-ягинский. Зимой — сплошная печь (с ухватками, с шестками!), летом — сплошная дичь: зелени, пружей в окна. Балкон (так напоминающий плетень!), на балконе на розовой скатерке громадное блюдо клубники и тетрадь с двумя локтями. Клубника, тетрадь, локти — мои. 1916 год. Лето. Пишу стихи к Блоку и впервые читаю Ахматову...» — напишет Марина Цветаева в «Истории одного посвящения». В марте 1915 года муж Марины Сергей Эфрон отправляется санитаром на фронт. А она уезжает в Александров. И буквально кричит в телефонную трубку Мандельштаму: «Дружочек, приезжайте!»

Станный роман, состоявшийся из приездов и отъездов, закончился здесь.

— Осип приехал в Александров для последнего, решительного объяснения, — рассказывает экскурсовод. — И все пошло не так. Домик, овраги, телята, монашки, подходящие к ограде бабы, с воем провозжающие на фронт новобранцев... Он не находил себе места и вскоре уехал, практически сбежал в Крым: «Я здесь больше не могу. И вообще пора все это прекратить».

«Зная отъезжающего, уговаривать не стала. Помогла собраться: бритва и пустая тетрадка, кажется», — пишет Цветаева в воспоминаниях и добавит жестко: «Александровом подавился, как яблоком».

Небольшая калитка, ведущая во двор. Или из него. И каждый решает сам, зайти или пройти мимо. Осенью быстро темнеет. А в александровских окнах с резными рамами тут же вспыхивает теплый оранжевый свет.

— Может, еще пройдемся?..



6



7

Поздней осенью быстро темнеет. И в александровских окнах со старинными резными рамами тут же вспыхивает теплый оранжевый свет

Распятская колокольня в Александровской слободе (1). С нее и совершил свой полет холоп Никитка. Памятник Ивану Грозному (2). Вид на Александровскую слободу с набережной реки Серой (3). Картина «Никитка — первый русский летун» Александра Дейнеки (4). Оборонительные стены слободы (5). Экскурсовод Дома Первушина Оксана Николенко (6). Реконструкция старинных русских башенных часов. Экспонат из музея Александровская слобода (7)

стали просить царя на трон вернуться. Договорились. Но в Москву Грозный приезжал нечасто, предпочитая царствовать из слободы. Здесь была учреждена опричнина, функционировали приказы, Боярская дума, принимали послов. Переехал в Александров вслед за царем и первый на Руси Печатный двор. А еще проходила здесь знаменитая ярмарка невест, на которой Грозный выбирал будущую очередную царицу из двух тысяч претенденток. Сколько жен у царя было, историки до сих пор спорят, в одном лишь сходятся — судьба каждой весьма трагична. Из пояснения к репродукции известной картины Репина «Иван Грозный и сын его Иван 16 ноября 1581 года» в одном из музейных залов узнаем, что трагедия здесь, в Александровской слободе, случилась. По одной из версий, Иван-сын рискнул



КОРЕННАЯ МОСКВИЧКА

ГАЛИНА ГОРОХОВА,
ТРЕХКРАТНАЯ
ОЛИМПИЙСКАЯ
ЧЕМПИОНКА
ПО ФЕХТОВАНИЮ,
И В 82 ГОДА —
НА ПЕРЕДОВОЙ
ОТЕЧЕСТВЕННОГО
СПОРТА



Руслан Карманов
nedelya@vm.ru

В качестве бес-
сменного прези-
дента Российского
Союза спортсме-
нов Галина Горохова продол-
жает крепко объединять
дружную семью наших
олимпийцев. В интервью
«Вечерке» эта уникальная
женщина рассказала, как до-
билась жизненного успеха
и вспомнила великих своих
современников, с которыми
лично общалась.

**Галина Евгеньевна, как по-
живаете?**

Прекрасно. Хотя, конечно,
этот год в связи с коронави-
русом идет кувырком, пото-
му что наша организация,
Российский союз спортсме-
нов, не работает на полную
мощность. В рамках про-
граммы «Олимпийские ле-
генды» дружная команда ве-
теранов спорта планирова-
ла посетить около пятидеся-
ти российских регионов, но
из-за пандемии уже в марте
мы вынуждены были на че-
тыре месяца приостановить
выезды. После карантина
мы посетили Камчатку, Се-
вастополь, Симферополь,
Вологду, а теперь опять за-
крывается наша работа по
пропаганде в регионах здо-
рового образа жизни. Меня
огорчают такие большие
перерывы.

**Многие молодые люди поза-
видовали бы вашей жизнен-
ной энергии. Как вам удается
сохранять позитивный на-
строй?**

Надо любить людей и ту де-
ятельность, которой посвя-
тил свою жизнь. Вот и все.
Хныкать — это плохо, надо
радоваться жизни, друзьям.
Мы — ветераны отечествен-
ного спорта — одна олим-
пийская семья, каждый
день перезваниваемся, под-
держиваем друг друга. То
есть мы все друг у друга под
заботливым контролем. Мы
столько лет в связи, что уже
стали друг другу ближе, чем
родственники.

**Вместе с легендарным фут-
больным вратарем Львом
Яшиным вы выступали за об-
щество «Динамо». На ваш**

СЕРГЕЙ МАМОНТОВ/РИА НОВОСТИ



1

ЗА СЛОВА ОТВЕЧАЮ

**взгляд, россияне достойно
чтут память о нем?**

Я помню, как на Олим-
пийских играх в Мексике
в 1968-м, куда Яшин был
приглашен в качестве почет-
ного гостя, иностранцы при-
ветствовали легендарного
вратаря. Это было какое-то
идолопоклонничество. На
улицах Москвы такого ажи-
отажа и близко не было.
В нашей столице, где никого
ничем не удивишь, другое от-
ношение к героям нации. Ко-
нечно, в России Яшина пом-
нят, его именем назван Цен-
тральный стадион «Динамо».
Для меня он — кумир. Когда
я еще занималась фехтовани-
ем в «Юном динамовце», Лев
Иванович часто приходил на
встречи с юными спортсме-
нами. Мы общались с ним,
видели, какой это прекрас-
ный человек, и стремились
быть похожими на него. Уже
позднее, когда я работала
государственным тренером
СССР по фехтованию, мы

с Львом Ивановичем сидели
вместе на партсобраниях
в олимпийском комитете,
часто беседовали. Хорошо
помню, как он рассказывал,
что и во сне часто стоит в фут-
больных воротах, хотя давно
закончил играть. Я ему: «Ой,
Лев Иванович, а я во сне фех-
тую рапирой, только никому
о том не рассказываю, чтоб
не сочли сумасшедшей». Ко-
нечно, Яшина чтут в России,
но мне бы хотелось, чтобы
также почитали и Всеволода
Боброва — великого футбол-
листа и хоккеиста.
Вам и сегодня снится рапира?
Снится одно и то же: вызы-
вают меня на бой за первое
место, а рапиры в руках
нет. Я прошу, но никто не
дает. Побеждаю в том бою
и с претензией — к трене-
ру: всем дают экипировку,
а мне — нет.
**Вы родились в один год с Вы-
соцким. Когда вспоминаешь
его стихи, становится понятно,
чего не любил поэт: «Холод-**

**ного цинизма, в восторжен-
ность не верю, и еще, когда
чужой читает мои письма...»
Что вы категорически не при-
емлете в людях?**

Лицемерие и глупость. А на
концерте Высоцкого я была.
Поэта пригласили в клуб ма-
стеров «Динамо», который
находился под северной три-
буной нашего динамовского
стадиона. Он с удовольстви-
ем пел и играл на гитаре для
известных спортсменов.

**Какие недостатки
можно людям про-
стить?**

Заблуждения. Ког-
да человек сделал
гадость, заблуж-
даясь. Я не проща-
ла, но мирилась
с этим.

**Что вам не нравится в совре-
менных российских спортсме-
нах? Насколько они далеки
от атлетов СССР?**

У российских спортсменов
сейчас какая-то разобщен-
ность, они друг друга не

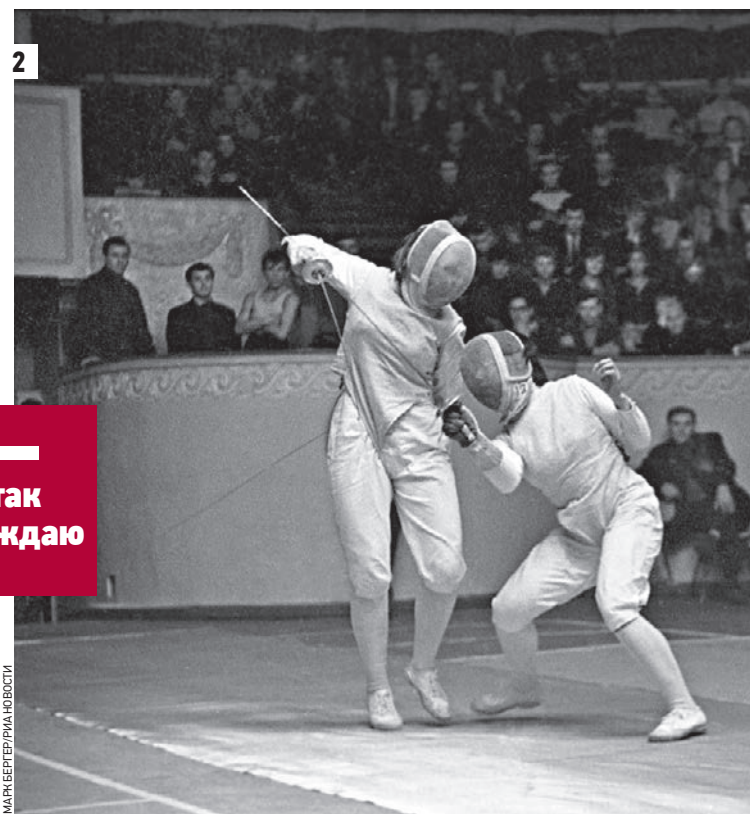

2

Я так
побеждаю

МАРК БЕРТЕРИЯ/РИА НОВОСТИ

ЛИЧНОЕ ДЕЛО

Галина Евгеньевна Горохова

Родилась 31 августа 1938 года в Москве. Фехтовальщица на рапирах. Трехкратная олимпийская чемпионка и 9-кратная чемпионка мира, 22-кратная чемпионка СССР. Заслуженный мастер спорта СССР (1960), заслуженный тренер СССР (1982), заслуженный работник физической культуры России (1997), заслуженный тренер России (1998). Государственный тренер СССР по фехтованию (1975–1992). В 1991 году стала одним из инициаторов создания Союза спортсменов СССР, в том же году избрана президентом Российского союза спортсменов, задачей которого является социальная защита спортсменов и тренеров. Кандидат исторических наук (1973). Сейчас — президент Российского союза спортсменов, член исполкома Федерации фехтования России, председатель правления Межрегионального общественного комитета ветеранов «Герои Отечества», председатель правления Московского детского центра «Москва молодая», член Совета и Президиума ветеранов МГО ВФСО «Динамо».



БЕЛОВСОВ ВИТАЛИЙ ГАС



АЛЕКСАНДР НАТОНОВ ГАС



Ю. ИОРГУЛИС, А. КАПОВ ГАС

Галина Горохова. Февраль 2019 года (1). Первенство СССР по фехтованию, 1966 год. Поединок между Галиной Гороховой и Александрой Забелиной (2). Греция, Афины. 20 августа 2004 года. Галина Горохова (на втором плане в центре) и председатель Олимпийского комитета России Леонид Тягачев (справа) поздравляют российских шпажисток, завоевавших золотую медаль в командном зачете на Олимпийских играх (3). 1972 год, Мюнхен. Команда советских рапиристок-чемпионов XX Олимпиады (4). Там же. Галина Горохова (5)

С распадом Советского Союза ушла великая дружба народов, которая у нас была. Сейчас надо все это снова налаживать

знают. Мы, например, активно все болели за соотечественников во время соревнований. А нынешние наши спортсмены — выступили на состязаниях и ушли из зала. Я говорю не только про фехтование. Держаться надо друг друга, поддерживать. Один за всех и все за одного. Только

вместе мы становимся непобедимы. Так нас воспитывали тренеры. Преемственность должна быть. Если она есть, то победные традиции не обрываются. Это как стихи «Я помню чудное мгновенье». Начиная читать первую строку, а вы мне: «Передо мной явилась ты». Вот это — преемственность. А если вы в ответ: «Какое еще мгновенье?» — то все, цепочка традиций прервалась. **Вы совершали поступки, за которые вам стыдно сейчас?**

Не всем помогла, быть может. Недодала что-то своей маме, бабушке... Но постыдных поступков не совершала. **Что бы вы хотели вернуть из советской жизни?**

С распадом Советского Союза ушла великая дружба, которая у нас была. Ведь мы в сборной СССР не замечали, кто из нас какой национальности. Более того, если в сборную страны попадали ребята из какой-то небольшой республики, мы все им старались помочь, чтобы им было проще адаптироваться в коллективе. А сегодня взаимоотношения между людьми оставляют желать лучшего. Например, приезжаешь в Туркмению, а там по-русски уже никто не говорит. Мы должны были поддерживать теплые отношения братских народов. Сейчас надо все это снова налаживать. **Если посмотреть на вашу биографию, складывается впечатление, что и во времена СССР, и сегодня — вы всегда находите контакт с представителями власти. Как вам это удается?**

Я уже 62 года в спорте. Меня все знают, я никогда не прекращала свою деятельность. Все видят, что я без остатка отдаю делу, которое люблю. За свои слова всегда отвечаю. Иногда так хочется быть слабой, но чем мне хуже, тем я сильнее. Откуда силы берутся. Вся жизнь моя — борьба, у меня не было никакого блага. Отец мой погиб на войне в 41-м, через два месяца после ее начала.

Под Смоленск его отправили как пушечное мясо.

Мать на заводе работала штамповщицей. Жили бедно. Я стремилась семью обеспечивать, сначала в речном техникуме училась, на практике плавала и матросом, и рулевым на пассажирских и грузовых судах. Была у меня прекрасная бабушка, которая меня поддерживала, заставляла учиться. Да, нелегко женщине прорываться в этом мире, но я всегда работала так, чтобы не было никаких придинок, обвинений в том, что я в чем-то смухлевала, себе присвоила. Когда работала гостренером, на меня куча анонимок приходила в Госкомспорт, а я отвечала: если факты подтвердятся, выгоняйте с работы. Важно, когда за тобой хвостов нет и не за что тебя ухватить.

Почему на вас писали анонимки?

В Госкомспорте СССР зарплаты были хорошие, по 300 рублей. А еще выезды

за рубеж. Вот и пытались сожрать. А у меня жизненные принципы, от которых не отступаю, и это тоже не нравилось. Боролась до конца, потому и выплыла.

Вы довольны тем, как складывается ваша жизнь?

Очень довольна, если бы не большие колени. Все никак не могу их вылечить. Но, несмотря на это, я каждый день на работе.

Рано встаете, поздно ложитесь?

Встаю в пять утра, ложусь спать после программы «Время», где-то в 22:00.

Делаете зарядку по утрам?

Обязательно делаю, каждое утро. Очень серьезно к этому отношусь, потому что мой организм привык к физическим нагрузкам.

Галина Евгеньевна, вы кандидат исторических наук.

Ваша диссертация была на тему «Культурные связи СССР со странами Западной Европы на современном этапе 1965–1970 годов». На ваш взгляд, на современном этапе XXI века стали ли крепче культурные связи России с этими государствами?

К сожалению, нет. Потому что раньше во главе европейских стран стояли люди разумные, а сегодня троечники управляют государствами. Как Америка скажет, так Европа и сделает. Ангела Меркель, хоть и крутится, а все равно под американцами. Любили нас или не любили европейские лидеры, а этикет соблюдали. А теперь что?

Но мы-то стали жить лучше после распада СССР, как считаете?

В малых российских городах не хватает денег на социальную сферу, потому что там их попросту нету. Спорт и культуру финансируют в регионах по остаточному принципу. Мне это обидно. Вот сейчас говорят, что в медицине людей не хватает, что мало платят врачам, так сделайте так, чтобы в стране было меньше больных. А чтобы люди не болели, им надо заниматься спортом.

Галина Евгеньевна, что важнее в жизни золотой олимпийской медали?

Я такой человек, что, достигнув чего-то, всегда двигаюсь дальше. Некоторые взойдут на пьедестал и всю жизнь гордятся. А мне еще мой тренер говорил: два дня на отдых после победы и — в зал, пахать. Когда всех победишь, надо еще больше работать. Поэтому мои золотые медали нигде не вывешены, чтоб пыль не собиралась. Для меня дорожке олимпийской медали — семья и дети. У меня дочь и двое внуков прекрасных, девочка и мальчик.

ПРЕМЬЕРА РУБРИКИ

Прошлая публикация рубрики в «ВМ» № 42 (22–29 октября) была посвящена первому русскому ландшафтному архитектору Андрею Болотову. Сегодня наш рассказ — об Иннокентии Жукове, создателе пионерской организации в нашей стране.



Олег Фочкин
nedelya@vm.ru



1

Иннокентий Николаевич Жуков, замечательный скульптор и педагог, родился в октябре 1875 года в Горном Зерентуе, в Забайкалье, на золотом прииске. Был в семье пятым из восьми детей. Учился в читинской гимназии, затем в Петербургском университете на историко-филологическом факультете. За участие в революционной деятельности был исключен, сослан в Псков, затем в Нерчинск, то есть почти домой, а после восстановления в университете и нового ареста все же завершил образование. Во время учебы женился на землячке Александре Рындиной, которая за восемь лет родила ему четверых детей.

Он не забыл, зачем учился, преподавал географию в гимназии Читы и служил инструктором отдела единой школы в Минпросе Дальневосточной республики до 1921 года, а летом занимался скульптурой, и начиная с 1906 года выставлялся на Осенних выставках. Пока Иннокентий учился в Петербурге, он брал уроки лепки и рисования в Академии художеств. В 1911 году Жуков уехал в Европу, жил в Германии, Франции, Австро-Венгрии. В 1912–1914 годах занимался в Париже в студии Эмиля Антуана Бурделя, ученика Родена, и заслужил лестные отзывы обоих! Друзья и почитатели таланта собирали ему перед поездкой деньги на стипендию. Занятия прервала Первая мировая война.

За свою долгую творческую жизнь Иннокентий Жуков изваял более тысячи скульптур из глины, гипса и цемента, но все оказалось рассеянным по частным коллекциям, музеям и паркам, а со временем и вовсе погибло, поскольку работы из глины не были обожжены и просто рассыпались. Зато

ИСПОЛНИЛОСЬ 145 ЛЕТ СО ДНЯ РОЖДЕНИЯ ИННОКЕНТИЯ ЖУКОВА, ОДНОГО ИЗ САМЫХ ЯРКИХ, НО СЕГОДНЯ ПОЧТИ ЗАБЫТОГО ПОДВИЖНИКА ДЕТСКОГО ДВИЖЕНИЯ, ЧЬЕ ИМЯ НЕПОСРЕДСТВЕННЫМ ОБРАЗОМ СВЯЗАНО С ИСТОРИЕЙ СОЗДАНИЯ ПИОНЕРСКОЙ ОРГАНИЗАЦИИ В СОВЕТСКОМ СОЮЗЕ. А ЗНАТОКИ И ЦЕНИТЕЛИ ИСКУССТВА ЗНАЮТ ИННОКЕНТИЯ ЖУКОВА КАК ТАЛАНТЛИВОГО СКУЛЬПТОРА, ЧЬИ РАБОТЫ СЕГОДНЯ, УВЫ, МОЖНО ПЕРЕЧЕСТЬ ПО ПАЛЬЦАМ, ИБО ВРЕМЯ ОБОШЛОСЬ С НИМИ БЕЗЖАЛОСТНО

сохранились фотооткрытки с изображением его работ, которые массово выходили по всей России. Вероятнее всего, во время поездки в Париж Жуков впервые познакомился со скаутским движением. По возвращении в Петербург в 1914 году он снова начал преподавать и активно включился в создание скаутских организаций в России, редактируя при этом журнал «Петроградский скаут» и перерабатывая книгу основателя мирового скаутского движения Бадена Пауэлла «Юный разведчик. Руководство по скаутизму».

Летом 1914–1915 годов Жуков жил под Петербургом, в Поповке, работал в мастерской на даче и руководил отрядом скаутов. Скульптурная мастерская служила штаб-квартирой юных разведчиков. Три раза в неделю проводились занятия, где беседы о законах скаутов чередовались с практическими делами, будь то помощь в постройке забора для местной гимназии, раскорчевка пней на участке или походы на реку Ижору, ночевки в палатках. Дети звали его за глаза дядя Кеша. В 1916 году Жуков был назначен секретарем петербургского отделения Всероссийского общества «Русский скаут», тогда же вышла его книга «Русский скаутизм». Краткие сведения о русской

организации юных разведчиков». В скаутизме Жукова привлекали нравственные и патриотические принципы движения, внимание к физическому развитию, активное игровое начало. За месяц до Октябрьской революции Жуков уехал в Читу. В 1918 году, рассказывая ученикам о географических открытиях, Жуков предложил организовать путешествие по Забайкалью. Собрав около тысячи ребят, он объявил о создании «экспедиционного корпуса». Эта игра объединила детей в возрасте от 10 до 14 лет. У экспедиционного корпуса были отряды разведчиков,

Он делал все через игру, настаивая, что так можно увлечь детей и чему-то их научить. Считал, что скаут — рыцарь, готовый всегда помочь

инженеров, ботаников, геологов, зоологов, сапожников, музыкантов, санитаров и даже отряд прачек. Хулиганов и курильщиков в путешествие не брали. В результате дисциплина в школах резко повысилась. С приближением отрядов атамана Семенова к Чите Жуков вынужден был рас-

Треугольный алый пионерский галстук тоже придумал Иннокентий Жуков. Сначала их шили из хлопчатобумажной ткани.

ОЛЕГ ФОЧКИН



2

Оригинальный значок бойскаута Российской империи, датированный 1915 годом.



САМЫЙ СТАРШИЙ ПИОНЕР



3

пустить детский «экспедиционный корпус». В 1922 году он приехал в Москву и активно включился в работу с детьми в ЦК комсомола и Наркомпросе. Это Жуков предложил назвать участников новой детской организации пионерами, придумал девиз «Будь готов!» и отзыв «Всегда готов!». Многие он взял у скаутов.

Например, за основу значка — знак царских скаутов, геральдическую лилию с тремя лепестками, и адаптировал в пионерский костер. Именно Жуков создавал два первых пионерских отряда в Москве, в опытной школе при Московском институте физической культуры на улице Казакова (тогда Гороховской).

23 марта 1923 года Иннокентия Жукова утвердили членом Главквартиры юных пионеров (ЦБ ЮП), ему присвоили звание старшего пионера Республики. Он хотел, чтобы пионеры сохранили традиции скаутов, прежде всего исследовательско-разведческие. И делал все через игру, настаивая, что именно так можно увлечь детей и чему-то научить их. По Жукову скаут — «альтруист» и даже «рыцарь, который ищет, кому помочь».

На совещаниях, проводимых Крупской, он выделялся как «великий выдумщик и спорщик».

Летом 1922 года Жуков представил Народному комисариату просвещения проект «Педагогические парадоксы и прогнозы будущей педагогики». Он предлагал создать в Минобрештатные должности Робинзона Крузо и его помощника Пятницы. Предложение предусматривало организацию всемирной экспедиции «красных скаутов» с целью исследования Африки, программы обучающих уроков. Эти взгляды воплотились в фантастической повести «Путешествие звена юных пионеров «Красная звезда» в страну чудес» (1924). Восемь мальчишек, внезапно оказавшихся в стране бу-

Принято считать, что у истоков советского пионерского движения стояла Надежда Крупская, но огромную роль в создании пионерии сыграл и педагог Иннокентий Жуков, идеолог скаутизма. Это благодаря ему пионерская организация переняла так много от скаутов. Его заслуга была признана советской,



МНЕНИЕ

Дмитрий Олейников
кандидат исторических наук

а затем и российской педагогикой, а многочисленные труды не раз переиздавались и цитировались. Первая попытка создать детскую организацию юных коммуни-

стов была предпринята в России осенью 1918 года, но уже через год организацию Юков распустили. А в ноябре 1921-го было принято решение о создании всероссийской детской организации. Были разработаны пионерские символы и атрибуты, принято название новой организации, которое она носила до 1924 года, — отряды юных пионеров имени Спартака. 7 мая 1922 года в Сокольническом лесу в Москве был проведен первый пионерский костер.

родном языке, созданном в 1887 году, родившемся в нашей стране... Мы с трудом изучали в то время русскую грамматику. Разумеется, мы обрадовались, узнав, что эсперантскую грамматику можно выучить за пару дней... Обнаружилось, что на эсперанто можно говорить, писать, петь и даже думать; что на этом языке изданы главные сокровища мировой литературы...»

Жуков активно публиковался в журналах «Барабан» и «Костер», газете «Пионерская правда», где делился мыслями и проектами. Но довольно скоро его идеи оказались не к месту, и новая власть решила отказать от услуг Жукова, отвергавшего идеологический аспект воспитания пионеров. Последним местом работы Иннокентия Николаевича была школа № 41 Бауманского РОНО Москвы, где он преподавал географию и работал пионервожатым. В 1931 году он ушел на пенсию. Крупская поддержала ходатайство райкома партии о выделении ему персональной пенсии, студии для работы и квартиры.

В 1930-е годы интерес к оригинальному наследию Жукова в скульптуре и педагогике был утрачен. Может быть, и к лучшему: его не коснулась волна репрессий. В ноябре 1940 года он вновь возвращается к делу всей жизни и работает над проектом «Положение о Детской коммунистической организации им. Ленина». Но вот что из его предложений было учтено, надо еще изучать. В годы войны Жуков вылепил из глины сотни курительных трубок для солдат, каждая из которых являла собой уникальное произведение искусства. Немногие

красноармейцы знали, что автор трубок был известен в России еще до революции благодаря почтовым открыткам с изображением его скульптур. Увидев эти открытки, великий Роден воскликнул: «Это талант исключительный и глубокий, как их Достоевский».

Человек, чьим девизом было «Гореть и зажигать других», скончался в Москве 5 ноября 1948 года. Он похоронен на Введенском (Немецком) кладбище. Согласно его завещанию, на памятник сделали надпись: «Любите Родину, боритесь за нее и будьте первыми в труде!» В Иркутском художественном музее находится его работы: «Девушка с завязанной щекой», «Лицо ребенка», «Старуха» и «Улыбающаяся девочка». Произведения Жукова хранятся и в Русском музее.

Не так давно вместе с краеведами автор материала побывал в закрытой для посещения части старого колумбария Донского кладбища, где мы обнаружили мраморный бюст неизвестной женщины, авторство которого прямо указано — Иннокентий Жуков. А вот табличка с именем усопшей давно свинчена кем-то... Краеведы пытаются установить, когда и для кого Жуков сделал этот бюст. Может быть, кому-то из читателей «Вечерки» это известно? Пожалуйста, напишите нам.

ОБ АВТОРЕ

Обозреватель «Вечерки», литератор, поэт, автор трех книг об истории города и двух поэтических сборников.



4

РИА НОВОСТИ

Мраморный бюст неизвестной женщины, обнаруженный в колумбарии Донского кладбища.



5

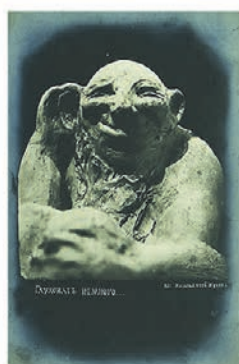

Построение скаутов в полевом лагере, начало XX века (1). Иннокентий Жуков со своей работой — скульптурой «Неотразимая» (2). Обложка к повести Иннокентия Жукова «Путешествие звена «Красной звезды» в страну чудес» (3). Надежда Крупская среди пионеров — детей рабочих кирпичного завода имени Л. М. Книпович, 1928 год (4). Работы Жукова (5). Ирина Жукова-Плотникова у могилы отца, 1965 год (6)



6

дущего со всеми ее техническими совершенствами, хоть и называются пионерами, по сути остаются «красными скаутами».

В повести отразилось еще одно увлечение Жукова. «А все-таки это скверно, что мы не знаем языка эсперанто, ведь для международных съездов он незаменим!» — говорят пионеры, оказавшись в будущем. Ученик Жукова, будущий профессор Николай Чистяков, писал в своих воспоминаниях: «Мне тогда было 11–12 лет, и я учился в четвертом или пятом классе 41-й московской школы (в Колпачном переулке. — *ВМ*)... И вот среди наших учителей появился Иннокентий Николаевич Жуков — совершенно необычный человек... Однажды он рассказал нам об эсперанто, междуна-

ПРЕМЬЕРА РУБРИКИ

Прошлая публикация нашей новой рубрики в «Вечерке» № 41 от 15–22 октября была посвящена Нине Хрущевой, супруге первого секретаря ЦК КПСС Никиты Хрущева. Героиня сегодняшнего материала — Вера Муромцева, жена писателя Ивана Бунина.



Ольга Кузьмина
nedelya@vm.ru

■ Прислонившись лбом к стеклу, она впитывала кожей его холод, пока не слилась воедино с мелким, невидимым дождем. Сначала она плакала тихо, потом, разойдясь вместе с дождем, почти вульгарно — воя, размазываясь по стеклу, широко открыв рот, в котором захлебнулся в своем отчаянии и так и не вышел наружу острый комок крика. Как больно, господи! Париж медленно просыпался. В конце улицы Оффенбаха что-то открылось со скрипом. Услышав звук за спиной, она через силу обернулась. Фигура в длинном пеньюаре, разошедшемся на груди, проплыла прочь, обдав ее запахом истомленной кожи. Потом на пороге появился он. Прошел вперед, остановился у буфета. Точно через какую-то пробку она услышала: — Мы с Галей работали всю ночь. А нет ли кофе? Я бы выпил. Занеси мне, будь добра. Кто-то вместо нее ответил: «Конечно». Он есть, да. Она откладывала для него чуть-чуть. Надо только найти. Найти кофе и силы пережить эту боль.

■ Если бы не разница во временах, можно было бы подумать, что да Винчи писал своих Мадонн, любясь Верочкой Муромцевой. Прозрачные глаза-озера, копна волос, лежащих тяжеленным узлом на шее, фарфоровая кожа... Дворяне Муромцевы знали толк в воспитании, и Вера говорила на четырех языках, с юных лет делала успехи как переводчица, да еще увлекалась модной химией — научным колдовством. И ей было не до любви: слишком многое надо спеть. Хотя... Когда ей было пятнадцать, на дачу к ее дяде Сергею Андреевичу, председателю первой Госдумы, приезжал начинающий писатель

Иван Бунин. Она запомнила его глаза странного «кроя» и иногда против воли отчего-то вспоминала его «птичий» профиль. Она сразу узнала его на литературном вечере у драматурга Бориса Зайцева: было самое начало ноября 1906-го, и оказавшийся там Иван Алексеевич вдруг взглянул на нее как-то особенно. Он заговорил с ней, когда гости уже расходились. Спросил, как и где увидит ее снова. Вера ответила: дома, по субботам. Другого времени нет — я занята.

■ Для родных истинные цели визитов Бунина быстро перестали быть тайной. Начались скандалы: кто угодно, но не он. Вера закусывала губы. Для нее все было иначе: только он. Ее поняли лишь братья. Даже милейший профессор, химик Николай Дмитриевич Зелинский, будущий академик, сорвался, стоило ей заикнуться о дипломе, на дискант и заявил: «Никакой работы не будет! Или работа — или Бунин!» Ей было не горько, смешно... Вселенную, уплотнившуюся до предела, легко впустил в себя этот мужчина с задумчивыми глазами. Поцелуй — и земля рушилась под ее ногами, касание руки — и падало небо. Вера ни с кем не спорила. Она просто начала встречаться с Буниным тайно. Когда он позвал ее отправиться вместе в поездку по нескольким странам, родители, страдая, согласились. Для Бунина это турне было знаковым: они побывали и на Святой земле. И он был там со своим ангелом-хранителем.

■ До нее он любил других. Первая жена, Варя Пашенко, ушла от него к его другу. Вера слушала, жалела своего Иоанна, но понимала — Варя не смогла бы стать женой для человека творческого. Вторая жена — Анна Цакни, дивная красавица, описанный им «солнечный удар» — плотское помешательство, страсть. Это был курортный роман, но они были слишком разными, чтобы остаться вместе. После смерти сына Коленьки, чью фотографию Бунин всегда держал при себе, воссоединение было невозможным. Теперь с ним была она. Онисозда -

ны друг для друга, во всем совпадают. Главное — оба понимают, что он гений. Он для нее — все. Он скажет позже: «Любить Веру было то же самое, что любить свою руку или ногу...» Химия была заброшена. Иван Алексеевич убедил ее увлечься переводами, ведь так удобно заниматься ими и в пути, и рядом с ним. Она и не думала сопротивляться, боготворя мужа — пусть пока еще и незаконного, ибо Анна не давала развода. Он всегда был прав. Даже когда и не прав...

Однажды она поймала взгляд Бунина на одну из знакомых. Увлечение длинной в день. Ее обожгло, но отпустило: писатель, особенно такой, все время должен искать вдохновения. А дамы у Иоанна все прекрасные, он каждый раз страдает, но потом, как бывает в химии при соединении разных элементов, выпадает осадок... И реакции можно писать заново. Зато пережитое затмение способствует острому восприятию света: никогда не

150 ЛЕТ НАЗАД,
22 ОКТЯБРЯ 1870 ГОДА,
РОДИЛСЯ ПИСАТЕЛЬ
ИВАН БУНИН.
ОДИН ИЗ ЛУЧШИХ
ПРОЗАИКОВ И ТОНКИЙ
ПОЭТ, ЛАУРЕАТ
НОБЕЛЕВСКОЙ ПРЕМИИ
ПО ЛИТЕРАТУРЕ,
ОН ДАВНО ПРИЧИСЛЕН
К КЛАССИКАМ
МИРОВОЙ ЛИТЕРАТУРЫ.
НО ЖАРКИЕ РАЗГОВОРЫ
О ЕГО БУРНОЙ
ЛИЧНОЙ ЖИЗНИ
НЕ УТИХАЮТ ДО СИХ
ПОР. ТЕМ НЕ МЕНЕЕ ОН
ГОВОРИЛ, ЧТО НИЧЕГО
НЕ НАПИСАЛ БЫ
И НЕ СОЗДАЛ, НЕ БУДУ
РЯДОМ С НИМ ЕГО
АНГЕЛА-ХРАНИТЕЛЯ,
ВЕРЫ МУРОМЦЕВОЙ.
ОН ЛЮБИЛ ЕЕ,
КОНЕЧНО. И МУЧИЛ,
КАК НИКОГО ДРУГОГО...

ИТАР-ТАСС



2

ЕСЛИ БЫ НЕ ВЕРА



1



Вера Мурмурцева и Иван Бунин, 1910 год (1). Писатель Иван Бунин во время церемонии вручения Нобелевской премии. Он — второй справа, рядом с актрисой А. Берг, на переднем плане — Вера Бунина, левее нее Галина Кузнецова, 1933 год (2). Иван Бунин и Галина Кузнецова, 1930-е, Франция (3). Супруги Иван Бунин и Вера Мурмурцева на своей вилле «Бельведер» в Грассе (4). Вторая жена писателя Ивана Бунина и мать его сына Коли Анна Цакни. На обороте рукой писателя подписано: «23 сентября 1898 г. Одесса» (5)

Разговоры — липкие, злые — терзали. Потом она устала плакать. Более того: в какой-то момент поняв, что до сумасшествия недолго, Вера успокоилась. Какое она, Вера, имела право запрещать мужу любить? «Пусть любит Галину... только бы от этой любви ему было сладостно на душе», — запишет она в дневнике. Постепенно между ней и Галей установились почти дружеские отношения. Она

даже донашивала кое-что из ее вещей... Перца ситуации добавил еще один поселенец «Бельведера», прибывший к этому странному ковчегу литератор Леонид Зуров — «нервический» и талантливый юноша, фанатично влюбившийся в Веру. Его внимание ей, конечно, льстило. Она же для него была Богиней, любившей Бога...

Время шло, Галина начала скучать: Бунин замучил ее своей любовью тирана. Разрыв оттянуло присуждение Бунину Нобелевской премии (11 лет ожидания!), на вручение которой он поехал с Галей и Верой.

Если бы не разница во времени, можно было бы подумать, что да Винчи писал своих Мадонн, любуясь Верочкой Мурмурцевой

1933 год, Париж. Первый российский лауреат Нобелевской премии по литературе Иван Бунин (1) и его сборник «Темные аллеи» издания 1943 года (2)



МОЛЬБА О ПОЩАДЕ



Михаил Бударагин nedelya@vm.ru

Один из самых пронзительных рассказов позднего Бунина — «В Париже», из знаменитого сборника «Темные аллеи». Школьникам трудно понять рассказ, не хватает опыта, а будучи взрослыми, мы редко перечитываем Бунина. И совершенно зря. История внешне очень простая: он и она, русские эмигранты, в столице Франции, случайная встреча, короткий, но не бурный, спокойный, очень человеческий, без заламываний рук и фанатерий, роман. А потом он умирает. И она остается одна. «На третий день Пасхи он умер в вагоне метро, — читая газету, вдруг откинул к спинке сиденья голову, завед глаза... Когда она в трауре возвращалась с кладбища, был милый весенний день, кое-где плыли в мягком парижском небе весенние облака, и все говорило о жизни юной, вечной — и о ее, конченной. Дома она стала убирать квартиру. В коридоре, в плакате, увидела его давнюю летнюю шинель, серую, на красной подкладке. Она сняла ее с вешалки, прижала к лицу и, прижимая, села на пол, вся дергаясь от рыданий и вскрикивая, моля кого-то о пощаде». Вот и все. Рассказ заканчивается.

Пощады, говорит Бунин, не будет. Сегодня эти строки читаются так же, как в 40-е годы прошлого века. Тогда

была война, нацизм, потеря Родины, сегодня — коронавирус, и главный вопрос — как спастись от ощущения страха: «даже не за себя, за близких», так принято говорить. Человек ведь не просто смертен, он — внезапно смертен. Мог погибнуть от пули, а умер в метро с газетой. Как это объяснить? Как вместить? Да никак, в том-то и дело. Бунин — русский стоик. В России была одна похожая на стоическую традиция, религиозная: старообрядцы веками умирали безо всякой надежды на то, что им дадут возможность молиться так, как заповедано предками. Но Бунин не старообрядец, а светский писатель, он придумывает себе стоицизм без опоры на верование. Ничего не останется, только летняя серая шинель. Мы сегодня страшно мечемся, пытаюсь понять, за что нам весь этот коронавирус и что будет дальше. Во-первых, наверное, ни за что. Во-вторых, никто не знает, что будет дальше, а всякий, кто сегодня, осенью 2020 года, говорит о том, что понимает будущее, просто шарлатан. Быть стоиком — это не ждать пощады и твердо знать: случиться может вообще все что угодно. «Темные аллеи» Бунина (и всем хорошо известный «Чистый понедельник», и гораздо менее популярный, но восхитительный «Ворон») — это не «сборник рассказов о любви», а учебник стоицизма, каждая глава которого объясняет, как жить, когда утешения нет.

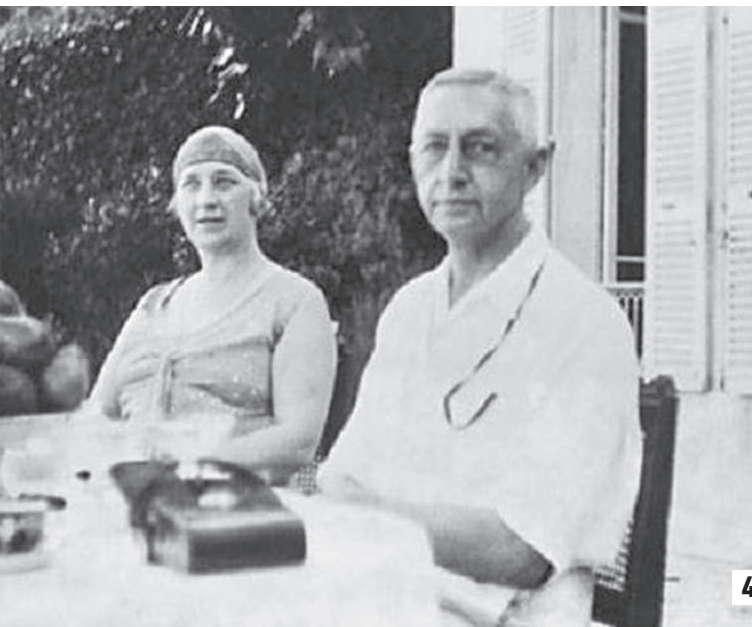

ВМЕСТО ЭПИЛОГА

Вера Николаевна Мурмурцева переживает мужа на восемь лет. Она оставит много прекрасных литературных переводов и статей, напишет книгу «Жизнь Бунина», очерки «Беседы с памятью», книгу «Отроческие годы И. А. Бунина» и уйдет 3 апреля 1961 года. Ее похоронят вместе с мужем на кладбище Сент-Женевьев-де-Буа. Галина Кузнецова и Маргарита Степун будут неразлучны до смерти Маргариты 24 декабря 1972 года. Галины не станет в 1976 году. Писатель Леонид Зуров, по проекту которого на могиле Бунина сооружен крест, останется наследником его литературного архива. Он будет разбирать его и публиковать, пока не скончается в санатории Акс-Терм 9 сентября 1971 года. Похоронен Зуров, чье творчество не было, увы, оценено, на том же Сент-Женевьев-де-Буа, недалеко от могилы Буниных.



ФОТО: ИРИНА ТАСС



пишется та душевных терзаний...

Революцию они не приняли оба. Бунин погибал, уезжая, вырывал себя с корнем из отравленной для него родной земли, и в Париже, в их небольшой и дурно обставленной квартире, кровотолил, глядя в чужое небо. Правда, место для души нашлось — на вилле «Бельведер» в Грассе: тут и лицо его становилось менее заостренным и болезненным. Он выходил по утрам на террасу, любовался видами. И Вера была спокойна.

Быт она замкнула на себя. Жить было все тяжелее: денег не хватало катастрофически. В 1922 году они наконец узаконили отношения, а Бунина впервые выдвинули на Нобелевскую премию. Вера жила верой: в его гениальность, в их любовь. Через четыре года лицо Бунина вдруг просветлело. Вера поняла — муж влюблен. Но не поняла — как. Он начал встречаться с Галиной Кузнецовой — молодой писательницей: внешне мягкая, без углов, с живыми глазами, да тридцать лет разницы в годах — она свела его с ума. Обожавший ее муж был отставлен, и Галя вместе с Буниным приехала в «Бельведер». Шокированной Вере муж сообщил, что будет учить Галю писать стихи... Вскоре Париж гудел о творящейся у Буниных l'amour pour trois. Вера была в отчаянии: поначалу она верила мужу, но боль взорвалась в ней в ту страшную ночь, когда их «работа» затянута до утра.



Екатерина Рощина
nedelya@vm.ru

Одно из самых радостных детских воспоминаний: просмотр диафильмов. У меня эта маленькая сказка связана с домом бабушки и с долгими зимними каникулами. Январский день короткий, темнеет рано. И вот она, радость! Синие сумерки сгустились до ночной темноты. Достаем диапроектор и диафильмы. Их, диафильмов, целая коробка. Мы с сестрой знаем все наизусть. И «Старика Хоттабыча», и «Путешествие Нильса с дикими гусями», и, конечно, смешного «Пифа». Но каждый такой семейный сеанс — чудесен. Мы все рядом, вместе. Бабушка, дед, дядя, я с Юлей. Диафильм проецируется на белую дверь комнаты. Читает текст всегда дед, такова традиция... А мы смотрим, затаив дыхание. За каждым ка-

котором смотрели слайды, был дешевой альтернативой узкоплочного кинопроектора. «Управлять» диапроектором мог даже ребенок.

Диафильм — рулон позитивной 35-миллиметровой киноплёнки, состоящий из 25–50 диапозитивов размером 18х24 мм. Кадры «фильма» выстроены сюжетно и сопровождаются короткими подписями-титрами. Каждый диафильм — это законченное повествование. Для того чтобы его посмотреть, нужен белый экран или даже просто белая стена, на которую будет проецироваться плёнка. Диафильм — это «простая версия» немого кино. Помимо развлекательной цели, диафильмы широко применялись в качестве учебных пособий. Интересно, что за рубежом диафильмы в основном показывали именно как вспомогательный учебный материал. К тому же



ЭМИЛЬ РАВИЛИ / СЕРГЕЙ ФОТОГРАФИКА ТАСС

ПРЯМАЯ РЕЧЬ

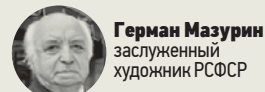

Герман Мазурин
заслуженный художник РСФСР

В промышленном масштабе производство диафильмов началось именно в СССР. Я работала на студии диафильмов с 50-х годов. Тогда она была настоящим культурным центром, в ней работали грамотные редакторы, которые приглашали самых популярных детских писателей и талантливых художников для создания диафильмов. И это очень доступное по цене развлечение, которое можно было купить практически везде, к тому же было прекрасно сделано! Диафильм сильно отличается от современных мультфильмов. Первый можно и нужно было рассматривать, а современные мультфильмы — быстрые, шумные, там уже не до деталей. Но сейчас, насколько я знаю, традиция смотреть диафильмы возрождается.

ЛУЧ СВЕТА В ТЕМНОТЕ



дром целая сцена. А сколько еще не нарисовано, но додумывается!.. Все детство я была уверена, что и дед, и бабушка, и даже мой флегматичный дядя смотрели наши детские диафильмы с таким же неподдельным интересом, как и мы с сестрой. И только много позже стало понятно, что для них, взрослых, была важна эта объединяющая три поколения темнота, пронзенная лучом диапроектора, родное дыхание рядом, минуты, проведенные вместе.

Почти в каждой советской семье смотрели диафильмы — разновидность слайдшоу, сопровождаемого титрами. Диапроектор, на

зарубежные диафильмы часто сопровождалась аудиоверсией, записанной на виниловом диске или кассете. А в СССР диафильмы в первую очередь считались детским развлечением — почти в каждой семье знакомство с чтением начиналось именно с них. Звуковое сопровождение сильно удорожило бы диафильм, поэтому каждый кадр сопровождался субтитром, который можно было просто прочитать вслух. Целые коллекции сказок и литературных произведений в виде заветных круглых коробочек, хранящих скрученные в рулон плёнки, были маленьким сокровищем советской детворы. Их

СКОЛЬКО ПРЕДМЕТОВ СПОСОБНЫ, ПОДОБНО МАШИНЕ ВРЕМЕНИ, ВЕРНУТЬ НАС В ЮНОСТЬ И ДЕТСТВО! ЭТО И ВИНИЛОВЫЕ ПЛАСТИНКИ, И ПРОИГРЫВАТЕЛЬ, СТАРЕНЬКИЙ РАДИОПРИЕМНИК, ПЛЕНОЧНЫЕ ФОТОАППАРАТЫ, ЧЕШСКАЯ ХРУСТАЛЬНАЯ ЛЮСТРА «С ВИСЮЛКАМИ»... И, КОНЕЧНО ЖЕ, ДИАФИЛЬМЫ. ВОЛШЕБНЫЕ, УЮТНЫЕ И ОЧЕНЬ ДОБРЫЕ



В советских школах детям часто показывали диафильмы. Фото 1984 года (1). Диафильм «Незнайка на Луне» был выпущен в 1981 году (2), а «Приключения Пифа» — годом раньше (3). А вот «Чудесное приключение Нильса с дикими гусями» появился уже в 1989 году и тут же стал хитом домашних коллекций диафильмов (4). Основой сюжета диафильма «Хрюк на елке» стало стихотворение Б. Заходера (5). Пленка и коробочка из-под диафильма (6). Немецкий диапроектор «Волшебный фонарь» (7). Вот такой диапроектор был в семьях (8)

Идея этого проекта возникла у меня задолго до его реализации. Пожалуй, еще в детстве, когда от любимых картинок замирал дух и хотелось разгадать тайну диафильма...



МНЕНИЕ

Екатерина Казанцева
автор и координатор
проекта «Новый
диафильм»

В 2016 году мы с друзьями-художниками просмотрели через старый диапроектор «Зарница» новые диапозитивы с современными картинками, напечатанными на киностудии, но эффект был тот же. Со временем мы собрали несколько законченных иллюстрированных историй и превратили их в пленки, которые продемонстрировали на выставках. Опыт показал, что такие показы — один из лучших способов привлечь детей к чтению и разглядыванию иллюстраций. Диафильм, несмотря на засилье гаджетов и наш бешеный ритм жизни, может существовать и сегодня — ведь в нем есть живое дыхание, что-то схожее с домашним спектаклем.

Диафильм проецируется на белую дверь комнаты. Читает текст всегда дед, такова традиция...

передавали младшим братьям и сестрам как что-то очень личное и любимое.

Стоили диафильмы недорого: 30 копеек — цветная пленка, 20 копеек — черно-белая. Да и сами фильмоскопы были в разных ценовых категориях. Дешевые от 5 рублей, «средние» около 30 рублей. Дорогие диапроекторы («Пеленг», «ЛЭТИ») стоили 187–260 рублей и обычно применялись в лекторской работе.

Массовое производство диафильмов осуществлялось посредством контактной печати на позитивной (с цветами «как есть» — в отличие от негативной, где цвета «наоборот») кинопленке. Выпускалась специальная аппаратура контактной и оптической печати диапозитивов, разработанная на основе серийных кинокопировальных аппаратов.

В Советском Союзе для этих целей был сконструирован аппарат «КД-35». Оригинальный негатив получался путем репродукции картин или фотографий, смонтированных с текстом на общей поверхности. После этого он склеивался в кольцо и с него печатался тираж диафильмов на рулоне позитивной пленки длиной 300 м. После проявления кинопленка разрезалась на отдельные диафильмы и упаковывалась в индивидуальные круглые коробки. На экран диафильм проецировался с помощью фильмоскопа, иначе называемого диапроектором.

«Дедушкой» диапроектора можно назвать «Волшебный фонарь». Laterna magica, «волшебный фонарь», появился в Европе в XVII веке и быстро стал популярным развлечением. Благодаря свету сначала масляному, потом керосиновому и, наконец, электрическому, пропущенному через ручную разрисованное стекло, «оживали» волшебные картинки. Их любили показывать на ярмарках, выставках, в варьете. Сеанс сопровождался музыкой, рассказами, чтением и длился до двух часов! Тематика показов «Волшебного фонаря» была самой разнообразной, от развлекательной до политической.

К концу XIX века диафильм стал уже привычным развлечением во всем мире. До него кино оставался один шаг. Диа-

позитивы выпускались уже не только на стекле, но и на пленке. Пленочные были значительно удобнее — хотя бы потому, что стекло много весило и требовало особых условий хранения. В России диафильмы назывались «туманными картинками» и были очень любимы в народе. В основном они носили просветительский характер, рассказывали об истории Государства российского («Святые Кирилл и Мефодий»), «25-летие царствования императора Александра Второго»; часто инсценировались литературные произведения. Были и «социально-просветительские» диафильмы: например, знакомили с правилами личной гигиены.

Советский агитпроп не мог обойти вниманием такой современный в те времена и популярный вид искусства. Диапроекторы были дешевы и просты в эксплуатации: одно удовольствие использовать их в агитационной и просветительской деятельности! П. Мершин, сотрудник Главполитпросвета, сконструировал прибор под названием «ИЗБАЧ». Этот удивительный диапроектор с встроенной динамо-машиной и реостатом давал возможность «показывать диафильмы» даже там, где не было электричества...

В 1930 году в Москве была основана студия «Диафильм». На протяжении более чем полувека его логотип — сказочная яркая птица из пленки — дарила миллионам детишек хорошее настроение и радость. В Советском Союзе диафильмы также производили студии в Ленинграде, Киеве и Ташкенте. За рубежом они создавались компаниями CBS, The New

York Times Company, Coronet Films и другими медиахолдингами.

С «Диафильмом» сотрудничали лучшие мультипликационные и книжные художники СССР. Х. Аврутис, П. Репкин, Е. Мигунов, В. Сутеев, В. Шевченко, А. Савченко, К. Ротов, Кукрыниксы, В. Радлов, Г. Мазурин. Сейчас эскизы многих диафильмов хранятся в фондах Музея кино.

А в качестве авторов и консультантов в студии «Диафильм» работали самые известные и любимые детские писатели эпохи СССР: В. Бианки, Л. Кассиль, К. Чуковский, С. Маршак, С. Михалков и многие другие. Самые «старые» диафильмы коллекции Музея кино — «Сказка о царе Салтане» и «Конек-горбунок».

Последние ленты на студии «Диафильм» были выпущены в 1993 году. Именно тогда старые добрые диапроекторы окончательно и бесповоротно вытеснили видеомагнитофоны (их позже сменяют DVD-плееры). Казалось, что новые технологии убили интерес к диафильмам навсегда. Но в новейшее время неожиданно опять появились диафильмы и диапроекторы — уже современные. Сейчас в Китае выпускаются диапроекторы «Реджио», а в Белоруссии продолжается выпуск модели «Пеленг-500». В России создана студия «Новый диафильм». Энтузиасты создают в ней новые диафильмы. Ведь диафильм, в отличие от самого динамичного и яркого мультфильма, позволяет включить собственное воображение, дарит незабываемые минуты общения поколений. Кадр диафильма словно говорит — «Остановись, мгновенье! Ты прекрасен».

Сегодня можно достать с антресолей старенький диапроектор и, как прежде, задернуть шторы и направить свет проектора на белый экран... Но многие любители диафильмов просто смотрят на компьютере оцифрованные диафильмы. В интернете их великое множество — есть даже целые сообщества любителей этого особенного вида искусства...

Самый большой архив оцифрованных диафильмов находится на сайте Российской государственной детской библиотеки <https://rgdb.ru/> Здесь можно найти не только любимые с детства сказки, но и даже обучающие ленты по архитектуре, астрономии, истории и многое другое.



Я так смотрел

ТОП-5

ЛЮБИМЫЕ ДИАФИЛЬМЫ

1. Приключения Пифа. 1960 г. Художник В. Сутеев
2. Старик Хоттабыч. 1970 г. Художник Г. Мазурин
3. Али-Баба и сорок разбойников. 1967 г. Художник Р. Столяров
4. Чудесное путешествие Нильса с дикими гусями. 1989 г. Художник В. Кульков
5. Крошка-Енот и тот, кто сидит в пруду. 1977 г. Художник Т. Зеброва

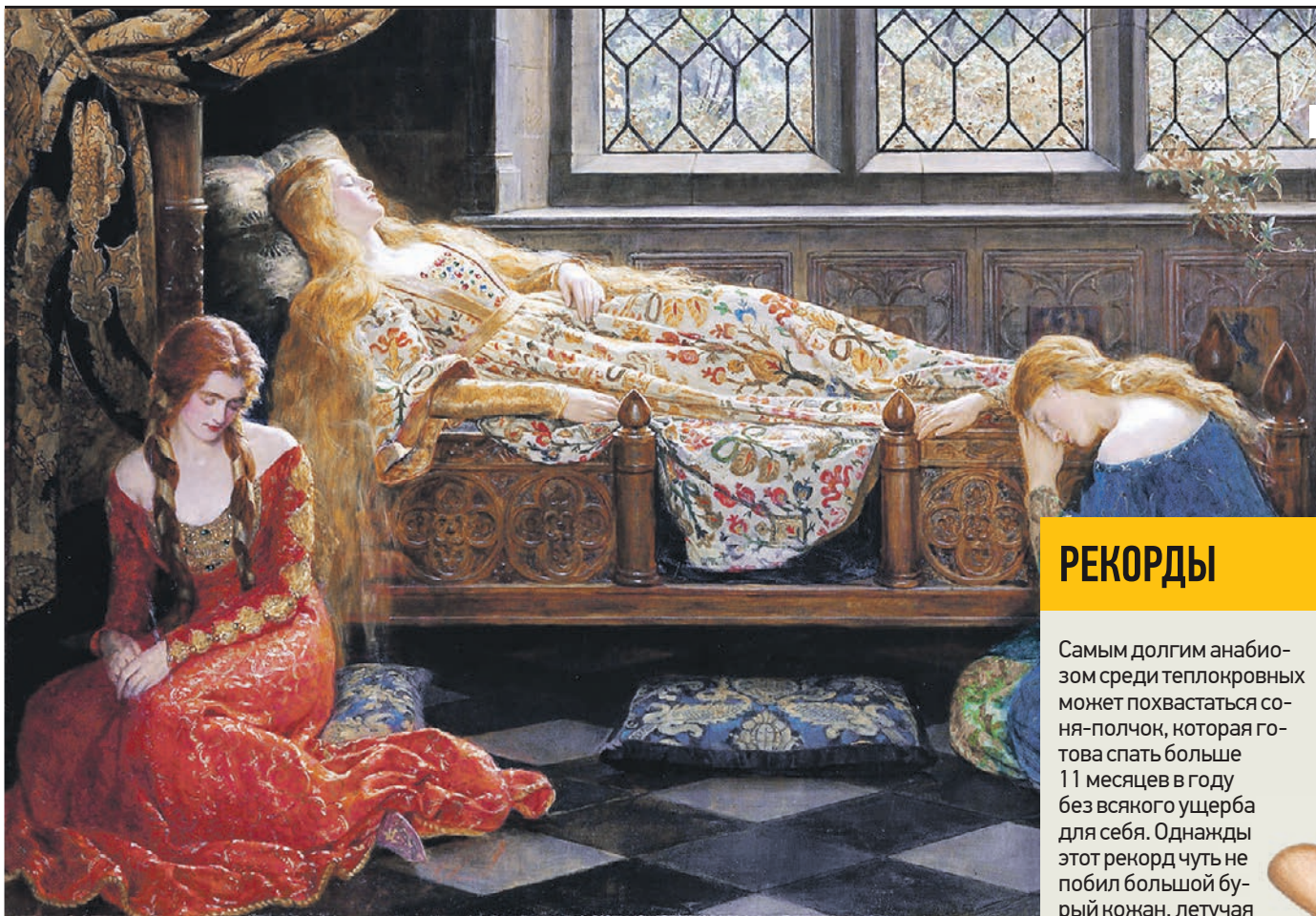

ОТПРАВИТЬ В СПЯЧКУ ТЕПЕРЬ МОЖНО И ЧЕЛОВЕКА. ЗАЧЕМ НАМ ПРИОБРЕТАТЬ СПОСОБНОСТЬ СУСЛИКОВ И МЕДВЕДЕЙ? РАЗБИРАЕМСЯ ВМЕСТЕ С «ВЕЧЕРКОЙ»

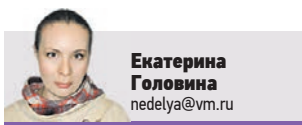

Екатерина
Головина
nedelya@vm.ru

О том, как ввели человека в состояние искусственной гибернации, а по-простому, в «зимнюю спячку», сообщили хирурги из Медицинской школы Университета Мэриленда. На страницах журнала New Scientist они рассказали, что использовали для этого охлажденный до 10–15 градусов физраствор, которым полностью заменили кровь пациента. Правда, спячка подопытного длилась не месяцы, а всего лишь пару часов, за которые ему сделали экстренную операцию. Такое спешное охлаждение позволило выиграть время, когда счет шел буквально на минуты. Дело в том, что при нормальной температуре тела нашим клеткам нужен постоянный приток кислорода, за который отвечает биение сердца. В случае его остановки у реанимационной бригады есть всего

лишь около 5 минут, чтобы запустить весь процесс по новой и предотвратить необратимые изменения в мозге. Однако снижение температуры тела (а значит, и мозга) приводит к тому, что все процессы внутри замедляются, а то и останавливаются, и зазор между жизнью и смертью становится больше.

Справедливости ради стоит сказать, что хирурги из Мэриленда не торопились в потемках. Еще в 2005 году в Питтсбурге тем же самым способом вводили в анабиоз собак и благополучно возвращали к жизни спустя два часа. Вполне благополучно завершились опыты и бостонских медиков, экспериментировавших на свиньях, — их также охлаждали до 10 градусов на несколько часов, а потом отогревали без всяких последствий для мозга. Менее экстремальную гипотермию устраивают и людям, снижая температуру тела во время сложных операций до 32 градусов, при которых замедляются все процессы в организме, а значит, увеличивается и время работы клеток, оказавшихся на границе жизни и смерти.

О том, что холод во многих случаях не дает людям перешагнуть последнюю черту, знают и спасатели. Например, известен случай, когда в Канаде годовалая малышка выбралась из дома на 11-градусный мороз в одном памперсе и провела на улице около двух часов. Когда

девочку нашли, оказалось, что ее тело охладилось до +16 градусов, а пульс невозможно было прощупать. После реанимации и отогревания она полностью пришла в норму.

Ну а настоящий рекорд вынужденной гибернации принадлежит 35-летнему японцу Мицутаке Утикоси, который, пойдя в горы с друзьями, отделился от них, чтобы спуститься с горы самостоятельно, но споткнулся, получил перелом таза и потерял сознание. Его нашли спустя 24 дня с температурой тела 22 градуса, начисто прекратившими функционировать внутренностями и еле ощутимым пульсом. После лечения альпинист полностью восстановился. Правда, в случае с японцем большой вопрос, все ли 24 дня он находился в таком состоянии. По словам самого Утикоси, последнее, что он помнил — это то, что прилег под солнышком на травку и заснул. Вполне возможно, что периодически его тело все-таки прогревалось, раз место было солнечным, а значит, вынужденный эксперимент нельзя считать уж абсолютно чистым.

Так или иначе, но опыт, описанный хирургами из Мэриленда, тут же был домыслен журналистами в космическом ключе. Дескать, теперь ничто не мешает нам бороздить просторы Вселенной: понаделал капсул гиперсна, ввел экипаж в анабиоз и двигай на здоровье хоть

РЕКОРДЫ

Самым долгим анабиозом среди теплокровных может похвастаться соня-полчок, которая готова спать больше 11 месяцев в году без всякого ущерба для себя. Однажды этот рекорд чуть не побил большой бурый кожан, летучая мышь, которая в рамках эксперимента проспала в холодильнике 344 дня, но в итоге все же погибла.

к альфе Центавра, хоть к Бетельгейзе. Главное, не забыть будильник поставить на правильное время. — Даже если мы гипотетически предположим, что ученые уже нашли способ защититься от враждебного космического излучения, не думаю, что человек сможет благополучно пробыть в таком состоянии годы, — уверен Владимир Ковальзон, главный научный сотрудник Института проблем экологии и эволюции им. Северцова и председатель правления Российского общества сомнологов. — Да, многие теплокровные могут впадать в глубокий анабиоз и проводить в нем месяцы. Например, так зимуют суслики, у которых температура тела может опускаться до нуля, а у заповиальных — и вовсе ниже этой отметки. Но даже они не находятся в этом состоянии постоянно. Периодически тело суслика самопроизвольно разогревается, он начинает крутиться и вертеться в норе, потом опять засыпает и через состояние естественного сна погружается в гипотермию. Его кровь холодеет и постепенно заменяется на глицериноподобную жидкость, которую начинают вырабатывать клетки. И в таком состоянии ему действительно ничего не страшно. Например, еще

на заре атомной эры выяснилось, что в анабиозе суслики без всяких последствий могут пережить тысячи рентген. Тогда к теме возник огромный интерес, и военные мгновенно все засекретили. И до сих пор, кстати, исследования по гибернации в большой степени идут по закрытой тематике. Но пока, насколько я знаю, не очень успешно. И неудивительно, считает сомнолог. Человек — это вам не суслик какой: — Думаю, что способность к глубокому анабиозу связа-



DEPOSITPHOTOS

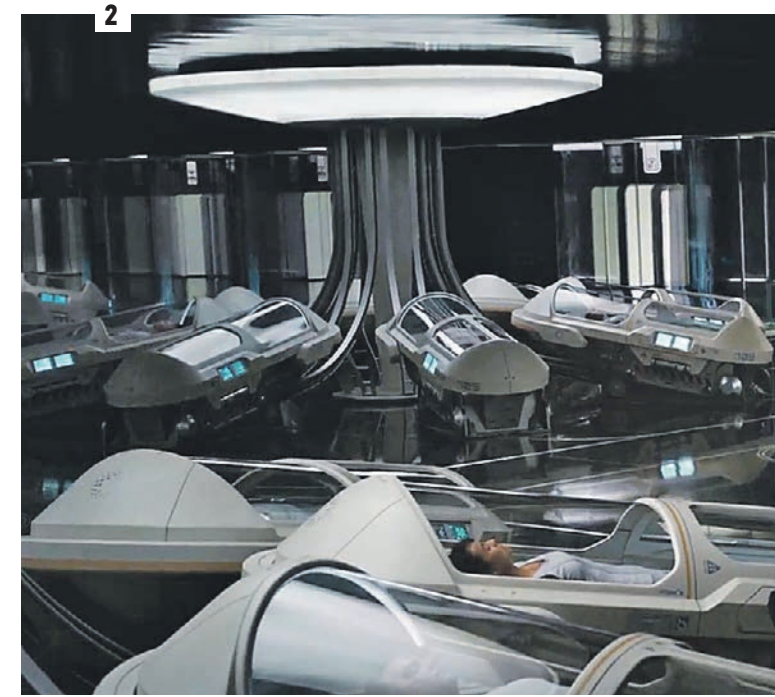

ВСЕМ ОТБОЙ!

на с работой особых генов, которые встречаются далеко не у всех зверей. Более того, все животные, впадающие в такого рода спячку, мелкие — землеройки, белки, ежи, летучие мыши и т.д. С крупными этот фокус, увы, не проходит. Даже спячка бурых медведей — немного не то. Мишку может разбудить пролетающий низко вертолет, шум трактора, даже лай собак над берлогой. В этом состоянии медведица даже рождает и откармливает детенышей. А вот до дальних звезд в нем вряд ли долетишь. Операция в Мэриленде говорит о том, что пациента вводили в состояние, подобное торпору (*разновидность спячки у теплокровных, которая сопровождается регулируемым снижением температуры тела и замедлением метаболизма.* — «ВМ»). Крупное, хорошо терморегулируемое существо можно ввести в торпор искусственно, но держать без последствий в нем можно всего несколько часов, потому что дальше в организме начинаются необратимые негативные процессы. Да и не защитит он ни от жесткой радиации, ни от крайне низких температур, чего в космосе хватает.

Андромеду», — вспоминает историк науки Сергей Александров. — В принципе, если не вдаваться в детали, все выглядит заманчиво. Человек в анабиозе не ест, не пьет, дышит через раз, да и места особого не требует. А место на корабле — вопрос стратегический. Проблема в том, что до сих пор не удалось оживить человека, который замерз таким образом больше, чем на несколько часов (история с японцем не в счет, потому что там действительно не все понятно). Причем каждый раз оживление было серьезной медицинской задачей, то есть воспринималось как некое дикое везение. Более того, такое пробуждение требует сложнейшего оборудования. В фильмах показывают компактные капсулы, где мирно посапывают космические путешественники, но если все то, что кинематографисты предположительно «встроили» в эти индивидуальные камеры, попробовать реализовать на существующих технических образцах, вместо крошечной ячейки получится нехилая такая комната, плотно заставленная аппаратурой. То есть ни-

какой тебе экономии массы и объема, не говоря уж о том, что вся эта техника реально очень сложная и ее надо постоянно кому-то обслуживать. Одно время идея космического анабиоза была очень популярна, ею начали активно заниматься в 1960-е, причем инициатива исходила от самого Королева. Но исследователи быстро уперлись в такую непрошибаемую стену проблем, что до сих пор не знают, как ее обойти.

Идея анабиоза в космосе не отпускает ни фантастов, ни ученых

Выходов из тупика историк видит два: технический и... эзотерический:

— Во-первых, нужно развивать какую-то другую энергетику, не ту, что используем сейчас. Либо атомные двигатели, либо искать что-то еще более эффективное, что позволит добираться до дальних планет гораздо быстрее. А во-вторых, если уж нам так понравилась идея гибернации, можно вспомнить о скрытых возможностях человеческой психики, например. В кон-

гать этих состояний путем специальных тренировок, и отряд космонавтов будут формировать в том числе и с учетом этой полезной способности. Научили же Штирлица (и не только его, кстати) засыпать на раз-два и просыпаться строго через 20 минут. Так почему не научиться делать это на годы?

Духовно продвинутым космонавтам будущего, кстати, со спячкой можно и помочь. Например, еще в 80-е годы прошлого века выяснилось, что млекопитающие прекрасно впадают в анабиоз, если к низкой температуре прибавить высокое давление и какой-нибудь инертный газ. Самым перспективным в этом плане оказался ксенон. Проникнув в нервную систему, он может блокировать проведение импульсов и замедлять обмен веществ, а заодно еще и препятствовать росту кристаллов льда в клетках при понижении температуры.

Лет пять назад о полезных свойствах ксенона вспомнили в Фонде перспективных исследований и дали добро на дальнейшие

НАУКА ТРЕБУЕТ ВДОХНОВЕНИЯ, КАК ПОЭЗИЯ. ВЕДУЩИЙ ПЕРСОНАЛЬНОЙ РУБРИКИ «ДОЦЕНТ» СЕРГЕЙ ЛЕСКОВ ЗНАЕТ, КАК ПРИМИРИТЬ АЛГЕБРУ С ГАРМОНИЕЙ.

ЗАМОРОЗЬТЕ НЕМЕДЛЕННО

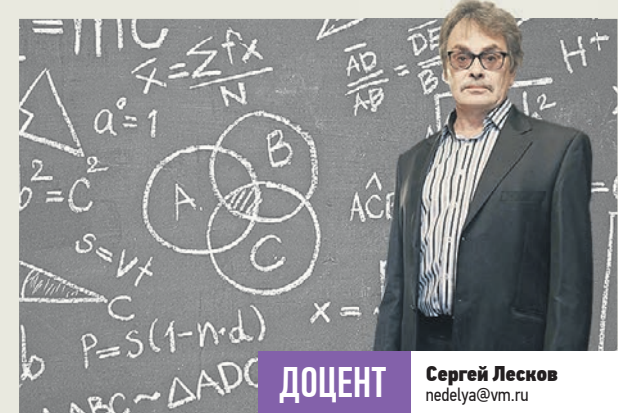

ДОЦЕНТ Сергей Лесков nedelya@vm.ru

Человек летает в космос уже 60 лет. Околоземное пространство исколесил вдоль и поперек. Поскольку Луна является нашим спутником, это тоже пригород Земли. Мечта

о покорении неизведанных миров наталкивается на множество проблем, одна из главных — резервы организма. Даже полет к соседнему Марсу занимает полтора года, что уж говорить о далеких маршрутах, на них не хватит всей жизни. В фильмах героев погружают в длительный сон, наподобие того, как медведь впадает в зимнюю спячку. Холод замедляет метаболизм и тормозит естественное старение организма. Эту процедуру играючи проходили персонажи Сталлоне и Шварценеггера, с них как с гуся вода, а также наш Донатас Банионис в фильме «Бегство мистера МакКинли» под бодрые песни Высоцкого. Но это фантазии. Принципиальная проблема — заморозка органов не может влиять на мозг, он должен работать как часы. Это состояние называется гипобиоз, и оно было неподвластно науке. Но недавно ученые добились прорыва. В Институте биофизики клетки РАН инертный газ ксенон вводит в оцепенение крыс на семь суток. Сердцебиение грызунов, как у йогов, уменьшается в 2–4 раза, температура тела снижается на 7–8 градусов. Восстановление занимает 10–15 часов. Попутно замечу, что вклад крыс в науку настолько велик, что неизвестно, больше от этих грызунов пользы или вреда. В США, натренировавшись на мышках, научились погружать в зимнюю спячку собак и свиней. Спасибо, братья меньшие, но как же человек? Совсем недавно в Мэрилендском университете сделана операция после смертельного огнестрельного ранения. Резкое охлаждение до 10 градусов приостановило биохимические реакции, нейронам потребовалось меньше кислорода. У хирургов появилось необходимое время на операцию. В результате удалось спасти жизнь, когнитивные способности не пострадали. Проведено уже несколько операций, но имена скрываются. Максимальное время погружения человека в анабиоз — два часа.

В Мэриленде преподает многолетний руководитель космической программы СССР академик Роальд Сагдеев. Неудивительно, что уникальная технология за-

интриговала космические агентства ведущих стран. Естественно, хирурги уверяют, что их работа не имеет отношения к космическим странствиям. Но скорость прогресса такова, что реальность быстро обгоняет осторожные прогнозы.

Рекорд по длительности полета принадлежит врачу Валерию Полякову — 1 год 2 месяца. Орбитальные полеты рекорду не угрожают, только межпланетные путешествия.

Мнение колумниста может не совпадать с точкой зрения редакции «Вечерней Москвы»



ФАКТ

Между тем идея космической заморозки фантастов не отпускает. Уж больно экономным получается такое путешествие: — Этот способ описывал еще Ефремов в «Туманности

Не так давно японские ученые вызвали внезапную многодневную спячку у мышей, всего лишь простимулировав их Q-нейроны — группу нервных клеток в гипоталамусе. При этом температура тела у мышей упала с 36 до 27 градусов, а потом, когда комнату специально охладили, и до 22. Метаболизм у грызунов тоже замедлился. Теперь японцы полны решимости найти «зону спячки» и у человека.

це концов, известно же (а главное, документально подтверждено), что индийские йоги могут впадать в такой анабиоз, причем не на часы, а на многие дни. Возможно, когда-нибудь мы научимся дости-

опыты в этой области. На сегодняшний день ученые из Пущина научились вводить в «ксеноновую» гибернацию крыс, чей непрерывный сон довели уже до недели. По их заверениям, выходят из спячки грызуны без всяких побочных, а главное, самостоятельно. На то, чтобы привести себя в нормальное состояние, им требуется в среднем 10–15 часов. Вслед за крысами дышать волшебным газом пробуют мини-пиги, а там, глядишь, доберутся и до приматов. Параллельно биологи корпят над разработкой комплексного препарата, который, помимо анабиоза, способствовал бы и поддержанию организма в должном порядке, то есть не давал разрушаться клеткам мозга и сердца. Предполагается, что препарат сможет помочь людям, попавшим внезапно в условия нехватки кислорода — шахтерам, подводникам, альпинистам, спелеологам и т.д. Ну и космонавтам, конечно, куда же без них.

ОГОРОДНЫЕ ЗАБОТЫ

ПО ОСЕНИ БЕСКОНЕЧНЫ. ТОЛЬКО КАЖЕТСЯ, ЧТО СЕЗОН ЗАВЕРШЕН И МОЖНО ВЗЯТЬ ПАУЗУ, НО НИЧЕГО ПОДОБНОГО! СЕЙЧАС МЫ РАБОТАЕМ НА БУДУЩИЙ УРОЖАЙ И ОБЕСПЕЧИВАЕМ КРАСОТУ ВЕСЕННЕГО САДА

□ О насущных заботах сезона рассказывает кандидат биологических наук, генеральный директор студии ландшафтного дизайна «Горячев и К» Виктор Горячев (на фото).

Думаем о весне

□ Наступило время посадки лука-севка и чеснока. Сажайте их в глубину не больше чем на ладонь, чтобы следующим летом можно было немного отгрести землю от луковиц, дав им возможность хорошенько прогреться под солнцем, зарядиться силой.

Активно сажают сейчас и луковичные: тюльпаны, нарциссы, первоцветы. Голландцы растят их в сетках, пришла эта мода и к нам. Есть только одно «но»: если вы соберетесь так делать, объединяйте в каждой сетке луковицы одного размера, иначе посадка пойдет не по правилам. Цветочные луковички сажают на глубину примерно пяти высот луковичек, если рядом окажутся разноразмерные, вы просто не сможете соблюсти это правило. Как мы помним, нарциссы, в отличие от тюльпанов и гиацинтов, каждый год не выкапывают. Посадить луковичные лучше всего в компанию к хостам или другим более крупным растениям: они, поднимаясь по весне, прикроют своими листьями отцветшие первоцветы, посадка будет выглядеть аккуратнее. Выкопайте и гладиолусы, хотя в этом году они побивают какие-то уникальные рекорды по позднему цветению.

Вверх «ногами»

□ Пару слов скажу о георгинах. Многие жалуются на то, что не могут сохранить их клубни: они выпревают даже в торфе. Возможно, вам поможет один простой секрет, который, собственно, и не секрет вовсе: после того как вы их выкопаете, подержите их какое-то время стеблями вниз. Так из них, полых, от-



КСТАТИ

Сейчас, по осени, вы можете оценить дивную красоту сумаха — растения, о котором мы обязательно как-нибудь расскажем. Увидели настоящий «костер» — золотые с красным, обжигающе яркие листья — это он!

течет лишняя вода, после чего клубни нужно засыпать в ящиках или иных емкостях для хранения песком и убрать в подвал или другое прохладное место. Все! За зиму они, конечно, чуть сдуются, какие-то, может быть, отомрут, но оставшиеся отлично «заколосятся» на следующий год.

Проверка на твердость

□ Это — к вопросу о розах. Невозможно назвать числа, хотя это часто и делают в интернете, когда розам пора на покой. У нас в Московской области климат отличается радикально в разных ее частях. Поэтому ориентируемся на один показатель: твердость промерзшей почвы. Вот когда она у вас «встанет» абсолютно, тогда и режьте их — под укрытие.

Лекарства без рецепта

□ Что очень важно: продолжаем уход за деревьями. Напоминаю, белим деревья на высоту вытянутой руки, обрезкой сейчас не занимаемся, но зато активно используем химические препараты, инсектици-

ды и фунгициды. Почему сейчас? А просто приглядитесь: самки тли продолжают летать как заводные, их и первый морозец не взял! Алетают они не для удовольствия, а по делу — откладывают зимовальные яйца, чтобы в следующем году вы опять столкнулись с той же проблемой, что и в этом, — огромным количеством тли и, соответственно, муравьев. Спасительными препаратами от болезней и грибковых заболеваний нужно обязательно обработать и штамбы деревьев, прямо по коре и не боясь нанести им вред, даже если концентрация препаратов слегка превышена. Они так страдают, что нуждаются в спасении! Кстати, в этом году мы начали обработку кустарников еще в июле, после сбора урожая, и удивительно наглядным получился этот «урок»: на отставших на смородине и крыжовнике листьях не было ни пятен, ни каких-то образований, они и сейчас держатся на кустах, сохраняя свежесть и здоровый зеленый цвет. А листья большие каковы, посмотрите! Коричневые, сморщенные. Не справляются кусты с антракнозами,



другими болезнями, как и груши наши, например, со ржавчиной — повсеместной бедой. Поэтому и сигналижайте: «SOS»!

Поход за листьями клена и дуба

□ Впрочем, когда мне жалуются на болезни деревьев, я задаю неприятные вопросы: как давно вы их обрабатывали, белили, кронировали, занимались прививочными кругами? Про них — разговор отдельный. Сейчас прививочные круги уже фактически никто не копает. Да и я этого не делаю. Но делаю другое: листья яблонь и других садовых растений уничтожаю, а вместо них

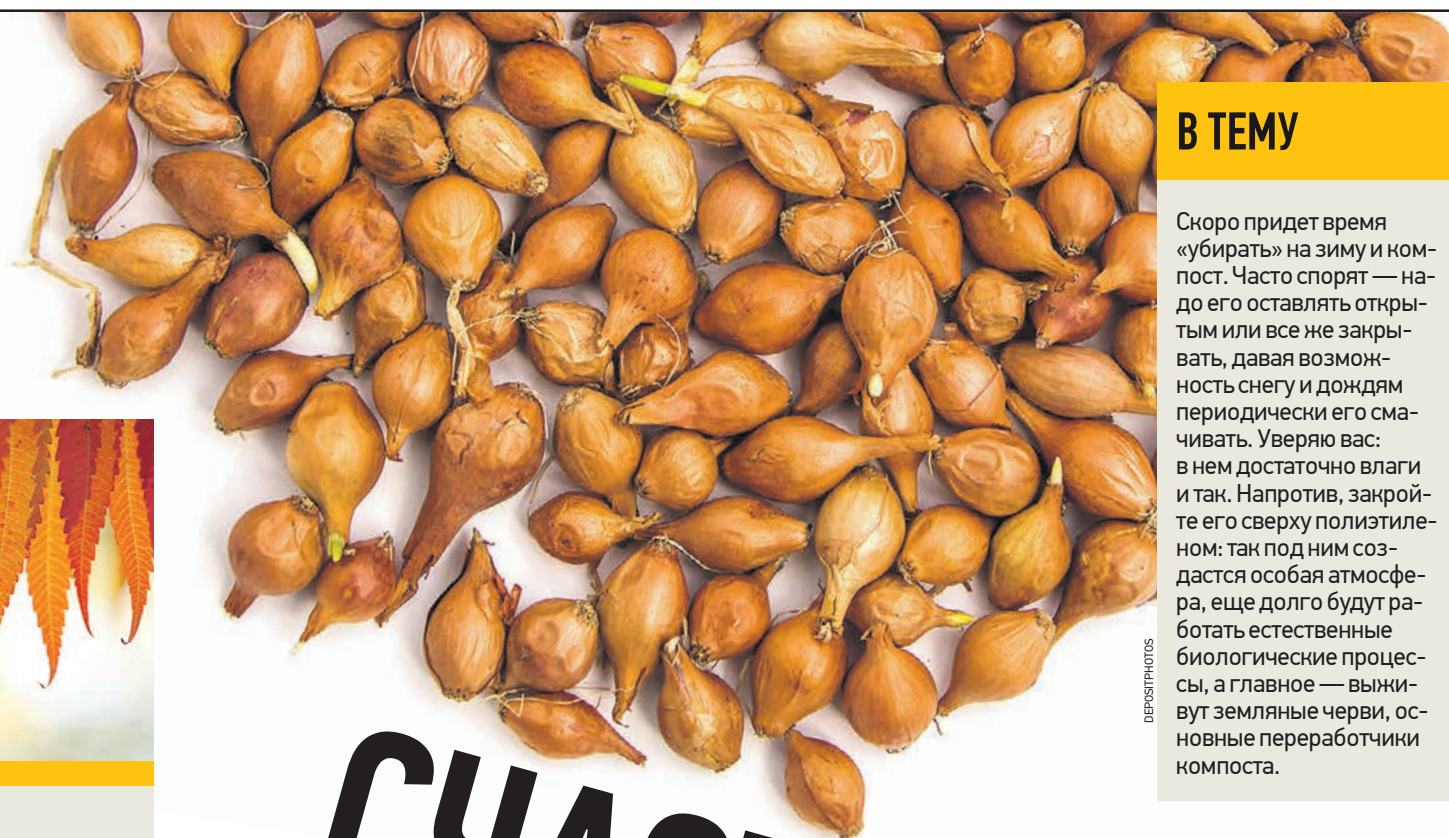

DEPOSITPHOTOS

В ТЕМУ

Скоро придет время «убирать» на зиму и компост. Часто спорят — надо его оставлять открытым или все же закрывать, давая возможность снегу и дождям периодически его смачивать. Уверю вас: в нем достаточно влаги и так. Напротив, закройте его сверху полиэтиленом: так под ним создается особая атмосфера, еще долго будут работать естественные биологические процессы, а главное — выживут земляные черви, основные переработчики компоста.

пострадал, под листьями — сохранился идеально. То же самое было и с первоцветами: прикрытые сохранились отлично, цвели роскошно. Другие — подмерзли и высохли без снега...

У гортензий нет претензий

□ Много споров и о гортензиях. То, что на кустах до будущего года надо оставлять отцветшие шапки соцветий, — конечно же, миф. Гортензию макрофилу — с крупными листьями — на зиму стоит связать, чтобы их не повредило снегом, особенно если его будет с избытком, и лучше бы накрыть. Их можно и не обрезать: весной вы просто подрежете обмерзшие ветви,

оставив на каждой не более семи почек, вот и будет вам шикарное цветение. Гортензии метельчатые зимуют отлично, уберите ветви слабые, кривые.

На кусте должно оставаться несколько скелетных ветвей — самых сильных, излишнее загущение нужно убрать, важно не оставлять на зиму листьев на кусте, куст тоже свяжите и оставьте зимовать с «непокрытой головой» — ничего им не будет. Есть, правда, любители обрезать метельчатые гортензии, причем низко, не выше трех почек. Споры о плюсах и минусах этих способов ведутся постоянно. Выбирайте сами, но как бы вам не пришлось обрезать их дважды — до и после зимы.

Ольга Кузьмина
nedelya@vm.ru

СЧАСТЬЕ ЛУКОВОЕ



От сегодняшних ваших хлопот зависит успех всего следующего дачного сезона

кладу на зиму листья дуба или кленов — их в лесу полно. В дубе уйма дубильных веществ, это отличная профилактика от вредителей и панацея для малоснежной зимы. Кстати, такими листьями можно укрывать на зиму и те посадки, которые остаются на зимовку, те же луковичные — чтобы по весне от возвратных морозов не пострадали их тронувшиеся в рост цветочные почки. В прошлом году, например, я провел эксперимент и прикрыл такими листьями часть газона. Оказалось, очень вовремя: зима-то была средиземноморская. Тот газон, что прикрыт не был,

ТАК КАРТОФЕЛЬ

ВЫ ЕЩЕ НИКОГДА НЕ ЖАРИЛИ, ХОТЯ И УВЕРЕНЫ, ЧТО ЗНАЕТЕ, КАК ЭТО ДЕЛАТЬ. ВСЕ СЕКРЕТЫ ЭТОГО ПРОСТОГО, НО СЛОЖНОГО БЛЮДА РАСКРЫВАЕМ В НАШЕЙ ПОСТОЯННОЙ РУБРИКЕ



Валентин Звегинцев
nedelya@vm.ru

Это блюдо хорошо и само по себе. Но если вы добавите еще и грибочки — будет изумительно

Хорошая жареная картошка получится, только если у вас есть терпение и выдержка

Ну, скажете вы, нет ничего сложного! Нарезали картошку, кинули на сковороду, посолили, пару раз перемешали, накрыли крышкой, подождали и... получили нечто картофелеобразное. А все потому, что уже с самого начала вы все сделали неправильно!

Крахмал не нужен

Сейчас я вас научу жарить отменную картошку. Румяную, с корочкой, ароматную. Вкусную, короче. Итак, берем картофель и тщательно его моем. Затем — очищаем и нарезаем. Вот тут делайте, как хотите. Можно кружочками, дольками, брусочками. А теперь — главное. Возьмите весь картофель и положите его в холодную воду. Картошка должна отдать лишний крахмал. Пусть картошка вдоволь наплачется и наплескается. Минут 30 ей хватит. Слейте воду, опо-

лосните ломтики и тщательно их высушите. В бумажном или полотняном полотенце. И вот только теперь ставим сковороду на огонь, и...

Картошка любит погорячее

Нет, все еще не жарим. Сковороду надо максимально накаливать. Только потом налить масло и... и снова не картошка. Она все еще сохнет, укутанная в полотенце. А мы пока возьмем пару зубчиков чеснока и обжарим до золотистого цвета. Теперь самое время вытащить его и, наконец -то, начать жарить картофель на раскаленной сковороде. **ПРАВИЛО ПЕРВОЕ.** Картофеля на сковороде должно быть немного. Иначе он будет не жариться, а тушиться.

Главное условие

Главное при жарке картофеля — заставить себя не мешать ему. Пусть он шкворчит, шипит — одним сло-

ТОЛЬКО У НАС

ХРУСТЯЩИЙ И АРОМАТНЫЙ

вом жарится. Не надо его постоянно помешивать. Так вы сделаете и ему больше, и себе хуже. Но и без внимания его тоже оставлять не надо. Иначе — сгорит! Как только поняли, что нижний слой уже подрумянился, вооружайтесь лопаточкой и переворачивайте. Да, кстати, вы же еще не солили? Вот и не надо! Если сделать это на первых минутах, то, считай, бездарно все испортишь. Соль заставит картофель тут же отдать воду, и он перестанет жариться, а начнет тушиться. А тушеный картофель очень сильно отличается от жареного. Проверено! **ПРАВИЛО ВТОРОЕ.** Мешаем как можно реже, солим в самую последнюю очередь.

Больше воздуха

Если вы всю жизнь жарили картошку под крышкой... Ну, Бог вам судья. Подумайте, что происходит: вода из картошки испаряется, оседает на крышке, скатывается обратно. В итоге — на дне вода, картошка варится в своем собственном картофельном соку. А мы все-таки в самом начале решили жарить, а не варить. А потому — никаких крышек! Нам нужна румяная, хрустящая

картошечка. Кстати, пора ее перемешать.

Минуты покоя

Последние три минуты жизни в сковороде картошка должна запомнить! А потому — ни в чем ей не отказывайте! Посолите ее наконец хорошо и дайте ей масла! Пускай покатается в нем! Граммов так 50. Не меньше. Вновь все перемешайте. Только — осторожно. Не поломайте! И только теперь накройте крышкой. Убавьте огонь на минимум и отойдите от плиты. По-дальше, чтоб не испытывать соблазна и не помешать напоследок! А вот теперь — самое время переложить ее в тарелку, поставить перед собой. Огурчик и помидорчик, картошечка и обязательно 50 граммов... ну не сока, нет... На ваш вкус!

ОБ АВТОРЕ

Валентин Звегинцев — журналист, который любит вкусно поесть и считает, что умеет готовить. Перечитал массу кулинарных книг и теперь уверен, что пора написать свою.

УСТРАИВАТЬ СУДЫ В СССР В 1930-Е ГОДЫ БЫЛО ДЕЛОМ ПРИВЫЧНЫМ. ТОГДА ПОЯВИЛИСЬ И ТОВАРИЩЕСКИЕ, И ТЕХНИЧЕСКИЕ СУДЫ. НА ОДНОМ ИЗ ТАКИХ РАЗБИРАТЕЛЬСТВ ОБВИНЯЕМОЙ СТАЛА КАМЕРА «ФОТОКОР № 1»



Сергей Шахиджания
nedelya@vm.ru

Отчитывать публично кого бы то ни было вошло у советских руководителей в привычку. В театрах даже шли целые представления под названием «Суд над гражданином таким-то», и на него — суд — продавали билеты, так как судом это, собственно, и не было, а скорее являлось выражением общественного порицания, но без «оргвыводов». Подсудимый в этом случае, конечно, осуждался, но к тюрьме или к штрафу его не приговаривали.

В распоряжение «ВМ» попал любопытный документ — «Дело по обвинению фотоаппарата «Фотокор № 1», выпускаемого Государственным оптико-механическим заводом имени ОГПУ (ГОМЗ). Обвинительное заключение было издано в северной столице в 1935 году. В отличие от судебных антреприз, шедших вовсю в 1920-е годы, тут все было серьезней, а само «Дело» было издано тиражом 1500 экземпляров и распространялось бесплатно — о чем была соответствующая надпись на последней странице это тоненькой, толщиной в 12 листов, брошюры.

Человек, не знакомый с реалиями Советского Союза того времени, читая, что подсудимый — фотокамера, мягко говоря, удивляется, — размышляет коллекционер фотокамер Айда Пикиотас. — Но суд был технический, а не уголовный, а фотоаппарат, конечно же, не посадили в тюрьму.

Забегая вперед, процитируем вердикт следственной комиссии, которая посчитала необходимым «...привлечь фотоаппарат «Фотокор № 1» к общественно-техническому суду по обвинению: 1) в наличии ряда конструктивных дефектов, которые



1

снижают универсальность пользования аппаратом; 2) в ряде дефектов внешнего вида и качества изготовления, отражающихся на работе и сроке его службы; 3) в чрезмерно высокой продажной его стоимости, не соответствующей ни массовому его распространению, ни действительной ценности в данном оформлении». Увы, привлечение фотокамеры к суду было действительно обусловлено крайне низким качеством ее изготовления. Однако аппарат на момент суда выпускался уже пять лет (производство было начато в 1930 году).

После революции в СССР остро встал вопрос о производстве отечественных фотоаппаратов. За основу взяли, как и многое в то время, немецкую разработку — не самую сложную, но зарекомендовавшую себя с хорошей стороны фотокамеру Цейс-Айкон формата 9X12 см, которая могла снимать как на стеклянные фотопластинки, так и на пленку в бумажных кассетах (через специальный адаптер). Но увы! В отечественной камере



4

Советский пластиночный складной фотоаппарат «Фотокор-1» (1). Дело по обвинению фотокамеры (2). Схема аппарата «Фотокор-1» (3). Общественный суд над фотоаппаратом «Фотокор-1». Февраль 1935 года (4)

ВИНОВНОГО БЫЛИ МОЛОТКОМ

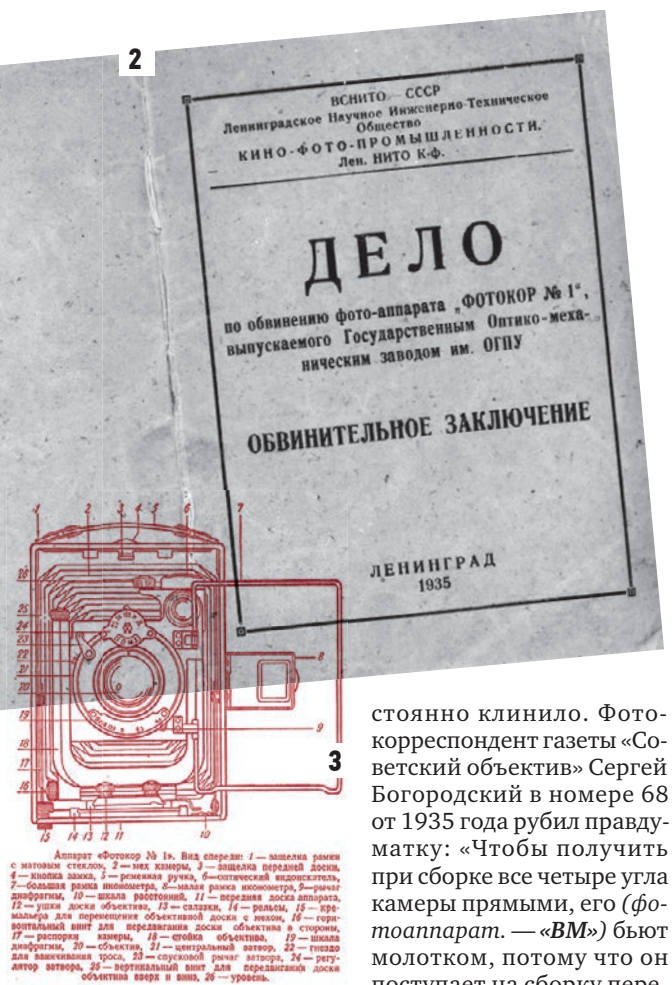

Аппарат «Фотокор № 1». Вид сверху: 1 — малая рамка с изогнутым стеклом; 2 — линза камеры; 3 — защелка передней доски; 4 — малая рамка; 5 — рычажная ручка; 6 — оптический видоискатель; 7 — большая рамка виометра; 8 — малая рамка виометра; 9 — рычаг диафрагмы; 10 — шкала роторный; 11 — переключатель аппарата; 12 — ушки доски объектива; 13 — салазки; 14 — рычажок; 15 — рычажок для переключения объективной доски с пленки; 16 — горизонтальный винт для перемещения доски объектива в стороны; 17 — распорка камеры; 18 — ось объектива; 19 — шпала диафрагмы; 20 — объектив; 21 — центральный затвор; 22 — гнездо для замыкания троса; 23 — ступица рычага затвора; 24 — регулировочный винт для перемещения доски объектива вверх и вниз; 25 — ушки; 26 — ушки.

2

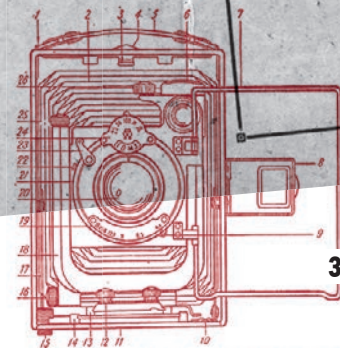

Аппарат «Фотокор № 1». Вид сверху: 1 — малая рамка с изогнутым стеклом; 2 — линза камеры; 3 — защелка передней доски; 4 — малая рамка; 5 — рычажная ручка; 6 — оптический видоискатель; 7 — большая рамка виометра; 8 — малая рамка виометра; 9 — рычаг диафрагмы; 10 — шкала роторный; 11 — переключатель аппарата; 12 — ушки доски объектива; 13 — салазки; 14 — рычажок; 15 — рычажок для переключения объективной доски с пленки; 16 — горизонтальный винт для перемещения доски объектива в стороны; 17 — распорка камеры; 18 — ось объектива; 19 — шпала диафрагмы; 20 — объектив; 21 — центральный затвор; 22 — гнездо для замыкания троса; 23 — ступица рычага затвора; 24 — регулировочный винт для перемещения доски объектива вверх и вниз; 25 — ушки; 26 — ушки.

стоянно клинило. Фотокорреспондент газеты «Советский объектив» Сергей Богородский в номере 68 от 1935 года рубил правдую: «Чтобы получить при сборке все четыре угла камеры прямыми, его (фотоаппарат. — ВМ) бьют молотком, потому что он поступает на сборку перекошенным».

Чего же добились инициаторы технического суда? Как мы понимаем, камеру не расстреляли, рабочих вроде как не уволили, а вот цену снизили. До суда фотоаппарат продавали за 242 рубля, а после — уже за 170. Надо сказать, что после суда на заводе была сформирована инициативная группа из пяти человек, которым давался карт-бланш на любые нововведения — лишь бы улучшить качество первого серийного советского фотоаппарата.

— Думаю, что суд был скорее пиар-акцией завода, — делится своим мнением Айда Пикиотас. — Судя по публикациям в прессе тех лет, ГОМЗ активно изобличал себя и несколько этого не стеснялся. «Фотокор № 1» был самым массовым советским фотоаппаратом — но не потому, что он был хорошим (как видим, совсем наоборот), а потому что выпускался в условиях тотального дефицита других камер. Выпущено же камер было с 1930 по 1941 год свыше миллиона экземпляров.

— Сегодня «Фотокор № 1» — одна из самых распространенных камер среди любителей старины, — говорит фотоколлекционер Владимир Горский. — На рынке сейчас большой выбор экземпляров этой модели. Стоит она недорого, и сегодня эта камера — радость начинающего коллекционера.



ТУРГЕНЯ

ЗАГАДКИ

- Что в сказке Андерсена «Снежная королева» подарили Герде принц и принцесса?
- Какой герой басни Крылова усердно латал кафтан?
- Пять чуланов, одна дверь. Что это?
- Я не куртка, не пальто, но все равно дарю тепло.
- Как и на рубашке, у нее кармашки. Рукава и воротник, только капюшон пришит.

Ответы смотрите в ТВ-программе (суббота)

МОДА



Кому точно не было холодно, так это Марфушеньке-душеньке. Помнишь, какой был на ней тулуп? В таком никакой мороз не страшен. Тулуп шили из овечьих шкур и носили его в Средние века не так, как современные шубы, а мехом внутрь. Вывернутую мехом наружу одежду раньше надевали ряженные во время масленичных гуляний или на рождественские Святки. Ее выворачивали, чтобы сделать костюм медведя. Та же шуба с вставленной в рукав кочергой изображала журавля. А как же тогда в таком теплом тулупе люди ходили в лес или работали? Полы этой одежды распахиваются и позволяют воздуху проходить свободно.



Чем холоднее становится на улице, тем теплее мы одеваемся. Вот и Тургенева мама сказала надеть новую куртку на прогулку, осенняя не греет. Разве одежда может греть, задумался Тургеня.

Кто кого греет

Действительно, как одежда может нас согреть? У нее же нет встроенной батареи или грелки с горячей водой. Ответить на этот вопрос нам поможет физика. Тело человека каждый день вырабатывает около 1500 калорий тепла, или около 6 мегаджоулей энергии! И чем активнее мы двигаемся, тем больше энергии производим. И ее ведь можно использовать. Например, в Европе и Северной Америке есть энергоэффективные дома, где тепло, выделяемое людьми и бытовыми приборами, расходуется на обогрев самого здания. Верхняя одежда — всего лишь теплоизолирующая оболочка, которая помогает нам сохранять тепло, чтобы оно не уходило в окружающее пространство. Поэтому правильнее сказать, что греем мы себя сами, а куртка предохраняет от охлаждения.

ПОЛЕЗНО ЗНАТЬ

Избыток тепла очень вреден для техники — это знает каждый инженер. Ведь от перегрева она может выйти из строя. Чтобы этого не произошло, устанавливают системы охлаждения. **У нашего организма тоже есть встроенная система терморегуляции.** Когда нам жарко, потовые железы выделяют пот, который, испаряясь, постепенно охлаждает кожу. За одни сутки тело высвобождает около двух стаканов пота.



КОНКУРС



Самый умный

Наверное, среди наших читателей есть те, кто не только любит сам решать интересные задачи и загадки, но и делится ими с друзьями. Мы предлагаем таким читателям поучаствовать в конкурсе «Самый умный». Присылайте свои варианты загадок на почту nedelya@vm.ru. Самые необычные и интересные опубликуем в «Тургене» с указанием авторства.

МАЛЫШАМ

Дорисуй и раскрась



ОПЫТ

Холодное кажется теплым



1 Возьми две миски. В одну налей теплую воду, в другую — холодную.



2 Опusti одну руку в миску с теплой водой, другую — в холодную.



3 Достань руку из миски с холодной водой и опусти в чашку с теплой.



4 Рецепторы на коже привыкли к холоду, поэтому вода в миске кажется теплее.





Редко бывает, что дебютный фильм становится классикой. «Свой среди чужих, чужой среди своих» Никиты Михалкова, безусловно, можно и нужно причислить к таковым. Кино, увиденное в детстве, несет на себе ореол волшебства, сияние образов и событий. В нем все кажется идеальным, сногшибательным, удивительно непонятым и поэтому вложенным в ладони недостижимого и настоящего — магии искусства.

Этот фильм я увидел в раннем детстве, лет в 8. С тех пор я пересматривал его много раз. Уже более глубоко, различая в нем остроумные и меткие цитаты из другого, западного, кино. Фильм очень светлый, наивный, пафосный, нагловатый, безоглядный, абсолютно правильный: негодяи и герои сошлись вокруг пресловутого чемоданчика с золотом, чтобы в очередной раз сыграть

ОБЛОЖКА

Вардан Оганджян
шеф-редактор
еженедельника
«Вечерки»

бесконечную пьесу о добре и зле, в которой теплыми свечами горят прекрасные, чистые, коммунистические души — вопреки окружающей их жажде личной наживы, эгоизму и беспринципности.

Фильм о настоящей дружбе, вере и благородстве. А главная актриса фильма — музыка? Без нее не было бы и этого кино. У музыки Артемьева здесь главная роль, она всегда в нужном месте и в нужное время, она нереально красива и, сливаясь с каждой сценой, создает неповторимый гармоничный союз. С юбилеем, Никита Сергеевич!



Фрагмент плаката 1965 года «Пресекай сурово грубость сквернословия!», художник Владимир Грищенков

СОСТАВЛЕН РЕЙТИНГ РОССИЙСКИХ ГОРОДОВ, В КОТОРЫХ БОЛЬШЕ ВСЕГО МАТЕРЯТСЯ. УВИДЕВ, ЧТО МОСКВА НЕ СТАЛА В НЕМ ЛИДЕРОМ, НАШ ПОЭТИЧЕСКИЙ ОБОЗРЕВАТЕЛЬ СЕРГЕЙ ПОНОМАРЕВ ВЫРУГАЛСЯ В СЕРДЦАХ

ОБ АВТОРЕ



Сергей Пономарев

Родился и учился в Екатеринбурге, работал в газетах в Магадане, на Сахалине и в Хабаровске, а потом в московских «Гудке», «Российской газете» и «Комсомольской правде». Много лет выступает с рифмованными комментариями на злободневные темы.

*Город, где нельзя не материться
В рамках суеты и маеты,
Что же ты, любимая столица?
В этом подначала очень ты!*

*А ведь вроде ты во всем образчик:
Ты ж столица, ты, никак, Москва!
Но, похоже, уже день вчерашний —
Главные российские слова.*

*Раньше, помню, выпили полбанки,
Чтоб без мата дальше? Вот те на!
Но исчез базар на Якиманке,
И на Маросейке тишина.*

*Города другие, славою грейте
И гордитесь, ведь едва-едва
Заползла на третье место в рейтинг
По обсценной лексике Москва.*

*Москвичи, вы в дырочки сопите,
Ведь из первых выпали рядов,
Одна радость, что отстал и Питер —
Пятый в списке Питер городов.*

*Все равно не свыкнуться с кошмаром,
Отставать совсем я не привык,
Но Москва стоит за Краснодаром,
Там же юг и сочный там язык.*

*Невозможно с этим примириться,
Из окна я лезу на карниз
И кричу: «Давай, народ столицы,
Все же вспомним про телесный низ!»*

*Мы ж народ настойчивый и гордый,
Раз москвич, то многое дано,
А на первом месте псковский город,
И названье чемпиона — Дно...*

Другие вирши
читайте на сайте
VM.RU

ЧИТАЙТЕ В СЛЕДУЮЩЕМ НОМЕРЕ:

Смешной печальный человек. Савелию Крамарову исполнилось бы 86 лет

Овощ или ягода? Вся правда о тыкке и о том, как ее правильно и вкусно приготовить

Русское пьянство: кто и зачем придумал этот миф. Развенчиваем его вместе с экспертами

История замка Нойшванштайн, самого знаменитого и романтического в Европе

Дом

На правах рекламы

Завод Заборов.ru

ЗАБОРЫ ТЕПЛИЦЫ

ВИНТОВЫЕ СВАИ

БЕСПЛАТНАЯ ДОСТАВКА **СКИДКИ до 50%**

(495) 104-52-52

* Информацию о скидках и акциях уточняйте по тел. или в офисах продаж
** Информацию о доставке уточняйте по тел. или в офисах продаж

Социальные услуги

РЕКЛАМА

САМОЕ ВАЖНОЕ ПОНИМАТЬ, ЧТО ГОВОРЯТ ОКРУЖАЮЩИЕ!
СЛЫШАТЬ, ЧТО ГОВОРЯТ ПО **ТЕЛЕВИЗОРУ** ТЕПЕРЬ ЛЕГКО!

ПРЕДЛАГАЕМ

СЛУХОВЫЕ АППАРАТЫ

С ПОВЫШЕННОЙ РАЗБОРЧИВОСТЬЮ РЕЧИ!

МИР СЛУХА **со скидкой до 50%**
www.mirsluha.ru

8 (495) 411-90-16

- **БЕСПЛАТНАЯ КОНСУЛЬТАЦИЯ!**
- **Выезд СПЕЦИАЛИСТА НА ДОМ!**

«Курская», ул. Казакова, д. 6, стр. 1 «Сухаревская», ул. Сретенка, д. 27, стр. 1
«Третьяковская», ул. Пятницкая, д. 28 «Белорусская», ул. 1-я Брестская, д. 62

ИМЕЮТСЯ ПРОТИВОПОКАЗАНИЯ. НЕОБХОДИМО ПРОКОНСУЛЬТИРОВАТЬСЯ СО СПЕЦИАЛИСТОМ.

Недвижимость

РЕКЛАМА

УЗНАЙ, СКОЛЬКО СТОИТ ТВОЯ КВАРТИРА?

Хотите выгодно обменять или продать квартиру в Москве или Подмосковье? - Узнайте ее реальную стоимость! Звоните специалистам АН «ТВОЯ Квартира» +7(495) 374-64-64.

Сейчас на рынке жилья спросом пользуются не все квартиры, разброс цен большой. С нами Вы продадите жилье удачно, так как мы изначально грамотно определим рыночную стоимость.

Вы купите проверенную, ПЕРСПЕКТИВНУЮ квартиру (вторичную или новостройку), опираясь на наш опыт и знания.

Вы выгодно инвестируете в Новостройку, сданную или строящуюся по цене застройщика и со **Скидками!** С 9 до 21 без выходных.

+7 (495) 374-64-64 ankvartira.ru

СКАНВОРД

Задания подготовил **Олег Васильев**

КРУПА ОТ ОЖИРЕНИЯ	МОТОЦИКЛЕТНЫЙ	«... САМ СЕБЕ ВСЕГДА ПРАВИТСЯ»								СЛУЖИВЫЙ СО ЗВЕЗДОЧКАМИ НА ПОГОНАХ	ЭСТРАДНЫЙ ПЕВЕЦ ... КИРКОРОВ	ГДЕ МОЮТ ЗОЛОТО?	ПРЕДМЕТ СЕРВИЗА
				СМОТРИТЕ ФОТО	ЧТО МОЖНО ДАТЬ, А ПОСЛЕ НАРУШИТЬ?							МУЗЕЙНОЕ ПОМЕЩЕНИЕ	«МЕСЯЦ ЛАНДЫШЕЙ»
ИГРОК ОПЕРЫ		ПОДРАЗДЕЛЕНИЕ ЧЕЛОВЕЧЕСТВА								КРУПНЕЙШЕЕ СПОРТИВНОЕ СОСТЯЗАНИЕ	ЧТО В МАФФИНЫ ДОБАВЛЯЮТ?		
				ОГРАНИЧЕНИЯ ПО ВОЗРАСТУ									
АТРИБУТ РЫБОЛОВА		«СУХОЙ ОСТАТОК» ОТ УЧЕБЫ								КТО СВОЙ РЮКЗАК ВЫГУЛИВАЕТ?	КУЛЬТУРНЫЙ ... У АРХЕОЛОГОВ		
	ИСТОЧНИК ЧУГУНА	НЕБЕСНОЕ СВЕТИЛО										ПОДРУГА ТИЛЯ УЛЕНШПИГЕЛЯ	УТКА
				«ЛИПОВЫЙ ПОДПОРУЧИК» У ЮРИЯ ТЫНЯНОВА		НАД ЧЕМ ТРУДИТСЯ МАССАЖИСТ?				«ВО СНЕ ... БЫСТРЕЙ ПРОХОДИТ»	ДЕКРЕТНЫЙ	СИНЦАКА ИЗ РОМАНА «ЗОЛОТОЙ ТЕЛЕНОК»	ФАНАТИЧНЫЙ БОРЕЦ ЗА ДЕ НЕЖНЫЕ ЗНАКИ
		«РАБОЧИЕ ЗАПИСИ» СОЧИНТЕЛЯ		ШАРФ ИЗ ДЖЕНТЛЬМЕНСКОГО ГАРДЕРОБА				ЧИТАЮТ	«ЮНЫЙ БОМЖ»				
						КАКОЙ ОЧАГ РАЗЖИГАЛА МИССИС ХАДСОН?					ЗВЕРЬ НА ВОРОТНИКИ И ШАПКИ	ДИСЦИПЛИНА С ЛЬЖНЫМИ ПАЛКАМИ	ДОРОГА К БОГУ
	ХАНС КРИСТИАН СО СКАЗОЧНОЙ РЕПУТАЦИЕЙ		НОБЕЛЕВСКИЙ ФИЗИК ... АЛФЕРОВ					ЭПИСТОЛЯРНЫЙ ЖАНР У СТУКАЧЕЙ					
						ПОДХОДЯЩИЙ ОВОЩ ДЛЯ КЕТЧУПА					«ДОЙНАЯ КОРОВА» У МУРАВЬЕВ		СТОПОР ГРАНАТЫ



АНЕКДОТЫ

Суд оправдал водителя, который ехал с закрытыми глазами, чтобы не видеть Новокузнецк.

Ты совсем промокла! Раздевайся. Я принесу что-нибудь сухое. Вот, «Каберне Совиньон»!

Жена: — Хочешь тяпнуть соточку? Муж: — Хочу-у-у... — Тогда собирайся на дачу, только тяпку не забудь.

Никогда не делайте того, чего не можете быстро объяснить врачу скорой помощи.

В чеченском цирке клоун запоминает тех, кто не смеется.

— Наша сборная на поле, в атаку рвется Надежда Кадышева! — А зачем в нашей сборной Кадышева?! — Ну чтоб хоть какая-то Надежда была...

Челябинские тараканы так суровы, что, когда ты включаешь на кухне свет, они его выключают.

Хожу на нудистский пляж, чтобы не встречали по одежке.

КРОССВОРД

ПО ГОРИЗОНТАЛИ: 4. «Кот в мешке» на карточном столе. 8. Выбор победителя с помощью жюри. 9. Указание на автора цитаты. 10. «Временные рамки» для докладчика. 15. «Браслеты» из экипировки полисмена. 16. «Могучий красавец», принимающий в свои объятия Ангару. 17. Ловкий манипулятор среди циркачей. 18. Какой богатырь обессилел сразу после стрижки? 20. В какой игре нужно поскорее снять свои шашки с доски? 23. Способ отменить принятый закон. 24. В каком из областных центров России когда-то было около тридцати самоварных фабрик? 25. Что выходит из-под кисти богомаза? 29. «Чему бы ... ни учили, но сердце верит в чудеса». 30. Компьютерная шутка: «Если ... не укладывается в голове, заархивируйте ее». 32. Кого кадровик подбирает? 33. Какой стиль плавания прекрасно подходит для восстановления «ахиллова сухожилия»? 35. Что пропагандирует советская комедия «Семь стариков и одна девушка»? 40. Что кормит кинопрокат? 41. «Где ...? Где злодей? Не боюсь его ногтей!» 43. Шоу разъяренных быков. 44. Харчи для бабочки. 46. Короткое, но опасное явление в электрической цепи. 47. «Канцлер единства». 48. Поле, на котором 1 мая 1918 года состоялся первый парад Красной армии. 49. В солнечный день беги — не убежишь от нее, в пасмурный день ищи — не сыщешь.

ПО ВЕРТИКАЛИ: 1. От чего дает ключи портье? 2. Любодоедка из морской пучины. 3. «Вот билет на балет! На ... билета нет!» 5. Что смущало в себе Дэниела Рэдклиффа, пока он не сыграл Гарри Поттера? 6. Юбка на Дункане Маклауде. 7. Реакция Тани на попадание мяча в реку. 9. В каком виде спорта разыграли первый комплект наград на сочинской Олимпиаде? 11. «Текст, попавший в переплет». 12. Для кого зритель находится по другую сторону рамп? 13. Патронаж над детдомом. 14. Что делит круг пополам? 15. Кто из римских императоров считал себя великим артистом? 19. «Мир формул и экспериментов». 21. В каком краю тоскуешь по отечеству? 22. Итальянское кушанье, чье изобретение историки кулинарии приписывают мудрым китайцам. 26. «Дамоклов меч» над преступником. 27. Какой пушной зверек обожает кувыркаться в воде, совершая гигиенические процедуры? 28. «Нынче в школе первый ... вроде института». 31. Сквозь что труднее всего пробираться? 34. Качки в камуфляже. 36. Где работает героиня комедии «Нежданно-негаданно»? 37. У кого еще молоко на губах не обсохло? 38. Вертушка на проходной. 39. Кто стал американским президентом после того, как восемнадцать раз проиграл выборы? 42. Кто из сказочных героев может спеть хором? 45. Какой из наших знаменитых актеров стал голосом канала ТВЦ?

	1	2	3	4	5	6	7
8							
				9			
10						11	12
13		14	15				
16							
				17			
18			19				
		20				21	22
23						24	
		25			26		
	27	28			29		
30				31			
			32				
33			34				
		35				36	37
38	39				40		
41					42		
						43	
44			45				
			46				
47							
			48				
49							

Ответы и решения смотрите в ТВ-программе (суббота)

ВЕЧЕРНЯЯ МОСКВА
ГАЗЕТА ДЛЯ СЕМЕЙНОГО ЧТЕНИЯ

Издается с 6 декабря 1923 года. В 1973 году награждена орденом Трудового Красного Знамени. Выходит пять раз в неделю утром. Еженедельник — по четвергам.

УЧРЕДИТЕЛЬ И ИЗДАТЕЛЬ
АО «Редакция газеты «Вечерняя Москва»

ГЛАВНЫЙ РЕДАКТОР А. И. Куприянов

ГЕНЕРАЛЬНЫЙ ДИРЕКТОР Георгий Рудницкий

ШЕФ-РЕДАКТОР Вардан Оганджян

ОТВЕТСТВЕННЫЙ СЕКРЕТАРЬ Галина Нерובה

ВЫПУСКАЮЩИЙ РЕДАКТОР Нсения Муравьева

РЕДАКЦИОННАЯ КОЛЛЕГИЯ
Александр Шарно (1-й заместитель главного редактора), Сергей Сернов (заместитель главного редактора), Алексей Зернов (заместитель главного редактора, шеф-редактор утреннего выпуска), Юлия Таралата (заместитель главного редактора, редактор отдела «Московская власть»), Александр Коштинков (арт-директор), Александра Киричанова (шеф-редактор объединенной службы новостей), Ольга Кузьмина (обозреватель)

ДИЗАЙН-МАКЕТ Александр Коштинков при участии Cases/Associats (Барселона, Испания)

© АО «Редакция газеты «Вечерняя Москва», 2020. Любая перепечатка без письменного согласия правообладателя запрещена. Иное использование статей возможно только со ссылкой на правообладателя. Приобретение авторских прав: тел. (499) 259-36-25

АДРЕС РЕДАКЦИИ И ИЗДАТЕЛЯ
127015, Москва, Бумажный пр-д, 14, стр. 2
Тел. (499) 557-04-24, факс (499) 557-04-08
E-mail: nedelya@vm.ru

VM.RU

РЕКЛАМНАЯ СЛУЖБА Тел. (499) 557-04-01
E-mail: reklama@vm.ru

Редакция не несет ответственности за содержание рекламных объявлений, сообщений информационных агентств и материалов на коммерческой основе

КОНТРОЛЬ КАЧЕСТВА ДОСТАВКИ
Тел. (499) 557-04-00

ОТДЕЛ ПОДПИСКИ Тел. (499) 557-04-05
E-mail: rofiska@vm.ru

ПОДПИСНОЙ ИНДЕКС П 7380
Выпуск осуществлен при финансовой поддержке Департамента средств массовой информации и рекламы города Москвы. Цена свободная. Газета распространяется в Москве и Московской области

ОТПЕЧАТАНО АО «Прайм Принт Москва» 141700, Московская обл., г. Долгопрудный, Лихачевский пр-д, 5В.

ТИРАЖ 750 000 экз.
Средняя аудитория одного номера — 1 162 937 читателей (по данным Mediascope, NRS-Москва, 14+, сентябрь 2019 — февраль 2020)

Газета зарегистрирована Федеральной службой по надзору в сфере связи, информационных технологий и массовых коммуникаций. Свидетельство ПИ №ФС77-55713 от 21 октября 2013 года

ДАТА ВЫХОДА В СВЕТ 29.10.2020 № 43 (28671)